

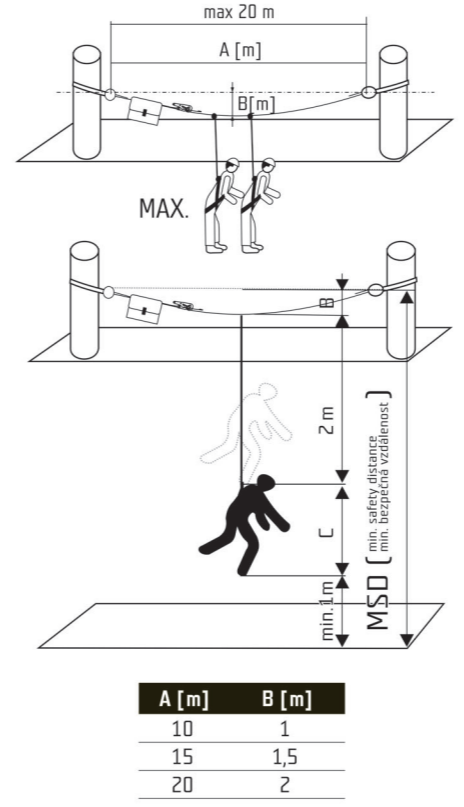

SINGING ROCK TRACEABILITY LABEL			ETIKETA SLEDOVATELNOSTI		
1 (EN) unique No. (CZ) jedinečné číslo (DE) Länderspezifische Nummer (FR) Numéro unique (ES) Número único	2 (EN) batch No. (CZ) výrobní číslo (DE) Chargennummer (FR) Numéro de lot de fabrication (ES) No. de serie	3 (EN) month / year of manufacture (CZ) měsíc / rok výroby (DE) Produktionsmonat / Jahr (FR) mois / année de fabrication (ES) mes / año de producción	4 (EN) model (CZ) vzor (DE) Model (FR) le modèle (ES) modelo	5 (EN) norm. size (CZ) norma, velikost (DE) norma, Größe (FR) norma, taille (ES) norma, talla	
001/9999/07/12 FINELINE EN 795 B:96, XXM					

Reading and understanding instruction for use are required to use this product!  
Bez důkladného prečtenia a pochopenia návodu k použitiu nepoužívajte tento výrobek

## fine line horizontal mobile lifeline

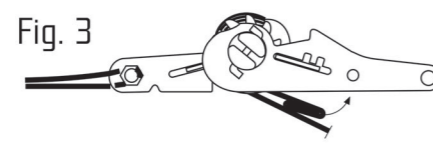
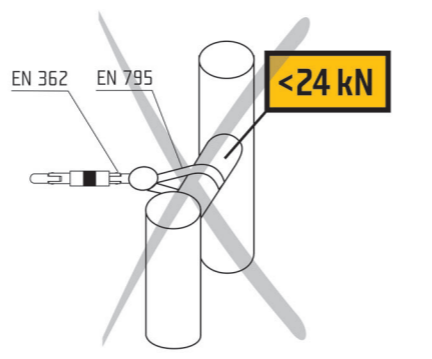
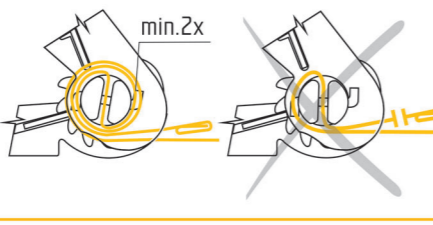
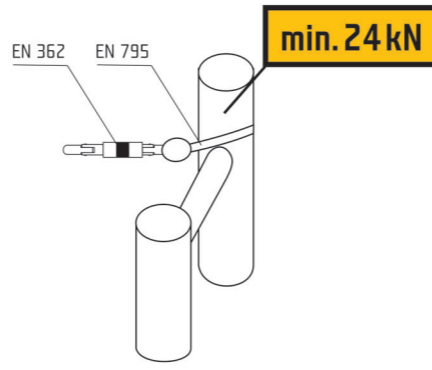
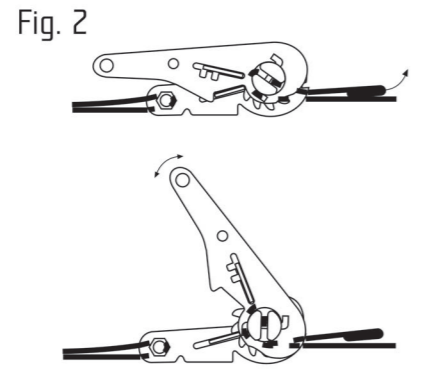
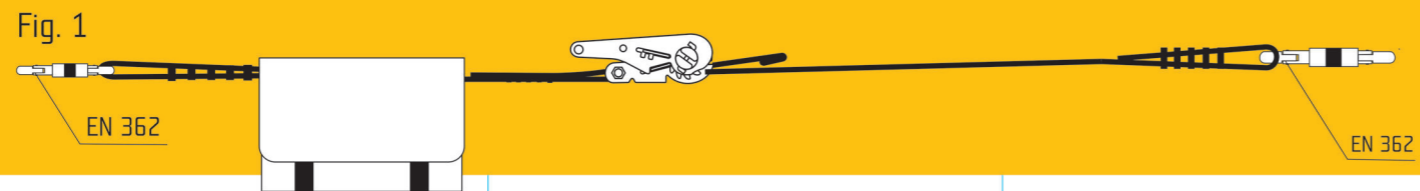
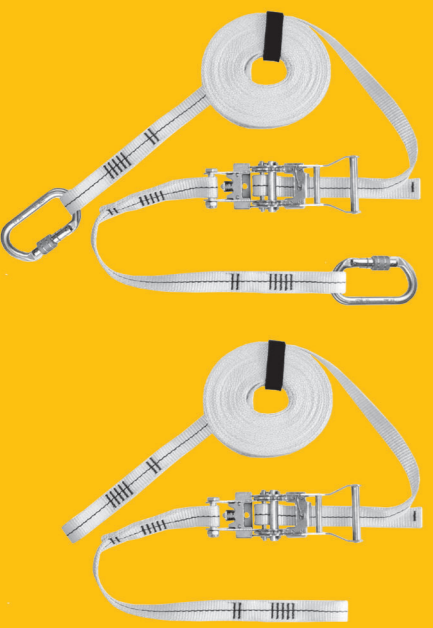

grey bag = 10 m  
šedá taška = 10 m  
yellow bag = 15 m  
žlutá taška = 15 m  
orange bag = 20 m  
oranžová taška = 20 m

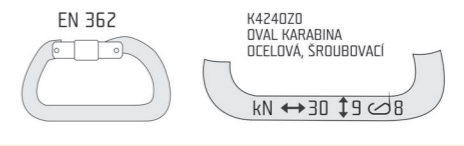

producer: singing rock  
CE certifikace: CE 1019  
notified body: notifikovaná osoba

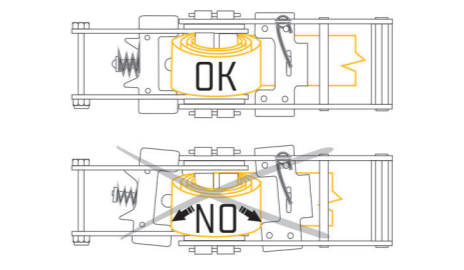

3 years guarantee  
3 roky záruka

SIZE			
A [m]	10	15	20
A [ft.]	32	48	65
m [g]	2100*	2500*	2900*

\*m = bag, webbing, ratchet buckle / taška, popruh, ráčna  
EN 795 B:96

Directive / směrnice: PSA 89/686/EEC  
Nař. vlády 21/2003 Sb.  
EC DMS of production inspected by / ES SRJ výroby prověřuje: VVUU, a.s. Ostrava-Radvanice  
Pikartská 1337/7, CR

Certified by / certifikoval: TÜV Product Service GmbH  
München, Germany

## CE 1019

10/2013



SINGING ROCK s.r.o.  
Poniklá 317 • CZ - 514 01 Poniklá • Czech Republic  
Tel. +420 481 585 007 • Fax +420 481 540 040  
E-mail: info@singingrock.cz

www.singingrock.com

## ČESKY

### Specifický návod k použití

Nepoužívejte tento výrobek bez pečlivého přečtení a pochopení tohoto návodu k použití. Tento návod je kompletní pouze v kombinaci se VŠEOBECNÝM NÁVODEM k použití. Před použitím tohoto výrobku je nutné být náležitě proškoleni.

**Životnost a prohlídka**  
Bez přihlednutí k opotřebení a za předpokladu dodržení všech podmínek uvedených ve všeobecném a speciálním návodu k použití může být tento výrobek používán 10 let od data výroby nebo 5 let od data prvního použití. Rozhodující je, které datum nastane dříve.

Kromě kontrol prováděných uživatelem musí být tento výrobek zkontrolován nejméně jednou za 12 měsíců výrobcem nebo jím autorizovanou osobou.

**Kontrolní body na výrobku**  
**Textilní materiály:** Řezy, prodrání, škody způsobené vlivem stárnutí, vlivem vysoké teploty, vlivem chemikálií atd.  
**Švy:** Přetržené, přefazané nebo vypárané nitě.  
**Ráčna a karabiny:** funkčnost, deformace, koroze.  
**Značení:** Čitelnost značení na výrobku.

- Použití:
- Max. dvě osoby připojené najednou.
  - Umístěte kotvení systému zachycení pádu s ohledem na minimalizaci možnosti pádu nebo alespoň minimalizaci délky pádu (proto by mělo být nad polohou uživatele).
  - Minimální pevnost kotvicího bodu musí být 24 kN.
  - Dostatečný volný prostor pod uživatelem je základním předpokladem pro bezpečné zachycení pádu; délka pádu, tažnost lana či zhoupnutí musí být brány v úvahu při odstranění všech překážek.
  - V případě možnosti pádu je nezbytné použít celotělový postroj.
  - Uživatel musí mít během použití k dispozici plán záchrany pro případ nehody.

**Instalace a demontáž vedení:**  
Instalujte vedení podle obrázků 1 a 2.  
Pozor: popruh musí být na ráčně nejméně dvakrát otočen. K dotažení popruhu stačí síla jednoho muže. Nepoužívejte žádné jiné pomůcky k dotažení popruhu.  
K povolení popruhu zatáhněte za bezpečnostní přičku a ráčnu zcela otevřete (viz. obr. 3). Tahem za popruh je uvolníte.

## ENGLISH

### Specific instructions for use

**Do not use this product without having read carefully and understanding these SPECIFIC INSTRUCTION for the product. For complete information the user shall read also the GENERAL INSTRUCTIONS FOR USE.**  
Specific training is necessary to use this product.

**Lifetime and Inspection**  
Without taking wear or mechanical damage into account and on conditions specified in general and specific instructions for use this product may be used 10 years since the date of production and 5 years from the date of first use, whichever is the sooner.

Except of required inspections performed by the user, this product must be checked at least once every twelve months by manufacturer or a competent person authorised by the manufacturer following manufacturer's procedures.

**Inspection points:**  
**Strap/webbing:** Cuts, tears, abrasion and damage caused by use, heat or chemicals and so on.  
**The stitching:** Cut, torn, worn or loose threads.  
**The ratchet and carabiners:** Proper function, deformation, corrosion.  
**The marking:** Readability of the product labels.

- Use:**
- Max. 2 persons attached at one time.
  - Place the anchorage of the fall arrest system with regard

to minimise the possibility of fall or at least the length of the fall (thus it should be above the position of the user).  
**Minimal strength of anchor points must be 24kN.**  
Sufficient free space below the user is the basic condition for safe fall arrest; the length of fall, rope elongation or pendulum movement of user should be considered in order to avoid all obstacles  
In case of possibility of fall, the full-body harness shall be used.  
During the use a rescue plan should be in place to deal with any emergencies.

**Installation and removing the lifeline:**  
Install the lifeline as specified on the fig.1 and 2.  
Pay attention to make at least 2 twists of the webbing on ratchet.  
To fasten the lifeline manpower is sufficient. Do not use any other means for fastening the webbing.  
To unfasten pull the safety bar and open the ratchet completely (see fig. 3) open ratchet completely and pull the webbing.

## DEUTSCH

### Bedienungsanleitung

**Nutzen Verwenden Sie dieses Produkt nicht ohne vorher diese technische Anleitung sorgfältig durchgelesen zu haben! Für vollständige Information wird dem Nutzer empfohlen ebenfalls die ALLGEMEINE GEBRAUCHS-ANWEISUNG zu lesen.**  
Produktspezifisches Training ist Voraussetzung für die Nutzung des Produktes!

**Lebensdauer und Prüfung**  
Ohne den Faktor Abnutzung oder mechanische Beschädigung in Betracht zu ziehen und unter Berücksichtigung der in der Betriebsanleitung aufgeführten Anwendungsvorschriften, kann dieses Produkt 10 Jahre ab Produktionsdatum und 5 Jahre ab dem Datum der ersten Nutzung verwendet werden.  
Unabhängig von erforderlichen Kontrollen durch den

Benutzer, muss dieses Produkt mindestens alle zwölf Monate vom Hersteller oder von einer kompetenten Person überprüft werden, die durch den Hersteller nach Verfahren des Herstellers zur Überprüfung autorisiert wird.

**Kontrollpunkte:**  
**Gurt / Nähte:** Schnitte, Risse, Abnutzung und Beschädigung verursacht durch Gebrauch, Hitze oder Chemikalien usw.  
**Die Nähte:** Schnitte, Risse, oder lose Fäden  
**Die Ratsche und Karabiner:** Korrekte Funktion, Deformation, Korrosion  
**Die Markierung:** Lesbarkeit des Produkthanhängers

- Nutzung:**
- Max. 2 Personen auf einmal zusammen
  - Platzierung Sie den Anschlagpunkt des Auffangsystems so dass sich die Möglichkeit eines Sturzes reduziert bzw. so, dass wenigstens der Sturz so kurz wie möglich ausfällt. (folglich sollte dieser über der Position des Benutzers sein).
  - Stärke der Ankerpunkte muss mindestens 24 kN betragen
  - Ausreichend Freiraum für den Nutzer ist die Basis für sicheres auffangen eines Sturzes mit einem Auffangsystem; die Länge des Falls, die Seildehnung und die mögliche die Pendelbewegung des Nutzers muss bei der Anbringung ebenfalls berücksichtigt werden.
  - Besteht die Möglichkeit eines Sturzes, sollte ein Komplettgurt benutzt werden.
  - Während der Nutzung muss ein Rettungsplan zur Verfügung stehen. Die Beherrschung von Rettungstechniken ist Voraussetzung für die Nutzung des Produktes.

**Anbringung und Entferrung der Rettungsleine:**  
Bringen Sie die Rettungsleine so an wie auf fig. 1 und 2 gezeigt  
Sorgen Sie dafür dass wenigstens zwei vollständige Umwicklungen mit Bandmaterial auf der Ratsche sind.  
Zum spannen der Lifeline genügt Muskelkraft. Verwenden Sie keine anderen Mittel für das Befestigen des gewebten Materials.  
Zum Öffnen lösen Sie die Sicherungsstange und die Ratsche vollständig (siehe fig. 3). Ziehen Sie das gewebte Bandmaterial aus der Ratsche heraus.

## FRANÇAIS

### Instructions spécifiques

**N'utilisez pas ce produit sans avoir lu avec attention et compris ces instructions spécifiques du produit. Pour une information complete, l'utilisateur doit lire et comprendre aussi les instructions générales d'utilisation.**  
Un entraînement spécifique est nécessaire pour utiliser le produit.

**Durée de vie et inspection**  
Sans tenir compte de la fatigue du produit ou de ses dommages mécaniques et dans les conditions spécifiées dans les instructions générales d'utilisation, ce produit pourra être utilisé 10 ans après sa date de production et 5 années après la date de première utilisation.  
A part les inspections que doivent faire tout utilisateur de son appareil avant chaque utilisation, ce produit doit être vérifié au moins une fois par an par le fabricant ou une personne compétente autorisée par le constructeur qui devra suivre ses instructions

**Points d'inspection:**  
**Sangles, tissus :** coupures, déchirures, abrasion et dommages causés par la chaleur ou des produits chimiques  
**Points de couture** coupures, usures ou fils pendants  
**«Ratchet» et les mousquetons:** fonctionnement normal, déformation, corrosion  
**Le marquage :** lisibilité des étiquettes

**Utilisation:**  
Au maximum 2 personnes sur la ligne de vie à la fois  
Placer l'ancrage du système anti chute pour minimiser la possibilité de chute ou au moins la hauteur de la chute ' le point d'ancrage doit être dans tous les cas au dessus de l'opérateur  
**La force maximale des points d'ancrage de la ligne de vie doit être de 24 kN**  
Suffisamment de vide sous l'utilisateur est une condition de base pour un arrêt de chute en toute sécurité, la hauteur de chute, l'élongation de la corde et le mouvement de pendule de l'utilisateur devra être pris en considération afin d'éviter

tout obstacle En cas de possibilité de chute, le harnais complet devra être utilisé.  
Pendant l'utilisation du produit, un plan de sauvetage devra être mis en place pour faire face à tout problème.

**Installation et déséquipement de la ligne de vie**  
Installer la ligne de vie comme spécifié sur la fig. 1 et 2  
Faire attention à faire au moins 2 tours ...  
Pour fixer la ligne de vie la force humaine est suffisante. Ne pas utiliser d'autres moyens pour serrer la sangle  
Pour desserrer, pousser la barre de sécurité et ouvrir complètement le «ratchet» (voir fig. 3) ouvrir complètement le et tirer la.

## ITALIANO

### Istruzioni specifiche

Non usare questo prodotto senza aver letto attentamente e compreso queste istruzioni specifiche. Per completare le informazioni, l' utilizzatore deve leggere anche le ISTRUZIONI GENERALI D' USO.  
È necessaria una formazione specifica per l' uso del prodotto.

**Durata di vita e controllo**  
Salvo usura o danni meccanici [e le condizioni specificate nelle istruzioni generali e specifiche] che ne compromettano la sicurezza, tale prodotto può essere usato per 10 anni dalla data di produzione e 5 dalla data del primo uso quale sia il termine minore.

**Eccetto gli obbligatori controlli effettuati dall' utilizzatore, questo prodotto deve essere sottoposto a controllo almeno una volta ogni dodici mesi dal fabbricante o da una persona competente autorizzata dal fabbricante in ottemperanza delle procedure di quest' ultimo.**

**Punti da sottoporre a controllo:**  
**cinghia / fettuccia:** tagli, lacerazioni, abrasioni e danni causati da uso, calore o agenti chimici, ecc. ...  
**Cucitura:** tagli, lacerazioni, cuciture rotte o allentate.  
**Tensionatore e connettore:** deformazioni e corrosioni che ne impediscano il corretto funzionamento.

