



The Ultimate in Fall Protection

SPECIFIC INSTRUCTIONS 48

CE EN795:1996 Class C

EZ-LINE HORIZONTAL LIFELINE SYSTEM

Models: 7605060B, 7605061, 7605061/A, 7605066

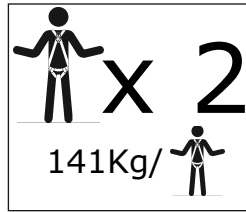
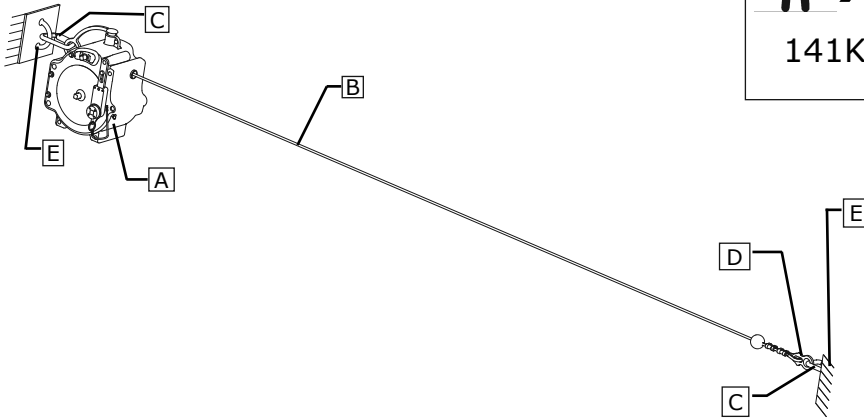

<b>8</b> CE TYPE TEST	No. 0321 Satra Technology Centre Wyndham Way Telford Way Kettering, Northants NN16 8SD, UK
<b>9</b> PRODUCTION QUALITY CONTROL	No. 0086 BSI Product Services Kitemark Court Davy Avenue Knowlhill, Milton Keynes MK5 8PP, UK

<b>62</b> COMPONENT	<b>18</b> MATERIAL
<b>17</b> WIRE ROPE	<b>25</b> Galvanized Steel Ø 6.35 mm (1/4 in.)
<b>59</b> HARDWARE	<b>27</b> Zinc Plated Steel or <b>28</b> Aluminum
<b>70</b> CASING	<b>71</b> Polyethylene

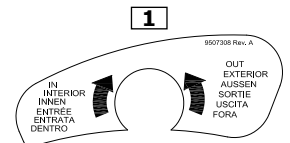
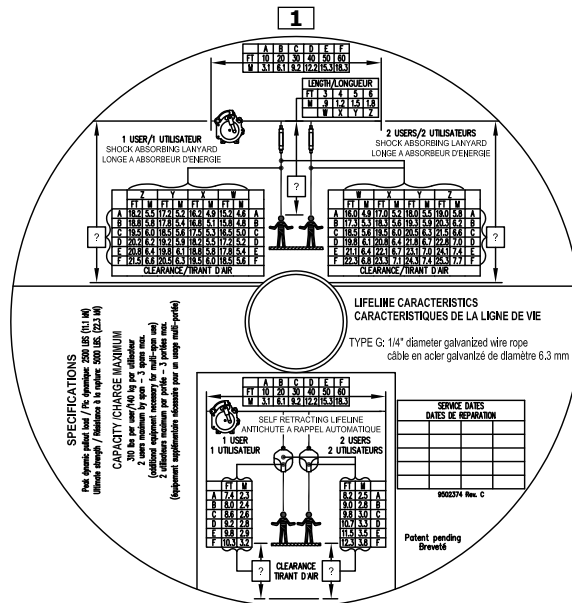
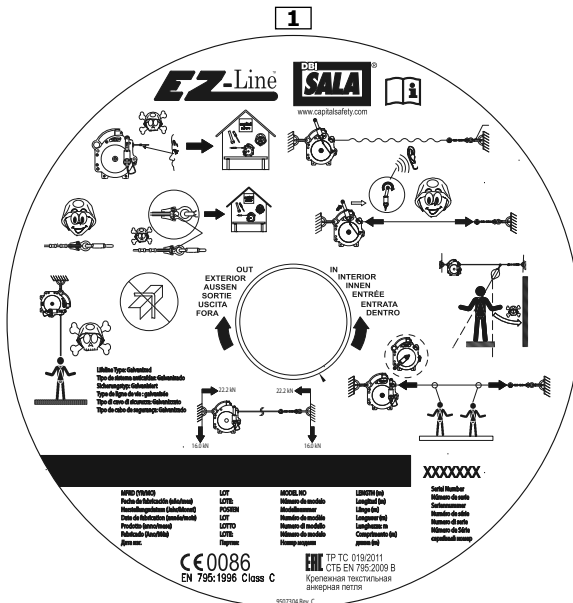

**1**  
Use this crank to tension the lifeline by connecting it to the top output as shown. Wind lifeline in until a "click" occurs. The lifeline is now correctly tensioned.

Utiliser cette manivelle pour tendre la ligne de vie en la connectant à la sortie la plus haute comme montré ci-joint. Enrouler la ligne de vie jusqu'à ce qu'un "click" se fasse entendre. La ligne de vie est alors correctement tendue.

**1 7605061/A**

CE Ex II 2 G c T3

INTERTEK 08 ATEX 2400  
Technical File No: 070806

9504636 Rev. C

Please read the general instructions: 5902392  
\*See glossary for number references 49

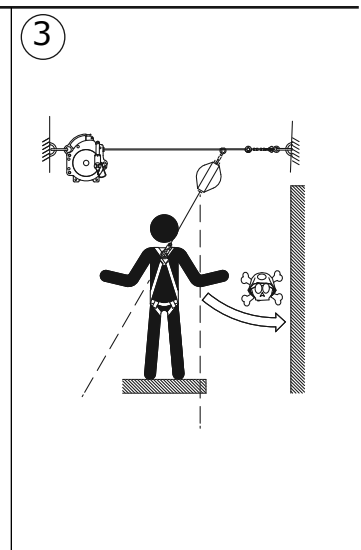
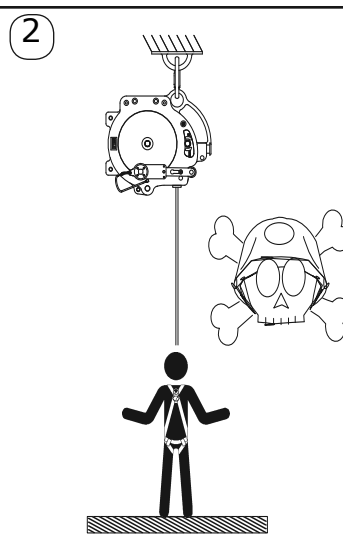
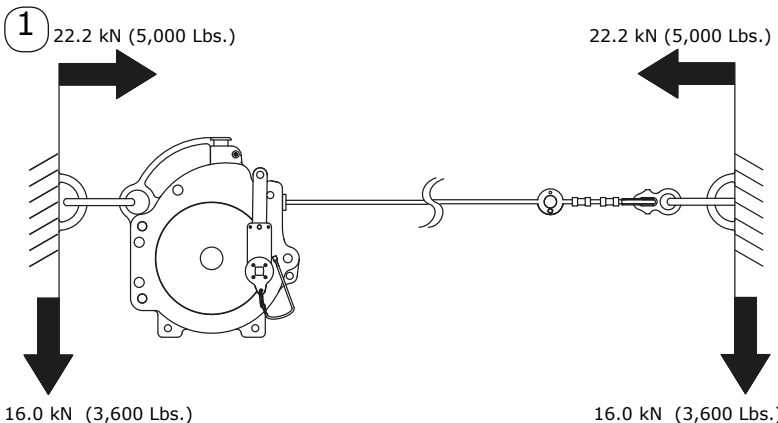

4

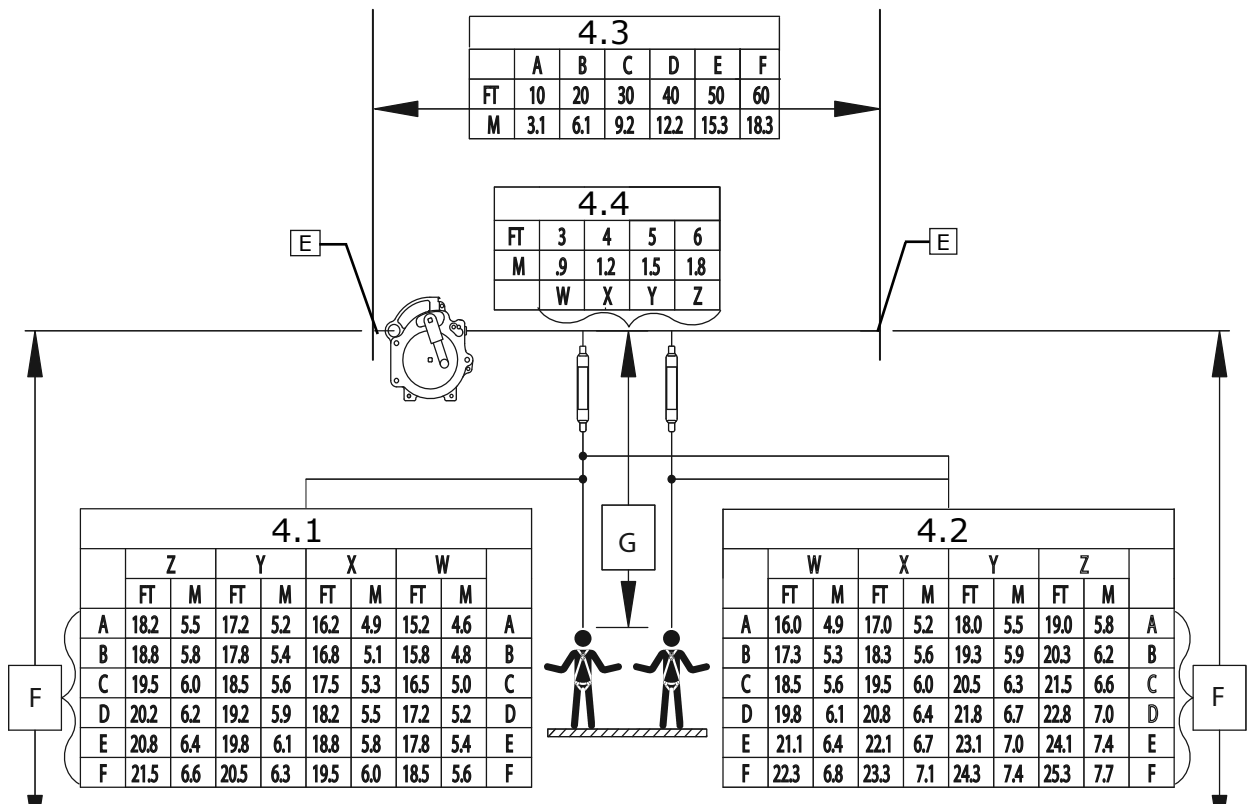

5

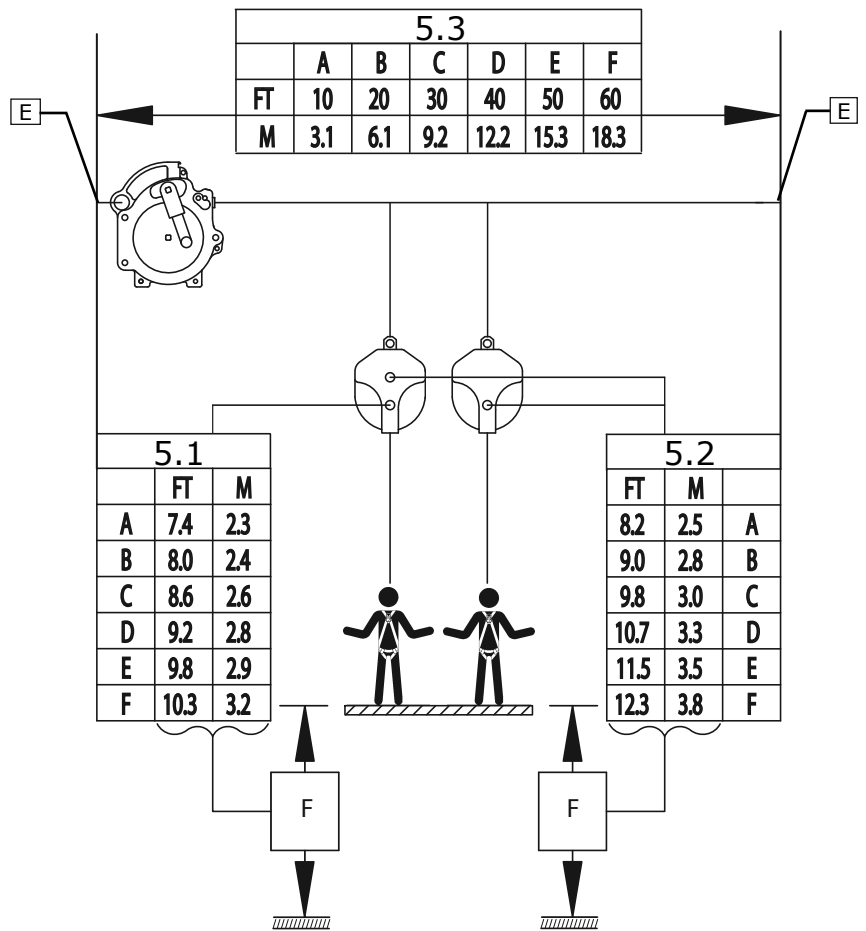

6.1

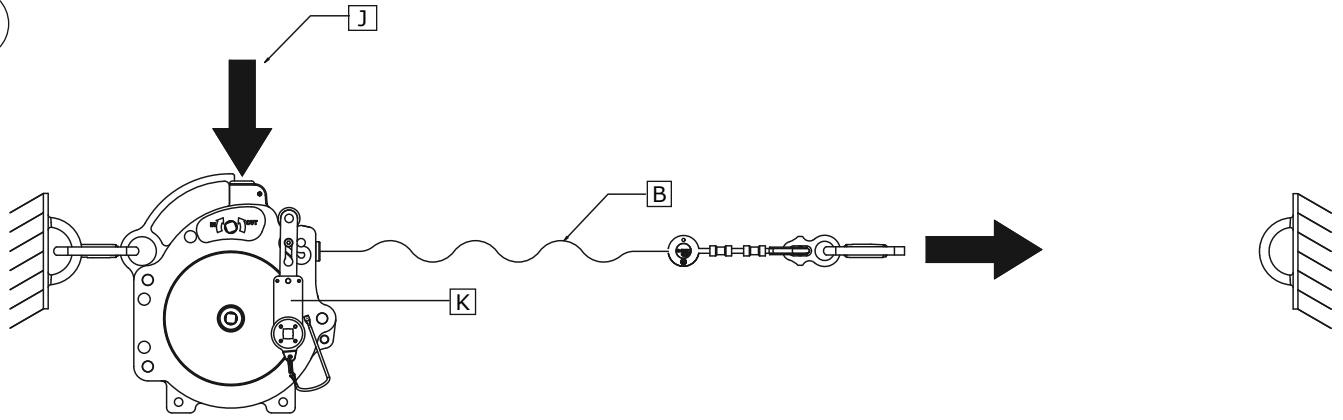

6.2

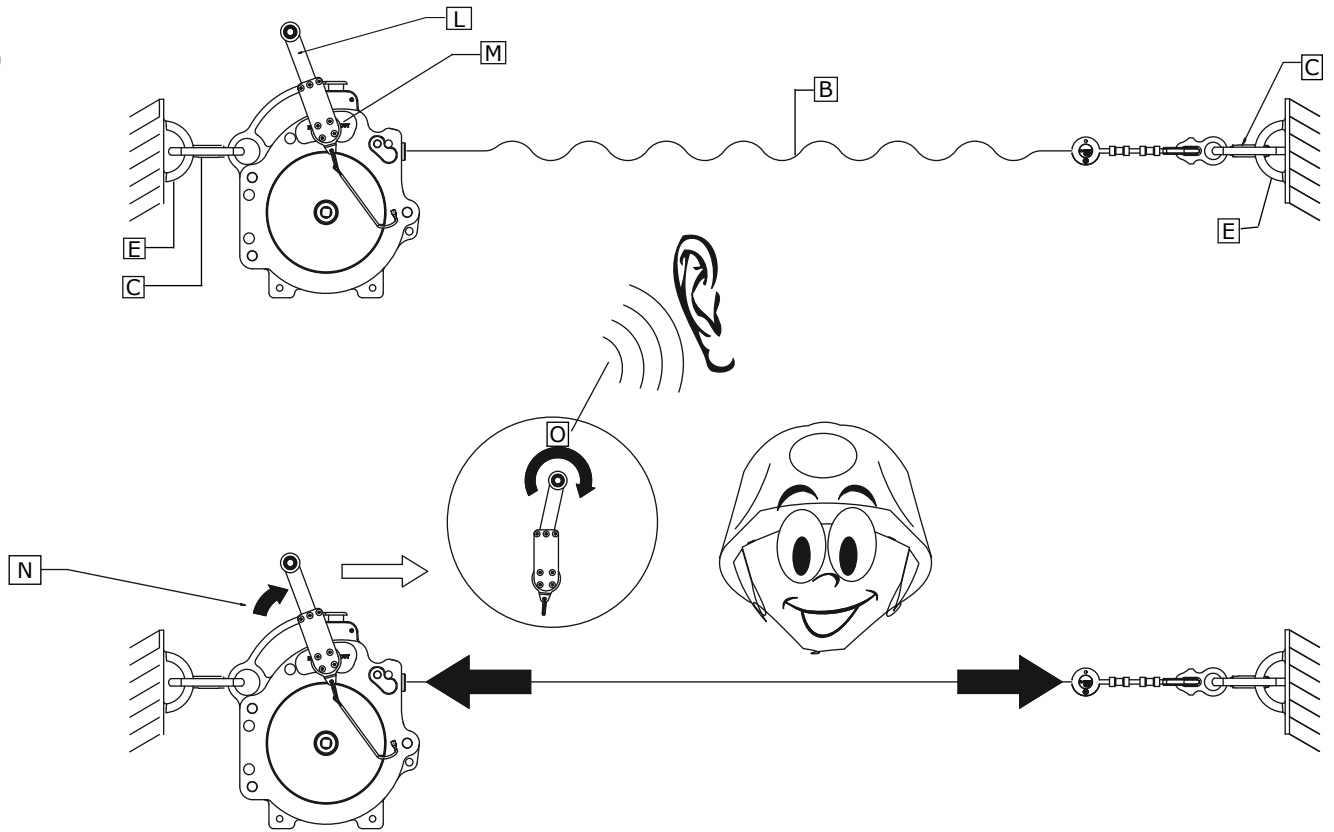

6.3

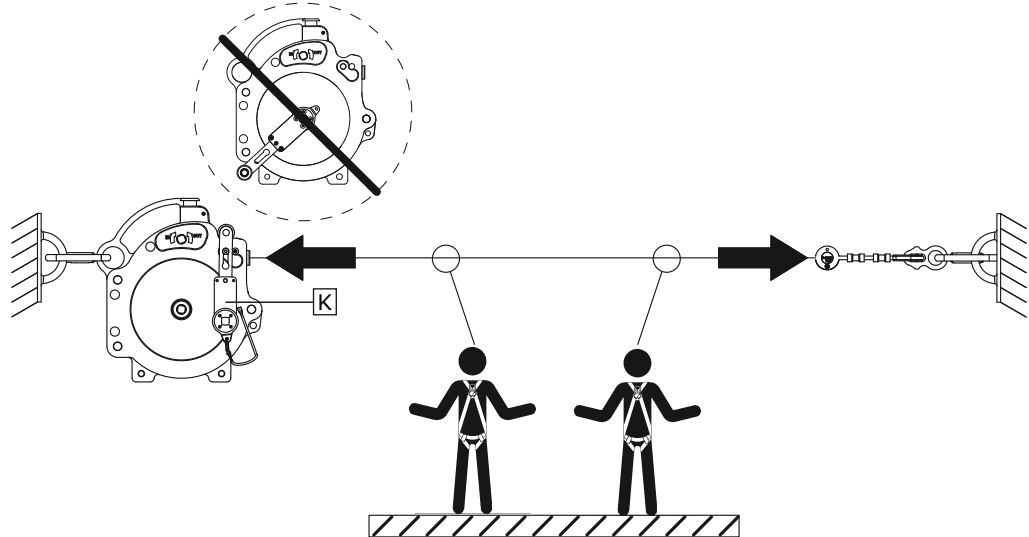

6.4

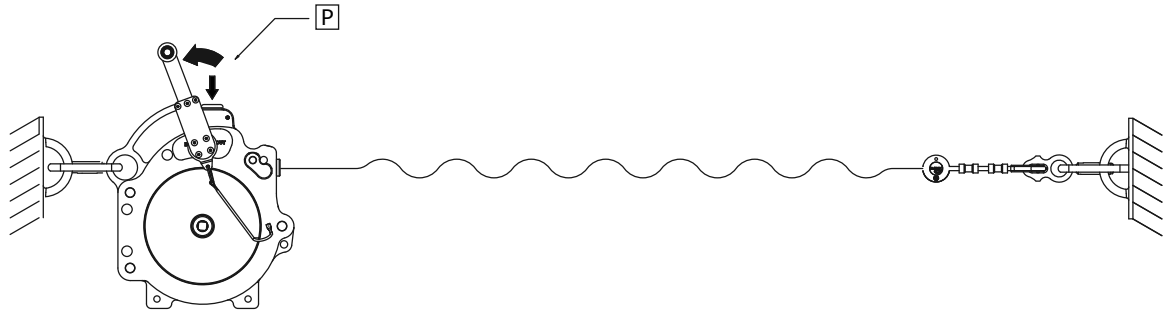

6.5

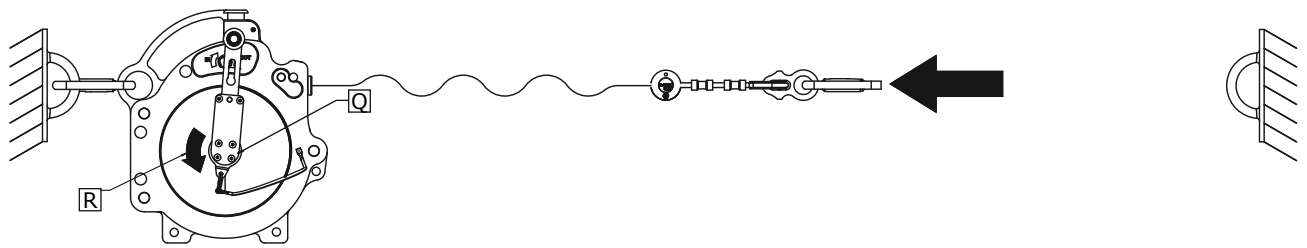

7

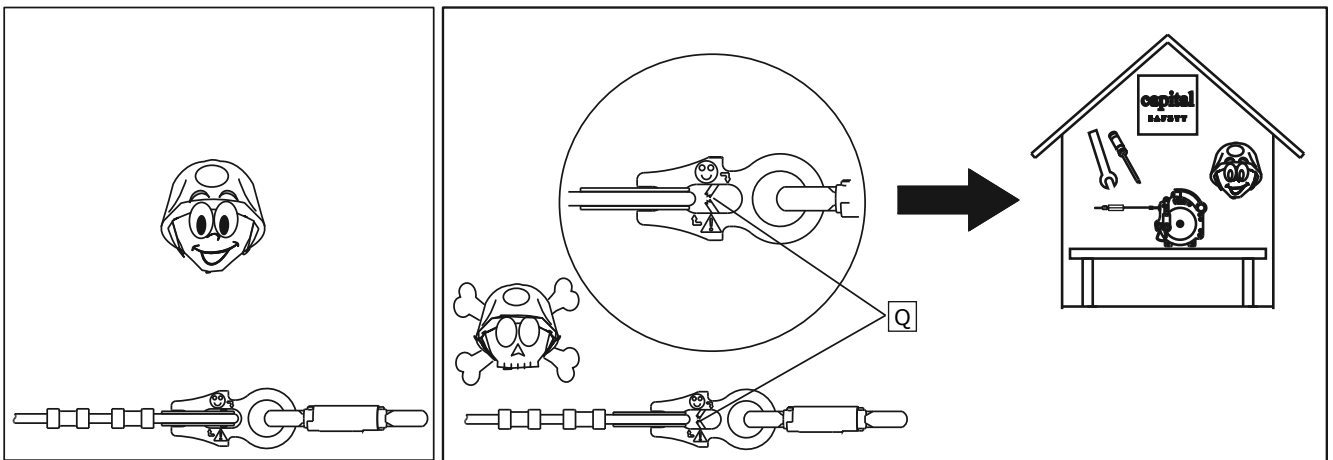

8

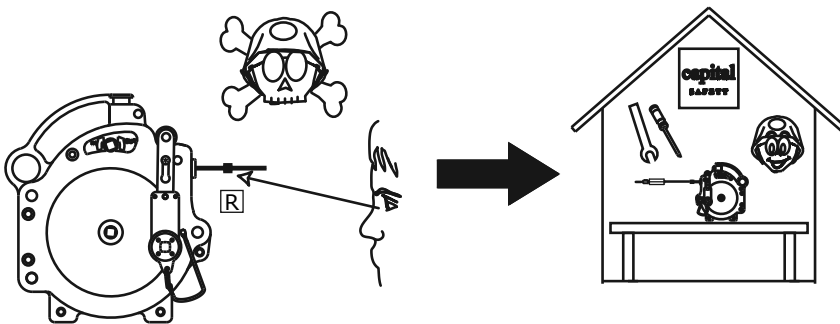

**USE:** The EZ-Line Horizontal Lifeline System (HLL) is intended as a temporary horizontal lifeline that retracts into a housing for easy storage and portability. The HLL is designed for use as an anchoring means for one or two personal fall arrest systems (PFAS) in compliance with EN 355 (Shock Absorbing Lanyard) or EN 360 (Self Retracting Lifeline—see list of models we recommend on the last page of this instruction) or for restraint subsystem in compliance with EN 354. The horizontal lifeline is in compliance with EN 795 Class C. The system should be removed from the job site when no longer required.

**WARNING:** Working at height has inherent risks. Some risks are noted here but are not limited to the following: falling, suspension/prolonged suspension, striking objects, and unconsciousness. In the event of a fall arrest and/or subsequent rescue (emergency) situation, some personal medical conditions may affect your safety. Medical conditions identified as risky for this type of activity include but are not limited to the following: heart disease, high blood pressure, vertigo, epilepsy, drug or alcohol dependence, psychiatric illness, impaired limb function and balance issues. We recommend that your employer/physician determine if you are fit to handle normal and emergency use of this equipment.

#### **BEFORE USE:**

- Both anchorages must be installed at approximately the same elevation, so that the horizontal lifeline system is not sloped more than 15°.
- Structural anchorage points must be rigid and capable of supporting at least 22.2 kN (5000 lbs.) along the axis of the horizontal lifeline. Anchorages must also support at least 16.0 kN (3,600 lbs.) applied in all potential directions of fall arrest that are perpendicular to the axis of the horizontal lifeline. See Figure 1.

**WARNING:** Anchorages must be rigid. Large deformations of the anchorage will affect system performance and may increase the required fall clearance below the system, which could result in serious injury or death.

**WARNING:** Both ends of the lifeline must be securely attached to appropriate anchors when in use. Never attach the end of the lifeline to a harness to use it in the manner of a winch or SRL. See Figure 2.

- Maximum horizontal lifeline span is 18.3 m (60 ft.). Span length must be reduced when fall clearance is limited.
- The horizontal lifeline system should be positioned at a level that minimizes free fall while allowing ease of use.
- The horizontal lifeline should be positioned near the work location to minimize swing fall hazards. Swing falls occur when the anchorage point is not directly overhead. The force of striking an object in a swing fall may cause serious injury or death. See Figure 3.
- Use only PFAS incorporating a full body harness.
- The connecting subsystem length should be kept as short as possible to reduce the potential free fall and required clearance distance.

**WARNING:** There must be sufficient clearance below the worker to arrest a fall before striking the lower level or obstruction. See Figures 4 and 5.

- When using an energy absorbing lanyard to connect to the system, the end anchorages must be located at a height which will limit the free fall to 1.8 m (6 ft.).
- When using a self retracting lifeline (SRL) to connect to the system, the end anchorages must be located above the user. The SRL, when fully retracted, must be above the harness attachment level.
- Each person's connecting subsystem must limit fall arrest forces to 6.0 kN (1320 lbs.).
- If there are two persons connected to the HLL, when a person falls while connected to the HLL, the system will deflect. If two persons are connected to the same HLL, and one person falls, the second person may be pulled off the working surface due to deflection. The potential for the second person falling increases as the HLL span length increases. The use of independent HLL systems for each person or shorter span length is recommended in order to minimize the potential of the second person falling.
- Plan your use of the fall protection system prior to exposing workers to dangerous situations.
- Consider all factors affecting your safety before using this system.

#### **INSTALLATION AND REMOVAL:**

**Step 1.** Inspect that the following parts are present and in good condition: housing (A), lifeline (B), two carabiners (C), impact indicator (D).

**Step 2.** Determine the locations of the end anchorages (E) and evaluate their strengths in accordance with the loads specified in Figure 1. Determine the required fall clearance (F) by using the following calculations:

**DBI-SALA Shock Absorbing Lanyards:** Figure 4 calculates fall clearance requirements (F) for one user (Table 4.1) and two users (Table 4.2). (Example: Two users choose to connect to the system with shock absorbing lanyards. If the span length between end anchorages (E) is 12.2 m, use Table 4.3 to look up the letter that corresponds to that length, which is "D." If the lanyard length (G) is 1.5 m, use Table 4.4 to look up the letter that corresponds to that length which is "Y." Using Table 4.2 and letters "D" and "Y" locate the number where the two letters intersect which is 6.7 m. Fall clearance is 6.7 m for two users attached to the system.)

**DBI-SALA Self Retracting Lifeline:** Figure 5 calculates fall clearance requirements (F) for one user (Table 5.1) and two users (Table 5.2). (Example: One user chooses to connect to the system with a self retracting lifeline. If the span length between end anchorages (E) is 6.1 m, use Table 5.3 to look up the letter that corresponds to that length, which is "B." To determine fall clearance (F) for one user see Table 5.1 and look at the number next to "B" which is 2.4 m. Fall clearance is 2.4 m for one user attached to the system.)

**Step 3.** Press the button (J) on top of the housing unit and hold it down to pay out the lifeline (B). See Figure 6.1. Pull on the lifeline (B) until the required length is achieved. Make sure that the crank handle is in its resting position (K). When the button (J) is released, it will spring back and the lifeline will lock in place. If the lifeline does not lock, do not use. The unit must be returned to an authorized dealer for service.

**Step 4.** Refer to manufacturer's instructions provided with the anchorage connectors for installation requirements. Install the horizontal lifeline (B) by attaching it to the anchorage connectors (E) using the carabiners (C) provided. See Figure 6.2.

**Step 5.** Connect the crank handle (L) to the top output (M) and remove excess slack by rotating clockwise (N). See Figure 6.2. The lifeline must be tensioned until a "click" (O) and a slight rotation of the crank arm relative to the crank body occur. When the crank handle is released it will return to its original position in line with the crank body.

**Step 6.** Place the crank handle in its resting position (K) when the HLL is in use. See Figure 6.3.

**WARNING:** The handle must be in the resting position. If the handle is placed in the output position it could cause the brake to malfunction resulting in serious injury or death to the user(s).

**Step 7.** If slack is needed to make an adjustment to the system, or for ease in removing the system, connect the crank handle to the top output (M) and rotate clockwise (N) for about 20°, press the top button (J) simultaneously and allow the crank handle to rotate counterclockwise (P). See Figure 6.4

**Step 8:** Follow the manufacturer's instructions to connect your PFAS to the HLL. The connecting subsystem between the harness and horizontal lifeline must attach to the dorsal (back) D-ring of the harness.

**Step 9:** After use, retract the lifeline back into the casing by connecting the crank handle to the bottom output (Q) and rotating it counterclockwise (R). Ensure there are no knots or kinks in the lifeline as you retract it. See Figure 6.5.

**ENVIRONMENTAL HAZARDS:** Use of this equipment in areas with environmental hazards may require additional precautions to reduce the possibility of injury to the user or damage to the equipment. Hazards may include, but are not limited to: high heat, extreme cold, caustic chemicals, corrosive environments, high voltage power lines, explosive or toxic gasses, moving machinery, or sharp edges. Do not take unnecessary risks, such as jumping or reaching too far from the edge of the working surface. Do not allow the connecting subsystem to pass under arms or between feet. To avoid inadequate clearance, do not climb above the HLL. To avoid swing fall hazards, do not work too far from either side of the HLL. Contact Capital Safety if you have questions about using this equipment where physical or environmental hazards exist.

**MAINTENANCE:** Periodically clean the exterior of the unit with a mild soap solution and water. Position the unit so excess water can drain out. Clean labels as required. Wipe off hardware with a clean, dry cloth. Clean the lifeline with a mild soap solution and water. Rinse and thoroughly air dry. Do not force dry with heat. An excessive buildup of dirt, paint, etc., may prevent the lifeline from fully retracting. Lifeline replacement and additional maintenance and servicing procedures must be completed by an authorized service center. Authorization and a return number must be issued by Capital Safety. Do not lubricate any parts. Do not disassemble the unit. Clean and store body support and associated system components according to manufacturer's instructions. Store the unit in a cool, dry, clean environment, out of direct sunlight. Avoid areas where chemical vapors may exist. Inspect the unit after extended storage. Maintain, service and store each piece of user equipment according to its manufacturer's instructions.

**WARNING:** If the lifeline contacts acids, remove unit from service and wash with a mild soap solution and water. Inspect the unit before returning it to service.

## INSPECTION:

- **Before each installation**, inspect each system component in accordance with these and other manufacturer's instructions. System components must be formally inspected by a competent person (other than the user) at least annually. Formal inspections should concentrate on visible signs of deterioration or damage to the system components. Items found defective must be replaced. Do not use components if inspection reveals an unsafe or defective condition. Record the inspection date and results in the inspection and maintenance log in the general instruction (5902392).
- **Installed systems**, inspection of the HLL system by a competent person must be completed after the system is installed. The system must be periodically inspected by a competent person when left installed for an extended period, and prior to each day's use. Periodic inspections should be performed at least monthly, or more frequently when site conditions and use warrant.
- **Before each use**, visually inspect per the following steps:
  - Step 1.** Inspect all screws, bolts and nuts. Ensure they are securely attached and tight. Check to see if any bolts, nuts or other parts are missing, or have been substituted or altered in any way. Inspect covers, housings, guards, etc. Ensure they are free of cracks dents or other damage.
  - Step 2.** Inspect all metal components for rust or corrosion that may affect their strength or operation.
  - Step 3.** Inspect the wire rope for rust, corrosion, broken wires, or other obvious faults. Inspect the synthetic rope for burnt, broken threads, or other obvious faults. Inspect all carabiners and connectors securing the HLL assembly to ensure they are present and properly installed. Inspect the sleeves at the end of the lifeline for damage such as cracks, dents or distortion.
  - Step 4.** Inspect the impact indicator at the end of the lifeline. If the pin (S) is broken, the system has been exposed to an impact force. The system must not be used if the indicator is broken. See Figure 7. Remove the unit from service. The unit must be serviced by an authorized service center before reuse.
  - Step 5.** Inspect the reserve lifeline payout. The horizontal lifeline has a 4.5 ft. (1.4 m) reserve at the end of the lifeline. If a red band (T) attached around the rope is visible at the housing end of the lifeline, the reserve has been compromised. See Figure 8. Remove the unit from service. The unit must be serviced by an authorized service center before reuse.
  - Step 6.** Pull sharply on the lifeline close to the device end to ensure that the lifeline is secured.
  - Step 7.** Repeat "Installation" step 5 to ensure that the lifeline is under the correct tension. Do not apply extra-tension on the lifeline during this operation unless it is necessary to make sure that the crank handle "clicks." Figure 6.2
  - Step 8.** Inspect system labels. The labels must be present and fully legible. Replace labels if missing or illegible.

**IMPORTANT:** *Extreme working conditions (harsh environment, prolonged use, etc.) may require increased frequency of inspections.*

**WARNING:** *A system or a component that has sustained a fall or on which inspection leaves any doubt, must be removed immediately from service. Only competent and skilled persons may decide on the possibility of return to service, given in writing.*

**PRODUCT LIFE:** As long as the EZ-Line Horizontal Lifeline System passes inspection by a competent person, it may remain in service.

**CAPACITY:** For a single span use, the maximum capacity of the Retractable Horizontal Lifeline System is two persons. The maximum weight of each person including tools and clothing is 310 lbs. (141 kg).

**\*GLOSSARY ADDITIONS:** 70:Casing, 71:Polyethylene

## RECOMMENDED SELF RETRACTING LIFELINE MODELS TO USE WITH EZ-LINE HORIZONTAL LIFELINE SYSTEM:

### LIGHTWEIGHT WIRE:

- Ultralock series: KD23504433, KD23504430

### LIGHTWEIGHTS WEBBING WITH INTERNAL ENERGY ABSORBER:

- Ultralock series: KD1PWB335, KD1PWB610

### LIGHTWEIGHTS WEBBING WITH EXTERNAL ENERGY ABSORBER:

- Talon series: KD1TALONNH

**USAGE :** Le système de ligne d'assurance horizontale EZ-Line (HLL) est conçu pour être employé comme ligne d'assurance horizontale provisoire qui se rétracte dans une boîte pour faciliter son entreposage et son transport. Le HLL est conçu pour être utilisé comme méthode d'ancrage du système de protection antichute pour une ou deux personnes (PFAS). Il est conforme à la norme EN 355 (cordon amortisseur de chute) ou EN 360 (ligne d'assurance auto-rétractable - consultez la liste de modèles que nous recommandons à la dernière page de ce manuel) ou EN 354 (sous-système de retenue). La ligne d'assurance horizontale est conforme à la norme EN 795 classe C. Le dispositif doit être retiré du site de travail lorsqu'il n'est plus utilisé.

**AVERTISSEMENT :** *Le travail en hauteur comporte ses risques. Vous retrouverez ci-dessous certains d'entre eux mais cette liste n'est pas limitative : chute, suspension/suspension prolongée, blessure par objet et évanouissement. En cas de chute retenue et/ou d'un sauvetage subséquent à celle-ci (urgence), certaines conditions médicales personnelles pourraient compromettre votre sécurité. La liste suivante identifie certains problèmes médicaux présentant un risque pour ce type d'activité, mais cette liste n'est pas limitative : maladie cardiaque, hypertension artérielle, vertige, épilepsie, alcoolisme ou toxicomanie, maladie mentale, fonctionnement altéré d'un membre et problèmes d'équilibre. Nous recommandons que votre employeur/médecin détermine si vous êtes apte à utiliser cet équipement de façon normale ou en situation d'urgence.*

#### AVANT L'EMPLOI :

- Les deux ancrages doivent être installés à peu près à la même élévation. Le système de corde d'assurance horizontale ne doit pas présenter une pente supérieure à 15°.
- Les points d'ancrage structuraux doivent être rigides et capables de supporter au moins 22,2 kN (5000 lb) tout le long de l'axe de la corde d'assurance horizontale. Les ancrages doivent également être capables de supporter 16,0 kN (3600 lb) appliqué dans toutes les directions possibles de chute, perpendiculairement à l'axe de la corde d'assurance horizontale. Voir Figure 1.

**AVERTISSEMENT :** *Les ancrages doivent être rigides. Toute déformation importante des ancrages affectera la performance du dispositif et pourrait augmenter la distance de chute requise sous le système, entraînant ainsi des blessures graves ou la mort.*

**AVERTISSEMENT :** *Les deux extrémités du câble de sécurité lorsqu'utilisé doivent être solidement fixés à des ancrages appropriés. N'attachez jamais l'extrémité du câble de sécurité à un harnais pour être utilisé comme un instrument de levage ou un système SRL. Voir Figure 2.*

- La portée maximale horizontale du câble de sécurité est de 18,3 m (60 pi.). La portée doit être réduite lorsque le dégagement en cas de chute est restreint.
- Le système de ligne d'assurance horizontale doit être placé à un niveau qui minimise la distance de chute tout en permettant une utilisation facile.
- La ligne d'assurance horizontale doit être placée près du lieu de travail de façon à minimiser les risques dûs au balancement suite à une chute. Le balancement se produit lorsque les points d'ancrage ne sont pas situés directement au-dessus de l'utilisateur. Heurter un objet pendant le balancement suivant une chute peut causer des blessures graves ou la mort. Voir Figure 3.
- Utilisez seulement avec un système antichute personnel (PFAS) comprenant un baudrier complet.
- Toute la longueur du sous-système de connexion doit être maintenue au minimum afin de réduire la potentielle chute libre et d'assurer la distance de dégagement requis.

**AVERTISSEMENT :** *Il doit y avoir un espace suffisant sous le travailleur pour arrêter une chute avant qu'il ne touche le niveau le plus bas ou une autre obstruction. Voir les Figures 4 et 5.*

- Lorsque la connexion au système se fait à partir d'une longe de sécurité à absorption d'énergie, les ancrages d'extrémité doivent se trouver à une hauteur qui limitera la chute libre à 1,8 m (6 pi).
- Lorsque la connexion au système se fait à partir d'une corde d'assurance auto rétractable (SRL), les ancrages d'extrémité doivent se trouver au-dessus de l'utilisateur. La SRL, lorsqu'elle est complètement rétractée, doit se trouver au-dessus du niveau de fixation du baudrier.
- Le sous-système de connexion de chaque personne doit limiter les forces d'arrêt de chute à 6,0 kN (1 320 lb).
- Lorsque deux personnes sont raccordées au HLL, si l'une d'elles tombe, le système se braquera. Lorsque deux personnes sont raccordées au même HLL, et que l'une d'elles tombe, la deuxième pourrait être arrachée de la surface de travail à cause de la déflexion. La possibilité que la seconde personne tombe augmente à mesure que la longueur de portée du HLL augmente. Dans le but de minimiser la possibilité de chute pour la deuxième personne, nous recommandons l'emploi de systèmes HLL indépendants pour chaque personne ou une longueur de portée plus courte.
- Planifiez votre usage du système de protection antichute avant d'exposer les travailleurs à des situations dangereuses.
- Envisagez tous les facteurs pouvant affecter votre sécurité avant d'employer ce système.

#### INSTALLATION ET RETRAIT :

**Étape 1.** Assurez-vous que les pièces suivantes sont toutes là et qu'elles sont en bon état : un boîtier (A), une corde d'assurance (B), deux mousquetons (C), un indicateur d'impact (D).

**Étape 2.** Déterminez les emplacements des ancrages d'extrémité (E) et évaluez leur force conformément aux charges



spécifiées à la Figure 1. Déterminez la distance de chute requise (F) à l'aide des calculs suivants :

**Cordons amortisseurs de chute DBI-SALA :** La Figure 4 calcule les spécifications de distance de chute (F) pour un utilisateur (Tableau 4.1) et deux utilisateurs (Tableau 4.2). (Exemple : deux utilisateurs choisissent de se raccorder au système par des cordons amortisseurs. Si la longueur de portée entre les ancrages d'extrémité (E) est de 12,2 m, utilisez le Tableau 4.3 pour y rechercher la lettre correspondant à cette longueur, dans ce cas-ci, le "D". Si la longueur de la longe (G) est de 1,5 m, utilisez le Tableau 4.4. pour y rechercher la lettre qui correspond à cette longueur, dans ce cas-ci, "Y". En vous servant du Tableau 4.2 et des lettres "D" et "Y", localisez le chiffre qui se trouve à l'intersection de ces deux lettres, dans ce cas-ci, 6,7 m. La longueur de portée est de 6,7 m pour deux utilisateurs raccordés au système).

**Corde d'assurance auto-rétractable DBI-SALA :** La Figure 5 calcule les spécifications de distance de chute (F) pour un utilisateur (Tableau 5.1) et deux utilisateurs (Tableau 5.2). (Exemple : un utilisateur choisit de se raccorder au système à l'aide d'une corde d'assurance auto-rétractable. Si la longueur de portée entre les ancrages d'extrémité (E) est de 6,1 m, utilisez le Tableau 5.3 pour y rechercher la lettre correspondant à cette longueur, dans ce cas-ci, le "B". Pour déterminer la distance de chute (F) pour un utilisateur, consultez le Tableau 5.1 et recherchez-y le nombre qui jointe le "B", dans ce cas-ci 2,4 m. La longueur de portée est de 2,4 m pour un utilisateur raccordé au système).

**Étape 3.** Appuyez sur le bouton (J) sur le dessus du boîtier et maintenez-le enfoncé pour filer la corde d'assurance (B). Voir Figure 6.1. Tirez sur la corde d'assurance (B) jusqu'à ce que la longueur désirée soit obtenue. Assurez-vous que la poignée de la manivelle est bien en position de repos (K). Dès que le bouton (J) sera relâché, il se détendra, permettant ainsi à la corde d'assurance de se verrouiller en position. Si ce n'est pas le cas, n'utilisez pas le système. Il devra être retourné à un détaillant autorisé pour réparation.

**Étape 4.** Consultez le mode d'emploi du fabricant fourni avec les connecteurs d'ancrages pour connaître les spécifications d'installation. Posez la corde d'assurance horizontale (B) en la rattachant aux connecteurs d'ancrage (E) à l'aide des mousquetons (C) fournis. Voir Figure 6.2.

**Étape 5.** Reliez la poignée de manivelle (L) à la sortie supérieure (M) et éliminez tout desserrement possible en faisant pivoter dans le sens horaire (N). Voir Figure 6.2. La corde d'assurance doit être tendue jusqu'à ce qu'un "clic" (O) se fasse entendre et que se produise une légère rotation du bras de manivelle par rapport à la manivelle. Lorsque la poignée de la manivelle est libérée, elle reprend sa position d'origine, en alignement avec le corps de manivelle.

**Étape 6.** Placez la poignée de la manivelle en position de repos (K) lorsque vous utilisez le HLL. Voir Figure 6.3.

**AVERTISSEMENT :** La poignée doit être en position de repos. Si la poignée est en position de sortie, une défektivité du frein pourrait en résulter, entraînant de graves blessures ou même la mort pour les utilisateurs.

**Étape 7.** Un desserrement pourrait être nécessaire si vous devez régler le système ou le déplacer. Reliez la poignée de la manivelle à la sortie supérieure (M) et faites pivoter dans le sens horaire (N) d'environ 20°, appuyez simultanément sur le bouton (J) et laissez la poignée de la manivelle tourner dans le sens anti-horaire (P). Voir Figure 6.4.

**Étape 8 :** Suivez le mode d'emploi du fabricant pour connecter votre PFAS au HLL. Le sous-système de connexion entre le baudrier et la corde d'assurance horizontale doit se rattacher à l'anneau en D dorsal (arrière) du baudrier.

**Étape 9 :** Après usage, rétractez la corde d'assurance dans son boîtier en reliant la poignée de la manivelle à la sortie inférieure (Q), puis en la faisant pivoter dans le sens anti-horaire (R). Assurez-vous qu'il n'y a ni nœud ni repli dans la corde d'assurance lorsque vous la rétractez. Voir Figure 6.5.

**RISQUES ENVIRONNEMENTAUX :** L'utilisation de cet équipement dans des zones à risque environnemental peut nécessiter des précautions supplémentaires pour réduire le risque de blessure corporelle ou de dommage matériel. Les risques pourraient notamment comprendre, sans toutefois y être limités : chaleur élevée, froid extrême, produits chimiques caustiques, environnements corrosifs, lignes à haute tension, gaz explosifs ou toxiques, machinerie mobile ou rebords aigus. Ne prenez jamais de risque inutile, comme de sauter ou de vous étirer trop loin du rebord de la surface de travail. Ne faites jamais passer le sous-système de connexion sous le bras ou entre les jambes pendant l'utilisation. Pour éviter une portée inadéquate, ne surplombez jamais le HLL. Pour éviter les risques de chute balancée, ne travaillez pas trop loin d'un des deux côtés du HLL. Contactez Capital Safety si vous avez des questions relatives à l'utilisation de cet équipement dans un contexte présentant un risque physique ou environnemental.

**ENTRETIEN :** Nettoyez périodiquement l'extérieur de l'appareil avec de l'eau et un détergent doux. Positionnez l'appareil de façon à ce que l'eau puisse s'écouler. Nettoyez les étiquettes en fonction. Essayez la quincaillerie à l'aide d'un chiffon propre et sec. Nettoyez la corde d'assurance avec de l'eau et un détergent doux. Rincez et laissez sécher à l'air. Ne pas sécher avec une chaleur excessive. Une accumulation excessive de saleté, de peinture ou d'autres contaminants peut empêcher la corde d'assurance de se rétracter complètement. Le remplacement de la corde d'assurance de même que les procédures d'entretien et de réparation ne doivent être effectués que par un centre de service autorisé. Une autorisation et un numéro d'identification de retour doivent être délivrés par Capital Safety. Ne lubrifiez aucune des pièces. Ne démontez pas l'appareil. Nettoyez et entreposez le système de soutien du corps et les composantes qui y sont associées conformément aux instructions du fabricant. Entreposez l'appareil dans un endroit frais, sec, propre et à l'abri de l'éclairage direct du soleil. Évitez les zones où on retrouve des vapeurs chimiques. Inspectez soigneusement l'appareil après une période d'entreposage prolongée. Nettoyez, réparez et entreposez chaque pièce de l'équipement utilisateur conformément aux instructions du fabricant.

**AVERTISSEMENT :** Si la corde d'assurance entre en contact avec de l'acide, retirez-la du service et lavez-la avec de l'eau et un détergent doux. Inspectez-la avant de la remettre en service.

#### INSPECTION :

- **Avant chaque installation,** inspectez chaque composante du système conformément aux instructions ci-incluses ou aux autres instructions du fabricant. Les composantes du système doivent être formellement inspectées par une personne

compétente (autre que l'utilisateur) au moins une fois par an. Les inspections formelles doivent se concentrer sur les signes visibles de détérioration ou de dommage aux composantes du système. Les éléments défectueux doivent être remplacés. N'utilisez pas les composantes si l'inspection révèle une condition dangereuse ou défectueuse. Notez la date et les résultats d'inspection dans le journal d'inspection et d'entretien General Instruction (5902392).

- **Systèmes installés**, l'inspection du système HLL doit être effectuée par une personne compétente dès que son installation est terminée. Le système doit être périodiquement inspecté par une personne compétente lorsqu'il est installé pour une période prolongée, aussi bien qu'avant son utilisation quotidienne. Des inspections périodiques doivent être effectuées au moins une fois par mois, plus fréquemment si les conditions du site et l'usage de l'appareil le justifient.

- **Avant chaque usage**, inspectez visuellement de la manière suivante :

**Etape 1.** Inspectez toutes les vis, tous les boulons et tous les écrous. Assurez-vous qu'ils soient bien attachés et serrés. Vérifiez si des boulons, écrous ou autres pièces manquent ou ont été remplacés ou altérés de quelque manière que ce soit. Inspectez tous les couvercles, boîtiers, dispositifs de protection, etc. Assurez-vous qu'ils ne présentent aucune fissure, bosselure ou autre dommage.

**Etape 2.** Inspectez toutes les composantes métalliques pour y déceler toute trace de rouille ou de corrosion qui pourrait affecter leur puissance ou leur fonctionnement.

**Etape 3.** Inspectez le câble d'acier pour y déceler toute trace de rouille, de corrosion, de câbles cassés ou toute autre déféctuosité évidente. Inspectez la corde synthétique pour y déceler toute trace de brûlure, de filets cassés ou toute autre déféctuosité évidente. Inspectez tous les mousquetons et connecteurs fixant l'ensemble HLL pour vous assurer qu'il n'en manque aucun et qu'ils sont correctement fixés. Inspectez les manchons de l'extrémité de la corde d'assurance pour y déceler toute trace de fissure, bosselure ou distorsion.

**Etape 4.** Inspectez l'indicateur d'impact de l'extrémité de la corde d'assurance. Si la broche (S) est cassée, c'est que le système a été exposé à une force d'impact. Le système ne doit pas être utilisé si l'indicateur est cassé. Voir Figure 7. Retirez l'appareil du service. Il devra être retourné à un centre de service autorisé pour réparation avant sa réutilisation.

**Etape 5.** Inspectez le dévidage de la corde d'assurance de secours. La corde d'assurance horizontale possède une longueur de secours de 1,4 m (4,5 pi) à son extrémité. Si vous pouvez distinguer une bande rouge (T) autour de la corde au niveau du boîtier de la corde d'assurance, c'est que la longueur de secours a été compromise. Voir Figure 8. Retirez l'appareil du service. Il devra être retourné à un centre de service autorisé pour réparation avant sa réutilisation.

**Etape 6 .** Tirez d'un coup sec sur la corde d'assurance à proximité de l'extrémité du dispositif pour vous assurer qu'elle est solidement fixée.

**Etape 7.** Répétez "l'installation" de l'étape 5 pour vous assurer que la tension de la corde d'assurance est adéquate. N'appliquez pas une tension additionnelle sur la corde d'assurance durant cette procédure à moins que ce ne soit dans le but de vous assurer que la poignée de la manivelle s'enclenche. Figure 6.2

**Etape 8.** Inspectez les étiquettes du système. Elles doivent toutes être là et totalement lisibles. Remplacez toute étiquette manquante ou illisible.

**IMPORTANT :** Des conditions de travail extrêmes (environnement hostile, utilisation prolongée, etc.) peuvent nécessiter une fréquence d'inspection plus rapprochée.

**AVERTISSEMENT :** Un système ou l'une de ses composantes ayant subi une chute ou soulevant des doutes doit être immédiatement retiré du service. Seule une personne compétente et qualifiée peut décider de la possibilité de retour au service par un accord écrit.

**DURÉE DE VIE DU PRODUIT :** Tant que le système de corde d'assurance horizontale EZ-Line passe un contrôle effectué par une personne compétente, il peut demeurer en service.

**CAPACITE :** Pour un usage à simple portée, la capacité maximale du système de ligne d'assurance horizontale rétractable est de deux personnes. Le poids maximal de chaque personne - incluant les outils et les vêtements - est de 140 kg (310 lb) .

**\*AJOUTS AU GLOSSAIRE :** 71 : Boîtier, 71 : Polyéthylène

**MODÈLES DE LIGNE D'ASSURANCE AUTO-RÉTRACTABLE RECOMMANDÉS AVEC LE SYSTÈME DE LIGNE D'ASSURANCE HORIZONTALE EZ-LINE :**

**CÂBLE POIDS LÉGER :**

- Série Ultralock : KD23504433, KD23504430

**SANGLES POIDS LÉGER AVEC ABSORBEUR INTERNE D'ÉNERGIE :**

- Série Ultralock : KD1PWB335, KD1PWB610

**SANGLES POIDS LÉGER AVEC ABSORBEUR EXTERNE D'ÉNERGIE :**

- Série Talon : KD1TALONNH

**ANWENDUNG:** Das EZ-Line Horizontale Sicherungsleinensystem (HLL) soll als vorübergehende horizontale Sicherungsleine dienen, die sich zur einfachen Lagerung und zum einfachen Transport in ein Gehäuse zurückzieht. Das HLL soll gemäß EN 355 (stoßdämpfendes Lanyard) oder EN 360 (Sicherungsleine mit automatischem Rückzug—siehe Liste der von uns auf der letzten Seite dieser Gebrauchsanweisung empfohlenen Modelle) als Ankervorrichtung für ein bis zwei persönliche Fallsicherungssysteme (PFAS) oder als Halterungsteilsystem gemäß EN 354 dienen. Die horizontale Sicherungsleine entspricht EN 795 Klasse C. Das System sollte vom Arbeitsplatz entfernt werden, sobald es nicht mehr im Gebrauch ist.

**WARNUNG:** Arbeit in großer Höhe ist gefährlich. Einige, aber nicht alle Risiken sind hier aufgeführt: Fallen, Hängenbleiben/längeres Hängenbleiben, hervorstehende Objekte und Bewußtlosigkeit. Falls eine Fallsicherung und/oder eine darauf folgende (Not-)Rettungssituation eintritt, können persönliche medizinische Beschwerden Ihre Sicherheit beeinträchtigen. Einige, aber nicht alle medizinischen Beschwerden, die für diese Art von Tätigkeit als riskant eingestuft werden, sind hier aufgeführt: Herzerkrankungen, hoher Blutdruck, Vertigo, Epilepsie, Drogen- oder Alkoholabhängigkeit, psychische Erkrankungen, eingeschränkte Funktion der Gliedmaßen und Gleichgewichtsstörungen. Wir empfehlen Ihnen, von ihrem Arbeitgeber/ behandelnden Arzt feststellen zu lassen, ob Sie geeignet sind, diese Ausrüstung im Normal- und Notfall einzusetzen.

#### VOR DER VERWENDUNG:

- Beide Verankerungen müssen auf etwa der gleichen Höhe eingerichtet werden, so dass das horizontale Sicherungsleinensystem um nicht mehr als 15° geneigt ist.
- Strukturelle Ankerpunkte müssen fest sitzen und entlang der Achse der horizontalen Sicherungsleine mindestens 22,2 kN (5.000 lbs.) tragen können. Verankerungen müssen außerdem mindestens 16,0 kN (3.600 lbs.) tragen, die auf alle möglichen Richtungen der Fallsicherung einwirken können und senkrecht zur Achse der horizontalen Sicherungsleine stehen. Siehe Abbildung 1.

**WARNUNG:** Verankerungen müssen starr befestigt sein. Große Deformationen der Verankerung beeinträchtigen die Leistung des Systems und können den benötigten Fallraum unterhalb des Systems erhöhen und somit zu schweren Verletzungen oder Tod führen.

**WARNUNG:** Beide Enden der Sicherungsleine müssen während des Gebrauchs sicher an den geeigneten Ankern befestigt sein. Befestigen Sie das Ende der Sicherungsleine niemals an einem Körpergurt, um es als Winde oder Sicherungsseil zu benutzen. Siehe Abbildung 2.

- Die Maximalspanne der horizontalen Sicherungsleine beträgt 18,3 m (60 ft.). Die Spannweite muss reduziert werden, wenn die Fallhöhe eingeschränkt ist.
- Das horizontale Sicherungsleinensystem soll auf einer Höhe angebracht werden, die den freien Fall minimiert und auf der gleichzeitig leicht gearbeitet werden kann.
- Die horizontale Sicherungsleine sollte nahe der Arbeitsstelle angebracht werden, um die Gefahr des Schwingens bei einem Absturz zu minimieren. Schwingen tritt auf, wenn der Ankerpunkt sich nicht genau über dem Kopf befindet. Beim Aufprall auf ein Objekt durch das Schwingen kann es zu schweren Verletzungen oder zum Tod kommen. Siehe Abbildung 3.
- Benutzen Sie nur ein persönliches Fallsicherungssystem (PFAS) mit Komplettgurt.
- Die Länge des angeschlossenen Teilsystems sollte so kurz wie möglich gehalten werden, um einen möglichen freien Fall und den benötigten Spielraum zu verringern.

**WARNUNG:** Unter dem Arbeiter muss genügend Abstand sein, um einen Fall zu bremsen, bevor er auf einer unteren Ebene oder anderen Hindernissen auftrifft. Siehe Abbildungen 4 und 5.

- Wenn Sie zur Verbindung mit dem System ein stoßdämpfendes Lanyard verwenden, müssen die Endverankerungen auf einer Höhe angebracht sein, die den freien Fall auf 1,8 m (6 ft.) begrenzt.
- Wenn Sie zur Verbindung mit dem System eine Sicherungsleine mit automatischem Rückzug verwenden, müssen die Endverankerungen über dem Benutzer angebracht sein. Die Sicherungsleine mit automatischem Rückzug muss, wenn sie vollständig eingezogen ist, über der Befestigungshöhe des Körpergurtes liegen.
- Das angeschlossene Teilsystem jeder Person muss die Fallsicherungskräfte auf 6,0 kN (1320 lbs.) beschränken.
- Wenn zwei Personen an die HLL angeschlossen sind, leitet das System um, wenn eine der beiden Personen fällt. Wenn zwei Personen an die selbe HLL angeschlossen sind und eine der beiden Personen fällt, kann die zweite aufgrund der Umleitung von der Arbeitsoberfläche abgehoben werden. Je länger die Spannweite der HLL, desto höher die Wahrscheinlichkeit, dass die zweite Person fällt. Um die Fallwahrscheinlichkeit der zweiten Person zu minimieren, wird die Verwendung eines unabhängigen HLL-Systems für jede Person oder eine kürzere Spannweite empfohlen.
- Planen Sie den Einsatz eines Fallschutzsystems bevor Sie Arbeiter gefährlichen Situationen aussetzen.
- Berücksichtigen Sie alle Faktoren, die Ihre Sicherheit beeinträchtigen könnten, bevor Sie dieses System benutzen.

#### Einrichtung und Entfernung:

**Schritt 1.** Überprüfen Sie, ob die folgenden Teile vorhanden sind und sich in gutem Zustand befinden: Gehäuse (A), Sicherungsleine (B), zwei Karabiner (C), Belastungsanzeige (D).

**Schritt 2.** Bestimmen Sie die Positionen der Endverankerungen (E) und berechnen Ihre Stärke gemäß der in Abbildung 1. bestimmten Belastung. Bestimmen Sie den benötigten Fallraum (F), indem Sie die folgenden Berechnungen nutzen:

**DBI-SALA Stoßdämpfende Lanyards:** Abbildung 4 berechnet die Fallraumanforderungen (F) für einen Benutzer (Tabelle 4.1) und zwei Benutzer (Tabelle 4.2). (Beispiel: Zwei Benutzer werden über stoßdämpfende Lanyards mit dem System verbunden. Wenn die Spannweite zwischen den Endverankerungen (E) 12,2 m beträgt, benutzen Sie Tabelle 4.3, um den zu dieser Länge passenden Buchstaben, in diesem Fall "D", zu finden. Wenn die Länge des Lanyards (G) 1,5 m beträgt, benutzen Sie Tabelle 4.4, um den zu dieser Länge passenden Buchstaben, in diesem Fall "Y", zu finden. Nun können Sie in Tabelle 4.2 dort wo sich die Buchstaben "D" und "Y" kreuzen, den Wert 6,7 m ablesen. Der Fallraum beträgt also 6,7 m, wenn zwei Benutzer mit dem System verbunden sind.)

**DBI-SALA Sicherungsseil mit automatischem Rückzug:** Abbildung 5 berechnet die Fallraumanforderungen (F) für einen Benutzer (Tabelle 5.1) und zwei Benutzer (Tabelle 5.2). (Beispiel: Ein Benutzer verbindet sich über eine Sicherungsleine mit automatischem Rückzug mit dem System. Wenn die Spannweite zwischen den Endverankerungen (E) 6,1 m beträgt, benutzen Sie die Tabelle 5.3, um den zu dieser Länge passenden Buchstaben, in diesem Fall "B", zu finden. Um den Fallraum (F) für einen Benutzer zu bestimmen, benutzen Sie Tabelle 5.1 und beachten Sie die Zahl, die neben "B" steht, in diesem Fall 2,4 m. Der Fallraum beträgt 2,4 m für einen mit dem System verbundenen Benutzer.)

**Schritt 3.** Drücken Sie den Knopf (J) auf der Oberseite des Gehäuses und halten Sie ihn gedrückt, um das Rettungsseil (B) abzulassen. Siehe Abbildung 6.1. Ziehen Sie am Rettungsseil (B), bis die benötigte Länge erreicht ist. Stellen Sie sicher, dass der Kurbelgriff sich in der Ruheposition (K) befindet. Wenn der Knopf (J) losgelassen wird, springt er wieder zurück und die Sicherungsleine rastet ein. Benutzen Sie die Sicherungsleine nicht, wenn sie nicht eingerastet ist. Die Einheit muss dann zur Wartung an einen autorisierten Händler zurückgegeben werden.

**Schritt 4.** Beachten Sie für die Montageanforderungen die Gebrauchsanweisungen des Herstellers, die mit den Verankerungsanschlüssen geliefert wurden. Montieren Sie die horizontale Sicherungsleine (B), indem Sie sie unter Verwendung der mitgelieferten Karabiner (C) mit den Verankerungsanschlüssen (E) verbinden. Siehe Abbildung 6.2.

**Schritt 5.** Verbinden Sie den Kurbelgriff (L) mit dem oberen Ausgang (M) und führen Sie eine Spannung herbei, indem Sie ihn im Uhrzeigersinn drehen (N). Siehe Abbildung 6.2. Die Sicherungsleine muss gespannt werden, bis es "klickt" (O) und eine leichte Drehung des Kurbelarms relativ zum Kurbelkörper eintritt. Wenn der Kurbelgriff losgelassen wird, kehrt er wieder in seine ursprüngliche Position auf gleicher Linie mit dem Kurbelkörper zurück.

**Schritt 6.** Stellen Sie den Kurbelgriff in die Ruheposition (K), wenn die HLL benutzt wird. Siehe Abbildung 6.3.

**WARNUNG:** Der Griff muss sich in der Ruheposition befinden. Wenn der Griff in die Ausgangsposition gestellt wird, kann die Bremse versagen und der/die Benutzer schwere Verletzungen davontragen oder getötet werden.

**Schritt 7.** Wenn eine Entspannung benötigt wird, um Anpassungen am System vorzunehmen, oder um das System leichter entfernen zu können, verbinden Sie den Kurbelgriff mit dem oberen Ausgang (M) und drehen Sie im Uhrzeigersinn (N) um etwa 20°. Drücken Sie gleichzeitig den Knopf (J) und lassen den Kurbelgriff gegen den Uhrzeigersinn (P) rotieren. Siehe Abbildung 6.4

**Schritt 8: Folgen Sie den Anweisungen des Herstellers, um ihr PFAS an die HLL anzuschließen.** Das verbundene Teilsystem zwischen dem Körpergurt und dem horizontalen Sicherungsseil muss an dem dorsalen D-Ring (hinten) des Körpergurts befestigt werden.

**Schritt 9: Ziehen Sie das Sicherungsseil nach Gebrauch wieder zurück in das Gehäuse, indem Sie den Kurbelgriff mit dem unteren Ausgang (Q) verbinden und ihn gegen den Uhrzeigersinn (R) drehen.** Stellen Sie sicher, dass das Sicherungsseil keine Knoten oder Knicke hat, wenn Sie es zurückziehen. Siehe Abbildung 6.5.

**UMWELTGEFAHREN:** Die Verwendung dieser Ausrüstung in Bereichen mit Umweltgefahren können zusätzliche Sicherheitsmaßnahmen erfordern, um die Verletzungsgefahr und Schäden an der Ausrüstung zu vermeiden. Zu diesen Gefahren zählen u. a.: große Hitze, extreme Kälte, ätzende Chemikalien, korrosive Umgebungen, Hochspannungsleitungen, explosive oder toxische Gase, bewegliche Maschinen oder scharfe Kanten. Gehen Sie keine unnötigen Risiken ein, indem Sie zum Beispiel herabspringen oder zu weit über die Kante des Arbeitsgebietes heraus greifen. Lassen Sie das verbundene Teilsystem nicht unter den Armen oder zwischen den Füßen durchlaufen. Um zu gewährleisten, dass genug Freiraum vorhanden ist, klettern Sie nicht über die HLL. Um die Gefahr des Schwingens bei einem Absturz zu verhindern, arbeiten Sie nicht zu weit von jeder Seite des HLL entfernt. Kontaktieren Sie Capital Safety, sollten Sie Fragen bezüglich der Verwendung dieser Ausrüstung beim Vorhandensein von physischen Gefahren oder Umweltgefahren haben.

**WARTUNG:** Reinigen Sie die Außenseite der Einheit regelmäßig mit einer milden Seifenlösung und Wasser. Positionieren Sie die Einheit so, dass das Wasser ablaufen kann. Reinigen Sie die Aufkleber bei Bedarf. Wischen Sie die Hardware mit einem sauberen, trockenen Tuch ab. Reinigen Sie das Rettungsseil mit einer milden Seifenlösung und Wasser. Ausspülen und gründlich an der Luft trocknen lassen. Nicht durch Erwärmen trocknen. Übermäßige Ablagerungen von Schmutz, Farbe usw. kann verhindern, dass die Sicherungsleine vollständig eingezogen wird. Ein Ersetzen der Sicherungsleine und zusätzliche Wartungs- und Instandsetzungsarbeiten müssen durch einen autorisierten Kundendienst erfolgen. Eine Autorisierung und eine Bestätigungsnummer müssen von Capital Safety erteilt werden. Fetten Sie keines der Teile. Zerlegen Sie die Einheit nicht. Reinigen und lagern Sie die zugehörigen Systemkomponenten gemäß den Anweisungen des Herstellers. Lagern Sie die Einheit an einem kühlen, trockenen, sauberen und von direkter Sonneneinstrahlung geschützten Ort. Vermeiden Sie eine Lagerung in der Nähe von chemischen Dämpfen. Untersuchen Sie die Einheit nach längerer Lagerung. Pflegen, warten und lagern Sie jedes Teil der Ausrüstung gemäß der Anweisungen des Herstellers.

**WARNUNG:** Wenn die Sicherungsleine in Kontakt mit Säure kommt, verwenden Sie sie nicht und waschen Sie sie mit einer milden Seifenlösung und Wasser. Untersuchen Sie die Einheit, bevor Sie sie wieder benutzen.

## ÜBERPRÜFUNG:

- **Überprüfen Sie vor jeder Installation** jede einzelne Systemkomponente gemäß diesen Anweisungen und den Anweisungen des Herstellers. Die Systemkomponenten müssen von einem Sachverständigen, der nicht der Benutzer ist, ein Mal jährlich formell überprüft werden. Formelle Überprüfungen sollten sich auf sichtbare Abnutzungen oder Schäden an den Systemkomponenten konzentrieren. Defekte Teile müssen ersetzt werden. Verwenden Sie Komponenten nicht, wenn bei der Überprüfung Unsicherheiten oder Defekte festgestellt wurden. Zeichnen Sie das Prüfdatum und -ergebnis im Prüf- und Wartungsprotokoll der Allgemeinen Anweisung 5902392 auf.
- **Montierte Systeme:** Die Überprüfung des HLL-Systems durch einen Sachverständigen muss nach Montage des Systems abgeschlossen werden. Das System muss, wenn es für einen längeren Zeitraum montiert wird regelmäßig durch einen Sachverständigen überprüft werden, außerdem täglich vor der Benutzung. Regelmässige Überprüfungen sollten mindestens einmal im Monat durchgeführt werden oder häufiger, wenn es die Arbeitsbedingungen und der Einsatz erforderlich machen.
- **Vor jedem Gebrauch** sollten Sie anhand folgender Schritte eine Überprüfung durchführen:

**Schritt 1.** Überprüfen Sie alle Schrauben, Bolzen und Muttern. Stellen Sie sicher, dass sie sicher angebracht und festgezogen sind. Überprüfen Sie, ob Bolzen, Muttern oder andere Teile fehlen oder in jeglicher Form verändert oder ersetzt worden sind. Überprüfen Sie Abdeckungen, Gehäuse, Sicherungen usw. Stellen Sie sicher, dass keines der Teile Bruchstellen, Beulen oder ähnliche Schäden aufweist.

**Schritt 2.** Überprüfen Sie alle metallenen Komponenten auf Rost oder Korosion, die ihre Stärke oder Einsatzfähigkeit beeinträchtigen könnten.

**Schritt 3.** Überprüfen Sie das Drahtseil auf Rost, Korrosion, gebrochene Drähte oder andere offensichtliche Schäden. Überprüfen Sie das synthetische Seil auf verbrannte, gebrochene Stränge oder andere offensichtliche Schäden. Überprüfen Sie alle Karabiner und Verbindungen, die die HLL-Montage sichern, um sicherzustellen, dass sie vorhanden und korrekt montiert sind. Überprüfen Sie die Manschetten am Ende der Sicherungsleine auf Schäden wie Risse, Beulen oder Verformungen.

**Schritt 4.** Überprüfen Sie die Belastungsanzeige am Ende der Sicherungsleine. Wenn die Nadel (S) gebrochen ist, wurde das System einer Schlagkraft ausgesetzt. Das System darf nicht mehr benutzt werden, wenn die Anzeige gebrochen ist. Siehe Abbildung 7. Setzen Sie die Einheit nicht mehr ein. Die Einheit muss von einem autorisierten Kundendienst gewartet werden, bevor sie wieder eingesetzt werden kann.

**Schritt 5.** Überprüfen Sie die Abwickelvorrichtung des Reservesicherungsleins. Die horizontale Sicherungsleine verfügt über 1,4 m (4,5 ft.) Reserve am Ende der Sicherungsleine. Wenn ein an der Leine angebrachtes rotes Band (T) am Gehäuseende der Sicherungsleine sichtbar ist, wurde die Reserve ausgelöst. Siehe Abbildung 8. Setzen Sie die Einheit nicht mehr ein. Die Einheit muss von einem autorisierten Kundendienst gewartet werden, bevor sie wieder eingesetzt werden kann.

**Schritt 6.** Ziehen Sie kurz am Geräteende der Sicherungsleine um zu gewährleisten, dass die Sicherungsleine gesichert ist.

**Schritt 7.** Wiederholen Sie die "Montage" aus Schritt 5, um sicherzustellen, dass die Sicherungsleine sich unter der angemessenen Spannung befindet. Üben Sie während dieses Vorganges keine zusätzliche Spannung auf die Sicherungsleine aus, es sei denn Sie müssen sicherstellen, dass der Kurbelgriff "klickt". Abbildung 6.2

**Schritt 8.** Überprüfen Sie die Systemaufkleber. Die Aufkleber müssen vorhanden und vollständig lesbar sein. Ersetzen Sie die Aufkleber, wenn diese fehlen oder nicht lesbar sind.

**WICHTIG:** Extreme Arbeitsbedingungen (raue Umweltbedingungen, andauernde Verwendung usw.) kann eine häufigere Überprüfung erforderlich machen.

**WARNUNG:** Ein System oder eine Komponente, die bei einem Fall eingesetzt waren, oder die einer Überprüfung nicht standhalten, dürfen auf keinen Fall weiterhin eingesetzt werden. Nur Sachverständige können entscheiden, ob die Möglichkeit besteht, sie wieder einzusetzen. Dies muss schriftlich geschehen.

**PRODUKT-LEBENSDAUER:** Solange das EZ-Line Horizontale Sicherungsleinsystem die Überprüfung durch einen Sachverständigen besteht, kann es in Betrieb bleiben.

**KAPAZITÄT:** Für den Gebrauch einer einzelnen Spanne liegt die maximale Kapazität des Horizontalen Sicherheitsleinsystems mit automatischem Einzug bei zwei Personen. Das Maximalgewicht jeder Person inklusive Werkzeugen und Kleidung liegt bei 141 kg (310 lbs.).

\***NACHTRÄGE ZUM GLOSSAR:** 70:Verkleidung, 71:Polyäthylen

**EMPFOHLENE SICHERUNGSLEINENMODELLE MIT AUTOMATISCHEM EINZUG, DIE ZUSAMMEN MIT DEM EZ-LINE HORIZONTAL EN SICHERUNGSLEINENSYSTEM BENUTZT WERDEN KÖNNEN:**

### **DRAHT MIT GERINGEM GEWICHT:**

- Ultralock Serie: KD23504433, KD23504430

### **GEWEBE MIT GERINGEM GEWICHT UND INTERNEM ENERGIEABSORBER:**

- Ultralock Serie: KD1PWB335, KD1PWB610

### **GEWEBE MIT GERINGEM GEWICHT UND EXTERNEM ENERGIEABSORBER:**

- Talon Serie: KD1TALONNH

**USO:** il sistema EZ-Line Horizontal Lifeline (HLL) è previsto come cavo di salvataggio provvisorio che si ritrae in un alloggiamento per consentire una conservazione e un trasporto semplici. L'HLL è stato studiato per l'uso come ancoraggio di uno o due sistemi anticaduta personale (PFAS) in conformità a EN 355 (cordoncino dissipatore di sollecitazioni) o EN 360 (cavo di salvataggio autoritraente - vedi elenco di modelli consigliati sull'ultima pagina di queste istruzioni) o di sottosistemi di ritenuta in conformità a EN 354. Il cavo di salvataggio orizzontale è conforme a EN 795 Classe C. Il sistema deve essere rimosso dalla sede di lavoro quando non è più necessario.

**AVVERTENZA:** *il lavoro ad altezze elevate comporta rischi ingenti. Alcuni rischi possono essere evidenti ma non si limitano ai seguenti: cadute, sospensione/sospensione prolungata, oggetti in caduta e incoscienza. In caso di una situazione di arresto di una caduta e/o successivo salvataggio (emergenza) alcune condizioni mediche personali possono influire sulla sicurezza. Le condizioni mediche identificate come rischi per questo tipo di attività comprendono, ma non solo, quanto segue: malattie cardiache, pressione alta, vertigini, epilessia, dipendenza da droghe e alcol, malattia psichiatrica, problemi alle gambe e problemi di equilibrio. Raccomandiamo che il datore di lavoro/il medico determini se si è idonei ad usare normalmente e in caso di emergenza questa attrezzatura.*

#### PRIMA DELL'USO:

- Entrambi gli ancoraggi devono essere installati approssimativamente alla stessa altezza in modo che il sistema orizzontale con cavo di salvataggio non abbia una pendenza superiore a 15°.
- I punti di ancoraggio devono essere rigidi e in grado di supportare almeno 22.2 kN (5000 lb) lungo l'asse del sistema di cavo orizzontale. Gli ancoraggi devono anche supportare almeno 16.0 kN (3.600 lb) in tutte le potenziali direzioni anticaduta perpendicolari all'asse del cavo orizzontale. Vedere la Figura 1.

**AVVERTENZA:** *gli ancoraggi devono essere rigidi. Deformazioni ampie dell'ancoraggio influiscono sulla performance del sistema e possono aumentare lo spazio di caduta al di sotto del sistema, causando gravi lesioni o morte.*

**AVVERTENZA:** *entrambi i lati del cavo devono essere applicati fermamente ad ancore appropriate durante l'uso. Non applicare mai un lato del cavo dell'imbragatura per l'uso come verricello o SRL. Vedere Figura 2.*

- L'apertura max. del cavo orizzontale è 18.3 m (60 piedi). La lunghezza dell'apertura deve essere ridotta se lo spazio libero è limitato.
- Il sistema con cavo orizzontale di salvataggio deve essere posizionato ad un livello che minimizzi lo spazio libero consentendo un impiego semplice.
- Il cavo orizzontale deve essere posizionato vicino alla posizione di lavoro per minimizzare i pericoli di cadute in oscillazione. Le cadute in oscillazione si verificano quando il punto di ancoraggio non si trova direttamente al di sopra della testa. La forza d'urto contro un oggetto durante una caduta in oscillazione può causare gravi lesioni o morte. Vedere Figura 3.
- Usare solo PFAS con imbragature complete.
- La lunghezza del sottosistema di collegamento deve essere tenuta più corta possibile per ridurre una potenziale caduta libera e la distanza dello spazio libero richiesta.

**AVVERTENZA:** *deve essere presente spazio libero sufficiente sotto l'utente per arrestare una caduta prima che l'utente tocchi il terreno o altri impedimenti. Vedi Figura 4 e 5.*

- Se si utilizza un cavetto con assorbimento dell'energia per il collegamento al sistema, gli ancoraggi terminali devono essere posizionati ad un'altezza che limiti la caduta libera a 1.8 m (6 piedi).
- Quando si usa un cavo autoritraente (SRL) per il collegamento al sistema, gli ancoraggi terminali devono essere posizionati al di sopra dell'utente. L'SRL quando è completamente ritratto deve trovarsi al di sopra del livello di fissaggio dell'imbragatura.
- Il sottosistema di collegamento di ogni utente deve limitare la forza di arresto delle cadute a 6.0 kN (1320 lb).
- Se al HLL sono collegati due utenti, se un utente cade mentre è collegato al HLL, il sistema deflette. Se due utenti sono collegati allo stesso HLL e un utente cade, il secondo utente può essere gettato sulla superficie di lavoro a causa della deflessione. Il potenziale di caduta del secondo utente aumenta con l'aumentare della distanza del HLL. L'uso di sistemi HLL indipendenti o di distanze minori è consigliato per minimizzare potenziali cadute del secondo utente.
- Programmare l'uso del sistema di protezione da cadute prima di esporre i lavoratori a situazioni pericolose.
- Considerare tutti i fattori che interessano la sicurezza prima di usare il sistema.

#### INSTALLAZIONE E RIMOZIONE:

**Fase 1.** Ispezionare che le seguenti parti siano presenti e in buone condizioni: corpo (A), cavo (B), due moschettoni (C), indicatore dell'impatto.

**Fase 2.** Determinare la posizione degli ancoraggi terminali (E) e valutare la robustezza in base ai carichi specificati nella Figura 1. e determinare la distanza di caduta richiesta (F) usando i seguenti calcoli:

**DBI-SALA cordoncini dissipatori di sollecitazioni:** la Figura 4 calcola i requisiti della distanza di caduta (F) per un utente (Tabella 4.1) e per due utenti (Tabella 4.2). (Esempio: due utenti si collegano al sistema con cordoncini dissipatori di sollecitazioni. Se la distanza fra gli ancoraggi terminali (E) è 12.2 m, usare la Tabella 4.3 per rilevare la lettera che corrisponde alla lunghezza, che è "D". Se la lunghezza del cordoncino (G) è 1.5 m, usare la Tabella 4.4 per trovare la

lettera corrispondente alla lunghezza che è "Y". Usando la Tabella 4.2 e le lettere "D" e "Y" determinare il numero in cui le due lettere si intersecano che è 6.7 m: la distanza di caduta è pari a 6.7 m per due utenti collegati al sistema).

**DBI-SALA cavo di salvataggio auto ritraente:** la Figura 5 calcola i requisiti della distanza di caduta (F) per un utente (Tabella 5.1) e per due utenti (Tabella 5.2). (Esempio: un utente decide di collegarsi al sistema con un cavo di salvataggio autoritraente. Se la distanza fra gli ancoraggi terminali (E) è 6.1 m, usare la Tabella 5.3 per cercare la lettera che corrisponde a quella distanza, che è "B". Per determinare la distanza di caduta (F) per un utente vedere la Tabella 5.1 e consultare il numero vicino a "B" che è 2.4. La distanza di caduta è 2.4 per un utente collegato al sistema).

**Fase 3.** Premere il pulsante (J) in alto sull'alloggiamento e tenerlo premuto per rilasciare il cavo (B). Vedere Figura 6.1. Tirare il cavo (B) fino a ottenere la lunghezza desiderata. Accertare che l'impugnatura della manovella si trovi in posizione di riposo (K). Quando si rilascia, il pulsante (J) ritorna in posizione e il cavo si blocca in posizione. Se il cavo non si blocca, non usarlo. L'unità deve essere inviata ad un centro autorizzato per la revisione.

**Fase 4.** Seguire le istruzioni del produttore fornite con i connettori di ancoraggio in relazione ai requisiti di installazione. Installare il cavo orizzontale (B), applicandolo ai connettori di ancoraggio (E), usando i moschettoni (C) forniti. Vedere Figura 6.2.

**Fase 5.** Collegare l'impugnatura della manovella (L) all'uscita in alto (M) e rimuovere eventuali allentamenti eccessivi ruotandola in senso orario (N). Vedere Figura 6.2. Il cavo deve essere tensionato fino a che si sente un "clic" (O) e avviene una leggera rotazione del braccio della manovella in relazione al corpo. Quando si rilascia, l'impugnatura della manovella torna in posizione originale in linea con il corpo della manovella.

**Fase 6.** Posizionare l'impugnatura della manovella in posizione di riposo (K) quando l'HLL è in uso. Vedere Figura 6.3.

**AVVERTENZA:** l'impugnatura deve trovarsi in posizione di riposo. Se la manovella si trova in posizione di uscita può causare un malfunzionamento del freno con possibili gravi lesioni o morte dell'utente (degli utenti).

**Fase 7.** Se è necessario un allentamento per regolare il sistema o per rimuovere facilmente il sistema, collegare l'impugnatura della manovella all'uscita in alto (M) e ruotare in senso orario (N) di ca. 20°, premere il pulsante in alto (J) simultaneamente e far ruotare l'impugnatura della manovella in senso antiorario (P). Vedere Figura 6.4.

**Fase 8:** seguire le istruzioni del produttore per il collegamento di PFAS a HLL. Il sottosistema di collegamento fra l'imbragatura e il cavo orizzontale deve essere applicato all'anello a D posteriore dell'imbragatura.

**Fase 9:** dopo l'uso, riportare il cavo nell'alloggiamento collegando l'impugnatura della manovella all'uscita in basso (Q) e ruotandola in senso antiorario (R). Accertare che il cavo non presenti nodi o anse quando si ritrae. Vedere Figura 6.5.

**PERICOLI AMBIENTALI:** l'utilizzo dell'equipaggiamento in aree con rischi ambientali può richiedere ulteriori precauzioni per ridurre la possibilità di lesioni all'utente o danni all'attrezzatura. I pericoli possono comprendere, ma non solo: calore elevato, freddo estremo, sostanze chimiche caustiche, ambienti corrosivi, tensione alta, gas tossici o esplosivi, macchine in movimento o bordi taglienti. Non correre rischi inutili, come saltare o cercare di afferrare troppo da lontano il bordo della superficie di lavoro. Non far passare il sottosistema di collegamento al di sotto delle braccia o fra i piedi. Per evitare una distanza inutile, non salire sul HLL. Per evitare pericoli di cadute in oscillazione, non lavorare troppo lontano da entrambi i lati del HLL. In caso di domande sull'utilizzo delle attrezzature ove esistano rischi fisici o ambientali, contattare Capital Safety.

**MANUTENZIONE:** pulire periodicamente la parte esterna dell'unità con una soluzione saponata leggera e acqua. Posizionare l'unità in modo che l'acqua possa scolare via. Pulire le etichette se necessario. Pulire l'hardware con un panno pulito e morbido. Pulire il cavo con una soluzione saponata leggera e acqua. Risciacquare e asciugare accuratamente con un getto d'aria. Non asciugare con il calore. Un accumulo eccessivo di sporcizia o vernice può impedire una ritrazione completa del cavo. La sostituzione del cavo e la manutenzione aggiuntiva devono essere eseguite da un centro autorizzato. Capital Safety deve attribuire un'autorizzazione e un numero di reso. Non lubrificare nessuna parte. Non smontare l'unità. Pulire e conservare il supporto del corpo e i componenti del sistema associati in base alle istruzioni del produttore. Conservare l'unità in un ambiente fresco, asciutto e pulito, lontano da luce solare diretta. Evitare zone con vapori chimici. Ispezionare l'unità dopo un inutilizzo prolungato. Effettuare la manutenzione e conservare ogni parte dell'attrezzatura utente in base alle istruzioni del produttore.

**AVVERTENZA:** se il cavo entra in contatto con acidi, non usare l'unità e lavarla con acqua e sapone. Ispezionare l'unità prima di riusarla.

#### ISPEZIONE:

- **Prima di ciascuna installazione,** controllare ogni componente del sistema secondo le istruzioni del singolo produttore. I componenti del sistema devono essere controllati da una persona competente, che non sia l'utente, almeno una volta l'anno. L'ispezione deve verificare segni visibili di deterioramento o danni ai componenti del sistema. Le parti difettose devono essere sostituite. Non utilizzare i componenti se l'ispezione rivela una condizione insicura o difettosa. Registrare la data e i risultati dell'ispezione nell'apposito registro nelle Istruzioni generali (5902392).
- **I sistemi installati** e l'ispezione del sistema HLL devono essere eseguiti da una persona competente dopo l'installazione del sistema. Il sistema deve essere ispezionato periodicamente da una persona competente se resta installato per un periodo prolungato e prima di ogni uso giornaliero. Ispezioni periodiche devono essere eseguite almeno mensilmente o più frequentemente se le condizioni ambientali lo rendono necessario.
- **Prima di ogni uso,** ispezionare visivamente quanto segue:

**Fase 1.** Ispezionare tutte le viti, i bulloni e i dadi. Verificare che siano fissati saldamente e stretti. Controllare se mancano bulloni, dadi o altre parti o se sono stati sostituiti o comunque modificati. Ispezionare coperture, alloggiamenti, protezioni ecc. Accertare che non siano danneggiati.

**Fase 2.** Ispezionare tutte le parti in metallo in relazione a ruggine o corrosione che possa compromettere la robustezza o il funzionamento.

**Fase 3.** Ispezionare il cavo in relazione a ruggine, corrosione, rotture o altri difetti evidenti. Ispezionare la corda sintetica in relazione a rotture o altri difetti evidenti. Ispezionare tutti i moschettoni e i collegamenti che fissano l'HLL per garantire che siano presenti e correttamente installati. Ispezionare i lati terminali dei manicotti del cavo in relazione a danni, come strappi, tagli o distorsioni.

**Fase 4.** Ispezionare l'indicatore di impatto sulla parte terminale del cavo. Se il perno (S) è rotto, il sistema è stato esposto ad una forza di impatto. Il sistema non deve essere usato se l'indicatore è rotto. Vedi Figura 7. Non usare l'unità. L'unità deve essere sottoposta a manutenzione da un centro autorizzato prima di essere riutilizzata.

**Fase 5.** Ispezionare lo scorrimento del cavo di riserva. Il cavo orizzontale ha una riserva di 4.5 piedi (1.4 m) sul lato terminale. Se sulla parte dell'alloggiamento del cavo è visibile un nastro rosso (T) applicato alla corda, la riserva è stata compromessa. Vedi figura 8. Non usare l'unità. L'unità deve essere sottoposta a manutenzione da un centro autorizzato prima di essere riutilizzata.

**Fase 6.** Tirare fermamente la corda vicino al dispositivo per garantire che sia ben fissa.

**Fase 7.** Ripetere il passaggio 5 dell' "installazione" per garantire che il cavo sia tensionato correttamente. Non applicare una tensione extra al cavo durante questa operazione se non necessario per accertare che l'impugnatura della manovella "clicchi". Figura 6.2

**Fase 8.** Ispezionare le etichette del sistema. Le etichette devono essere presenti e completamente leggibili. Sostituire le etichette se mancanti o non leggibili.

**IMPORTANTE:** condizioni estreme di lavoro (ambiente proibitivo, uso prolungato, ecc.) possono richiedere un aumento della frequenza dei controlli.

**AVVERTENZA:** un sistema o un componente che sono caduti o la cui ispezione abbia dato esito dubbio deve essere eliminato immediatamente dall'uso. Solo personale competente può decidere se riutilizzare i dispositivi, indicandolo per iscritto.

**DURATA DEL PRODOTTO:** il sistema EZ-Line Horizontal Lifeline può restare in servizio a condizione che superi il controllo da parte di una persona competente.

**CAPACITÀ:** per uso con distanza singola, la capacità massima del sistema Retractable Horizontal Lifeline è di due persone. Il peso massimo di ogni persona compresa attrezzatura e abiti è di 310 libbre. (141 kg).

**\*AGGIUNTE AL GLOSSARIO:** 70:corpo, 71:polietilene

#### **MODELLI DI CAVO DI SALVATAGGIO AUTORITYRAENTI DA USARE CON IL SISTEMA EZ-LINE HORIZONTAL LIFELINE:**

##### **CAVO ULTRALEGGERO:**

- Serie ultra bloccante: KD23504433, KD23504430

##### **TELA ULTRALEGGERA CON ASSORBIMENTO INTERNO DELL'ENERGIA:**

- Serie ultra bloccante: KD1PWB335, KD1PWB610

##### **TELA ULTRALEGGERA CON ASSORBIMENTO ESTERNO DELL'ENERGIA:**

- Serie Talon: KD1TALONNH



**USO:** el sistema de cabo salvavidas horizontal EZ-Line (HLL) temporal se retrae en un alojamiento para guardarlo y llevarlo cómodamente. El HLL está diseñado para utilizarse como medio de anclaje para uno o dos sistemas de protección personal contra caídas (PFAS) conforme a EN 355 (Cordón para absorción de golpes) o EN 360 (Cabo salvavidas autorretráctil —consulte la lista de modelos que recomendamos en la última página de estas instrucciones) o para un subsistema de sujeción conforme a EN 354. El cabo salvavidas horizontal cumple la norma EN 795 Clase C. El sistema debe retirarse del lugar de trabajo cuando ya no se necesite.

**ADVERTENCIA:** trabajar a cierta altura conlleva riesgos. Algunos de los riesgos son los siguientes: caída, suspensión o suspensión prolongada, objetos que golpean e inconsciencia. En caso de una situación de prevención de caída o de posterior rescate (emergencia), algunas condiciones médicas personales pueden afectar a su seguridad. Algunas de las condiciones médicas de riesgo para este tipo de actividad son las siguientes: enfermedad coronaria, tensión alta, vértigo, epilepsia, dependencia de drogas o de alcohol, enfermedades psiquiátricas, funcionamiento impedido de un miembro y problemas de equilibrio. Recomendamos que su empleado o médico determine si es apto para el uso normal y de emergencia de este equipo.

#### ANTES DE USAR:

- Ambos anclajes deben estar instalados aproximadamente a la misma altura, para que el sistema de cabo salvavidas horizontal no se incline más de 15°.
- Los puntos de anclaje estructurales deben ser rígidos y capaces de aguantar al menos 22,2 kN (5.000 libras) a lo largo del eje del cabo salvavidas horizontal. Los anclajes también deben aguantar al menos 16 kN (3.600 libras) aplicados en todas las direcciones posibles de prevención de caída perpendiculares al eje del cabo salvavidas horizontal. Véase la figura 1.

**ADVERTENCIA:** los anclajes deben ser rígidos. Si se deforma mucho el anclaje, afectará al rendimiento del sistema y puede aumentar el espacio de caída necesario bajo el sistema, lo que podría provocar heridas graves o la muerte.

**ADVERTENCIA:** ambos extremos del cabo salvavidas deben estar ajustados con seguridad a los anclajes cuando se use. Nunca acople el extremo del cabo salvavidas a un arnés para utilizarlo a modo de cabrestante o SRL. Véase la figura 2.

- La desviación máxima del cabo salvavidas horizontal es 18,3 m (60 pies). La longitud de la desviación debe reducirse cuando se limite el espacio de caída.
- El sistema de cabo salvavidas horizontal debe colocarse a un nivel que minimice la caída libre a la vez que facilita su uso.
- El cabo salvavidas horizontal debe colocarse cerca del lugar de trabajo para minimizar los peligros de caída con oscilación. Las caídas con oscilación ocurren cuando el punto de anclaje no está directamente en el techo. La fuerza con que se golpea un objeto en una caída con oscilación puede causar una lesión seria o la muerte. Véase la figura 3.
- Use sólo PFAS que incluyan un arnés de cuerpo completo.
- La longitud del subsistema de conexión debe ser lo más corta posible para reducir la posible caída libre y la distancia de separación necesaria.

**ADVERTENCIA:** debe haber un margen suficiente bajo el trabajador para impedir la caída antes de que éste golpee el suelo u otro objeto. Consulte las figuras 4 y 5.

- Al utilizar un cordón para absorción de energía para conectarlo al sistema, los extremos del anclaje deben situarse a una altura que limite la caída libre a 1,8 m (6 pies).
- Cuando utilice un cabo salvavidas autorretráctil (SRL) para conectarlo al sistema, los extremos del anclaje deben situarse sobre el usuario. El SRL, cuando se retrae totalmente, debe estar por encima del nivel de acople del arnés.
- El subsistema de conexión de cada persona debe limitar las fuerzas de prevención de caída a 6 kN (1.320 libras).
- Si hay dos personas conectadas al HLL, cuando cae una persona mientras está conectada al HLL, el sistema se desviará. Si dos personas están enganchadas al mismo HLL y una de ellas cae, la segunda puede salir de la superficie de trabajo debido a la desviación. El riesgo de que caiga la segunda persona aumenta a medida que se incrementa la longitud de desviación del HLL. Se recomienda el uso de sistemas HLL independientes para cada persona o se aconseja una longitud de desviación más corta para minimizar el riesgo de caída de la segunda persona.
- Planifique el uso del sistema de prevención de caídas antes de exponer a los trabajadores a situaciones peligrosas.
- Considere todos los factores que afectan a su seguridad antes de utilizar este sistema.

#### INSTALACIÓN Y EXTRACCIÓN:

**Paso 1.** Compruebe que se encuentran estas piezas y que estén en buen estado: alojamiento (A), cabo salvavidas (B), dos mosquetones (C), indicador de impacto (D).

**Paso 2.** Determine las ubicaciones de los extremos de anclaje (E) y evalúe su resistencia conforme a las cargas especificadas en la figura 1. Determine el espacio de caída necesario (F) con los siguientes cálculos:

**Cordones para absorción de energía DBI-SALA:** la figura 4 calcula los requisitos de espacio (F) para un usuario (Tabla 4.1) y dos usuarios (Tabla 4.2). (Ejemplo: dos usuarios eligen conectarse al sistema con cordones para absorción de energía. Si la longitud de desviación entre los extremos de anclaje (E) es 12,2 m, use la Tabla 4.3 para buscar la letra que corresponda con esa longitud, que es "D". Si la longitud de desviación (G) es 1,5 m, use la Tabla 4.4 para buscar la letra que corresponda con esa longitud, que es "Y". Con la Tabla 4.2 y las letras "D" e "Y" busque el número donde se juntan ambas letras, que es 6,7 m. La distancia de caída es 6,7 m para dos usuarios enganchados al sistema.)

**Cabo salvavidas autorretráctil DBI-SALA:** la figura 5 calcula los requisitos de espacio (F) para un usuario (Tabla 5.1) y dos usuarios (Tabla 5.2). (Ejemplo: un usuario elige conectarse al sistema con un cabo salvavidas autorretráctil. Si la longitud de desviación entre los extremos de anclaje (E) es 6,1 m, use la Tabla 5.3 para buscar la letra que corresponda con esa longitud, que es "B". Para determinar el espacio de caída (F) para un usuario, consulte la Tabla 5.1 para buscar el número junto a "B" que es 2,4 m. La distancia de caída es 2,4 m para un usuario enganchado al sistema.)

**Paso 3.** Pulse el botón (J) sobre la unidad de alojamiento y manténgalo pulsado para pasar el cabo salvavidas (B). Véase la figura 6.1. Tire del cabo salvavidas (B) hasta conseguir la longitud necesaria. Asegúrese de que el asa de la manivela está en su posición de reposo (K). Cuando suelte el botón (J), volverá a su posición y el cabo salvavidas se bloqueará en su lugar. Si no se bloquea el cabo salvavidas, no lo utilice. Deberá devolver la unidad a un distribuidor autorizado para que la repare.

**Paso 4.** Consulte las instrucciones del fabricante incluidas con los conectores de anclaje para ver los requisitos de instalación. Instale el cabo salvavidas horizontal (B) acoplándolo a los conectores de anclaje (E) con los mosquetones (C) que se incluyen. Véase la figura 6.2.

**Paso 5.** Conecte el asa de la manivela (L) a la salida superior (M) y elimine el exceso de flojedad girando en sentido horario (N). Véase la figura 6.2. El cabo salvavidas debe tensarse hasta oír un "clic" (O) y hasta que gire un poco el brazo de la manivela del cuerpo de ésta. Cuando se suelte el asa de la manivela, volverá a su posición original en línea con el cuerpo de la manivela.

**Paso 6.** Coloque el asa de la manivela en su posición de reposo (K) cuando se utilice el HLL. Véase la figura 6.3.

**ADVERTENCIA:** el asa debe estar en su posición de reposo. Si se coloca el asa en la posición de salida, podría averiar el freno y producir heridas graves o la muerte al usuario.

**Paso 7.** Si necesita aflojar para realizar un ajuste al sistema, o para extraer fácilmente el sistema, conecte el asa de la manivela a la salida superior (M) y gire en sentido horario (N) unos 20°; pulse el botón superior (J) simultáneamente y permita que el asa de la manivela gire en sentido antihorario (P). Véase la figura 6.4.

**Paso 8:** siga las instrucciones del fabricante para conectar su PFAS al HLL. El subsistema de conexión entre el arnés y el cabo salvavidas horizontal debe acoplarse a la argolla D dorsal (detrás) del arnés.

**Paso 9:** tras su uso, enrolle el cabo salvavidas en la carcasa conectando el asa de la manivela a la salida inferior (Q) y girándola en sentido antihorario (R). No debe haber nudos ni dobladuras en el cabo salvavidas cuando lo enrolle. Véase la figura 6.5.

**PELIGROS MEDIOAMBIENTALES:** el uso de este equipo en zonas con peligros medioambientales puede requerir precauciones adicionales para reducir la posibilidad de lesiones al usuario o daños al equipo. Algunos de los peligros son: alta temperatura, frío extremo, agentes químicos cáusticos, entornos corrosivos, líneas eléctricas de alta tensión, gases tóxicos o explosivos, maquinaria en movimiento o bordes afilados. No incurra en riesgos innecesarios, como saltar o llegar demasiado lejos desde el borde de la superficie de trabajo. No permita que el subsistema de conexión pase por debajo de los brazos o entre las piernas. Para evitar una separación inadecuada, no suba por el HLL. Para evitar los peligros de la caída con oscilación, no trabaje demasiado lejos de ambos lados del HLL. Póngase en contacto con Capital Safety si tiene alguna pregunta sobre el uso de este equipo en lugares donde existen peligros físicos o medioambientales.

**MANTENIMIENTO:** limpie periódicamente el exterior de la unidad con una solución de jabón suave y agua. Coloque la unidad de modo que el agua sobrante pueda drenarse. Limpie las etiquetas cuando se necesite. Limpie las piezas metálicas con un trapo limpio y seco. Limpie el cabo salvavidas con una solución de jabón suave y agua. Enjuague y seque completamente con aire. No fuerce el secado por medio de calor. Cualquier acumulación excesiva de suciedad, pintura, etc., puede impedir que el cabo salvavidas se retraiga completamente. La sustitución de piezas y los procedimientos de mantenimiento del cabo salvavidas deben ser realizados por un centro de servicio autorizado. Para ello Capital Safety debe emitir una autorización y un número de devolución. No lubrique ninguna pieza. No desmonte la unidad. Limpie y guarde el soporte de la unidad y los componentes asociados del sistema conforme a las instrucciones del fabricante. Guarde la unidad en un entorno frío, seco y limpio, sin exposición directa a la luz solar. Evite zonas donde existan vapores químicos. Inspeccione la unidad después un periodo largo de almacenamiento. Realice el mantenimiento de cada pieza del equipo del usuario, repárela y guárdela conforme a las instrucciones del fabricante.

**ADVERTENCIA:** si el cabo salvavidas entra en contacto con ácidos, no utilice la unidad y límpiela con una solución de jabón suave y agua. Inspeccione la unidad antes de hacerla funcionar.

#### INSPECCIÓN:

- **Antes de cada instalación,** inspeccione cada componente del sistema conforme a las instrucciones específicas del fabricante. Los componentes del sistema deben ser inspeccionados por una persona competente que no sea el usuario, al menos una vez al año. Las inspecciones formales deben concentrarse en señales visibles de deterioro o daños a los componentes del sistema. Debe sustituir los elementos defectuosos. No utilice los componentes si la inspección revela una condición no segura o defectuosa. Anote la fecha de inspección y los resultados en el registro de inspección y mantenimiento de las instrucciones generales 5902392.
- **Sistemas instalados,** una persona competente debe realizar la inspección del sistema HLL una vez instalado el sistema. Una persona competente debe inspeccionar periódicamente el sistema cuando se deje instalado durante un periodo largo, y antes de cada uso diario. Debe realizar inspecciones periódicas al menos cada mes, o con más frecuencia cuando las condiciones del lugar y su utilización lo justifiquen.
- **Antes de cada uso,** haga una inspección visual conforme a los pasos siguientes:

**Paso 1.** Inspeccione todos los tornillos, pernos y tuercas. Asegúrese de que estén acoplados y apretados con seguridad. Compruebe si falta algún perno, tuerca u otro tipo de pieza, o si se han sustituido o alterado de algún modo. Asegúrese de que las cubiertas, el alojamiento, las protecciones, etc., no tengan fisuras, mellas u otro tipo de desperfecto.

**Paso 2.** Inspeccione todos los componentes metálicos para ver si hay óxido o corrosión que puedan afectar a su resistencia o funcionamiento.

**Paso 3.** Compruebe si en el cable metálico hay óxido, corrosión, cables rotos u otros fallos obvios. Inspeccione el cable sintético por si estuviera quemado, con hebras rotas o con otros fallos obvios. Inspeccione todos los mosquetones y conectores que fijan el conjunto del HLL para asegurarse de que están presentes e instalados correctamente. Compruebe si los manguitos del extremo del cabo salvavidas presentan daños como fisuras, mellas o distorsión.

**Paso 4.** Inspeccione el indicador de impacto en el extremo del cabo salvavidas. Si el pasador (S) está roto, el sistema se ha expuesto a una fuerza de impacto. No debe utilizar el sistema si se ha roto el indicador. Consulte la figura 7. No utilice la unidad. Deberá devolver la unidad a un centro de servicio autorizado antes de volver a utilizarla para que la repare.

**Paso 5.** Inspeccione la salida del cabo salvavidas de reserva. El cabo salvavidas horizontal tiene una reserva de 4,5 pies (1,4 m) al final. Si se ve una banda roja (T) acoplada alrededor del cable en el extremo del alojamiento del cabo salvavidas, se ha menoscabado la reserva. Consulte la figura 8. No utilice la unidad. Deberá devolver la unidad a un centro de servicio autorizado antes de volver a utilizarla para que la repare.

**Paso 6.** Tire con fuerza del cabo salvavidas cerca del extremo del dispositivo para comprobar que el cabo salvavidas esté ajustado.

**Paso 7.** Repita el paso 5 "Instalación" para asegurarse de que el cabo salvavidas tenga la tensión correcta. No aplique tensión adicional al cabo salvavidas durante su funcionamiento a menos que sea necesario para asegurarse de que el asa de la manivela hace "clic". Figura 6.2

**Paso 8.** Inspeccione las etiquetas del sistema. Las etiquetas deben estar presentes y ser completamente legibles. Sustituya las etiquetas que falten o sean ilegibles.

**IMPORTANTE:** *unas condiciones extremas de funcionamiento (entorno severo, uso prolongado, etc.) pueden requerir que las inspecciones sean más frecuentes.*

**ADVERTENCIA:** *no debe utilizar ningún sistema o componente que haya soportado una caída o cuya inspección dé lugar a dudas. Sólo las personas competentes o con la formación adecuada pueden decidir la posibilidad de nueva puesta en marcha, siempre por escrito.*

**DURACIÓN DEL PRODUCTO:** siempre que el sistema de cabo salvavidas horizontal EZ-Line pase la inspección realizada por una persona competente, podrá permanecer en servicio.

**CAPACIDAD:** para un solo uso de desviación, la capacidad máxima del sistema de cabo salvavidas horizontal retráctil es de dos personas. El peso máximo de cada persona incluidas las herramientas y la ropa es de 310 libras (141 kg).

**\*ADICIONES AL GLOSARIO:** 70:Carcasa, 71:Polietileno

#### **MODELOS DE CABO SALVAVIDAS AUTORRETRÁCTIL RECOMENDADOS PARA UTILIZAR CON EL SISTEMA DE CABO SALVAVIDAS HORIZONTAL EZ-LINE:**

##### **CABLE LIGERO:**

- Series ultrabloqueo: KD23504433, KD23504430

##### **CINCHA LIGERA CON ABSORBEDOR DE ENERGÍA INTERNA:**

- Series ultrabloqueo: KD1PWB335, KD1PWB610

##### **CINCHA LIGERA CON ABSORBEDOR DE ENERGÍA EXTERNA:**

- Series Talon: KD1TALONNH

**USO:** O Sistema de corda de segurança horizontal (HLL) EZ-Line destina-se a ser utilizado como uma corda de segurança horizontal temporária que se retrai para dentro de uma armação para fácil armazenamento e portabilidade. O HLL foi concebido para ser utilizado como um dispositivo de ancoragem/fixação para um dois sistemas pessoas de interrupção de quedas (PFAS) em conformidade com os termos da norma EN 355 (Cabos de absorção de choque) ou da norma EN 360 (Corda de segurança auto-retráctil—consultar lista dos modelos que recomendamos na última página destas instruções) ou como subsistema de imobilização em conformidade com os termos da norma EN 354. A corda de segurança horizontal está em conformidade com os termos da norma EN 795 Classe C. O sistema deve ser removido do local de trabalho quando já não for necessário.

**AVISO:** *Trabalhar em alturas tem riscos inerentes. Alguns riscos são indicados aqui mas não se encontram limitados ao seguinte: quedas, suspensão/suspensão prolongada, objectos em queda e perda de sentidos. Na eventualidade da interrupção de uma queda e/ou situação subsequente de salvamento (emergência), algumas condições médicas pessoais podem afectar a sua segurança. As condições médicas identificadas como sendo perigosas para este tipo de actividade incluem mas não se encontram limitadas às seguintes: doenças cardíacas, pressão sanguínea elevada, vertigens, epilepsia, dependência de drogas ou álcool, doenças psiquiátricas, função limitada dos membros e problemas de equilíbrio. Recomendamos que a sua entidade patronal/médico determinem se você está apto a lidar com o uso normal e emergência deste equipamento.*

#### ANTES DO USO:

- Ambos os dispositivos de ancoragem/fixação devem ser instalados a aproximadamente a mesma elevação, de maneira a que o sistema de corda de segurança horizontal não fique inclinado mais do que 15°.
- Os pontos de ancoragem/fixação estruturais devem ser rígidos e capazes de suportar pelo menos 22,2 kN (5000 lbs.) ao longo do eixo da corda de segurança horizontal. Os dispositivos de ancoragem/fixação devem também suportar pelo menos 16,0 kN (3600 lbs.) aplicadas em todas as potenciais direcções de interrupção da queda que estejam perpendiculares em relação ao eixo da corda de segurança horizontal. Consultar Figura 1.

**AVISO:** *Os dispositivos de ancoragem/fixação devem ser rígidos. Deformações de maior dimensão do dispositivo de ancoragem/fixação irão afectar o desempenho e podem aumentar a tolerância de queda necessária debaixo do sistema, o que pode originar lesões graves ou morte.*

**AVISO:** *Ambas as extremidades da corda de segurança devem ser devidamente encaixadas nos dispositivos de ancoragem/fixação apropriados quando estiverem a ser utilizadas. Nunca encaixe a extremidade da corda de segurança a um arnês para o utilizar como um guincho ou SRL. Consultar Figura 2.*

- A amplitude máxima da corda de segurança horizontal é de 18,3 m (60 pés). O comprimento da amplitude deve ser reduzido quando a tolerância de queda é limitada.
- O sistema de corda de segurança horizontal deve ser posicionada a um nível que minimize uma queda livre ao mesmo tempo que permite uma facilidade de utilização.
- A corda de segurança horizontal deve ser posicionada perto da localização de trabalho para minimizar os riscos de queda devido a uma guinada. As quedas devido a guinadas ocorrem quando o ponto de ancoragem/fixação não se encontra directamente por cima da cabeça. A força de impacto de um objecto numa queda devido a uma guinada pode provocar lesões graves ou morte. Consultar Figura 3.
- Utilize apenas PFAS que incorporem um arnês corporal completo.
- O comprimento do subsistema de ligação deve ser mantido o mais curto possível para reduzir a potencial distância de queda livre e de tolerância necessárias.

**AVISO:** *Deve haver uma distância de tolerância suficiente debaixo do trabalhador para interromper uma queda antes de embater no nível inferior ou numa obstrução. Consultar as Figuras 4 e 5.*

- Ao utilizar um cabo absorvedor de energia para efectuar a ligação ao sistema, os dispositivos de ancoragem/fixação das extremidades devem estar localizados a uma altura que limite a queda livre a 1,8 m (6 pés).
- Ao utilizar uma corda de segurança auto-retráctil (SRL) para efectuar a ligação ao sistema, os dispositivos de ancoragem/fixação das extremidades devem estar localizados acima do utilizador. A SRL, quando completamente retraída, deve estar acima do nível de encaixe do arnês.
- O subsistema ligado de cada pessoa deve limitar as forças da interrupção da queda a 6,0 kN (1320 lbs.).
- Se estiverem ligadas duas pessoas ao HLL, quando uma pessoa cair enquanto ligada ao HLL, o sistema irá deflectir. Se estiverem ligadas duas pessoas ao mesmo HLL, e uma delas cair, a segunda pessoa pode ser puxada para fora da superfície de trabalho devido à deflexão. O potencial de queda da segunda pessoa aumenta à medida que o comprimento da amplitude do HLL aumenta. Recomendamos a utilização de sistemas HLL independentes para cada pessoa ou um comprimento de amplitude mais reduzido com vista a minimizar o potencial de queda da segunda pessoa.
- Planeie a utilização do sistema de protecção anti-quedas antes de expor os trabalhadores a situações perigosas.
- Considere todos os factores que afectam a sua segurança antes de utilizar este sistema.

## INSTALAÇÃO E REMOÇÃO:

**Passo 1.** Inspeccione e certifique-se de que as seguintes peças se encontram presentes e em boas condições: armação (A), corda de segurança (B), dois disparadores (C), indicador de impacto (D).

**Passo 2.** Determine as localizações dos dispositivos de ancoragem/fixação das extremidades (E) e avalie os seus pontos fortes de acordo com as cargas específicas na Figura 1. Determine a tolerância de queda necessária (F) utilizando os seguintes cálculos:

**Cabos de absorção de choque DBI-SALA:** A Figura 4 calcula os requisitos da tolerância de queda (F) para um utilizador (Tabela 4.1) e dois utilizadores (Tabela 4.2). *(Exemplo: Dois utilizadores optam por se ligar ao sistema com cabos de absorção de choque. Se o comprimento da amplitude entre os dispositivos de ancoragem/fixação das extremidades (E) for de 12,2 m, utilize a Tabela 4.3 para analisar a letra que corresponde a esse comprimento, que é "D." Se o comprimento do cabo (G) for 1,5 m, utilize a Tabela 4.4 para procurar a letra que corresponde a esse comprimento que é "Y." Utilize a Tabela 4.2 e as letras "D" e "Y" para localizar o número onde as duas letras se interseccionam que é 6,7 m. Assim, a tolerância de queda é de 6,7 m no caso de dois utilizadores ligados ao sistema.)*

**Corda de segurança auto-retráctil DBI-SALA:** A Figura 5 calcula os requisitos da tolerância de queda (F) para um utilizador (Tabela 5.1) e dois utilizadores (Tabela 5.2). *(Exemplo: Um utilizador opta por se ligar ao sistema com uma corda de segurança auto-retráctil. Se o comprimento da amplitude entre os dispositivos de ancoragem/fixação das extremidades (E) for de 6,1 m, utilize a Tabela 5.3 para procurar a letra que corresponde a esse comprimento, que é "B." Para determinar a tolerância de queda (F) para um utilizador, consulte a Tabela 5.1 e procure o número ao lado de "B", que é 2,4 m. A tolerância da queda é de 2,4 m para um utilizador ligado ao sistema.)*

**Passo 3.** Prima o botão (J) na parte de cima da unidade da armação e mantenha-o premido para soltar a corda de segurança (B). Consultar Figura 6.1. Puxe a corda de segurança (B) até o comprimento necessário ser alcançado. Certifique-se de que a pega da manivela se encontra na sua posição de descanso (K). Quando o botão (J) é libertado, ele irá regressar à sua posição inicial e a corda de segurança irá ficar trancada na sua devida posição. Não use o sistema se a corda de segurança não ficar trancada. A unidade deve ser devolvida ao revendedor autorizado para fins de assistência nesse caso.

**Passo 4.** Consulte as instruções do fabricante fornecidas com os conectores dos dispositivos de ancoragem/fixação para obter informações acerca dos requisitos de instalação. Instale a corda de segurança horizontal (B) encaixando-a nos conectores dos dispositivos de ancoragem/fixação (E) utilizando os disparadores (C) fornecidos. Consultar Figura 6.2.

**Passo 5.** Encaixe a pega da manivela (L) na saída superior (M) e remova o excesso de folga rodando no sentido horário (N). Consultar Figura 6.2. A corda de segurança deve ser tensionada até ouvir um "click" (O) e ocorrer uma ligeira rotação do braço da manivela em relação ao corpo da manivela. Quando a pega da manivela for libertada, regressa à sua posição inicial alinhada com o corpo da manivela.

**Passo 6.** Coloque a pega da manivela na sua posição de descanso (K) quando o HLL estiver a ser utilizado. Consultar Figura 6.3.

**AVISO:** A pega deve estar na sua posição de descanso. Se a pega for colocada na posição de saída, isso pode provocar uma avaria do travão originando lesões graves ou morte do(s) utilizador(es).

**Passo 7.** Se for necessária folha para efectuar um ajuste no sistema, ou para facilitar a remoção do sistema, ligue a pega da manivela à saída superior (M) e rode no sentido horário (N) durante cerca de 20°, prima o botão superior (J) simultaneamente e permita que a pega da manivela rode no sentido contrário ao dos ponteiros do relógio (P). Consultar Figura 6.4.

**Passo 8:** Siga as instruções do fabricante para ligar o PFAS ao HLL. O subsistema de ligação entre o arnês e a corda de segurança horizontal deve ser encaixado no anel em D dorsal (costas) do arnês.

**Passo 9:** Após o uso, retraia a corda de segurança novamente para dentro da armação ligando a pega da manivela à saída da manivela (Q) e rodando-a no sentido contrário ao dos ponteiros do relógio (R). Certifique-se de que não existem nós ou dobras na corda de segurança à medida que a retrai. Consultar Figura 6.5.

**RISCOS AMBIENTAIS:** A utilização deste equipamento em áreas com perigos ambientais pode exigir precauções adicionais com vista a reduzir a possibilidade de ocorrência de lesões do utilizador ou de danos no equipamento. Os perigos podem incluir, mas não se encontram limitados a: calor elevado, frio extremo, químicos cáusticos, ambientes corrosivos, linhas de alta tensão, gases explosivos ou tóxicos, maquinaria em movimento ou extremidades/rebordos afiados. Não tome riscos desnecessários, tais como saltar ou alcançar uma zona demasiado afastada da extremidade da superfície de trabalho. Não permita que o subsistema de ligação passe por debaixo dos braços ou entre os pés. Não suba acima do HLL para evitar uma tolerância de queda inadequada. Para evitar riscos de quedas devido a guinadas, não trabalhe demasiado afastado de qualquer um dos lados do HLL. Contacte a Capital Safety se tiver quaisquer dúvidas acerca da utilização deste equipamento em situações nas quais hajam perigos físicos ou ambientais.

**MANUTENÇÃO:** Limpe periodicamente o exterior da unidade com uma solução de sabão suave e água. Posicione a unidade de maneira a que o excesso de água possa ser drenado. Limpe as etiquetas conforme seja necessário. Limpe o hardware com um pano limpo e seco. Limpe a corda de segurança com uma solução de sabão suave e água. Lave com água e deixe secar devidamente ao ar. Não seque forçosamente com calor. Qualquer acumulação excessiva de sujidade, tinta, etc. pode impedir que a corda de segurança se retraia completamente. A substituição da corda de segurança e procedimentos adicionais de manutenção e assistência devem ser efectuados por um centro de assistência autorizado. A Capital Safety deve emitir uma autorização e número de devolução. Não lubrifique quaisquer peças. Não desmonte a unidade. Limpe e armazene o suporte do corpo e componentes do sistema associados de acordo com as instruções do fabricante. Armazene a unidade num ambiente fresco, seco e limpo, longe da luz solar directa. Evite áreas onde possam existir vapores químicos. Inspeccione a unidade após armazenamento prolongado. A manutenção, assistência e armazenamento de cada peça de equipamento do utilizador devem ser efectuadas de acordo com as instruções do fabricante.

**AVISO:** Se a corda de segurança entrar em contacto com ácidos, retire a unidade de serviço e lave-a com uma solução de sabão suave e água. Inspeccione a unidade antes de a voltar a utilizar em serviço.

## INSPECÇÃO:

- **Antes de cada instalação,** inspeccione cada componente do sistema de acordo com estas e outras instruções do fabricante. Os componentes do sistema devem ser inspeccionados formalmente por um técnico especializado (que não o utilizador) pelo menos uma vez por ano. As inspecções formais devem concentrar-se em sinais visíveis de deterioração ou danos nos componentes do sistema. Os itens que estejam com defeitos devem ser substituídos. Não utilize os componentes se a inspecção revelar uma condição dos mesmos perigosa ou defeituosa. Registe a data de inspecção e os resultados no registo da inspecção e manutenção nas instruções gerais (5902392).
- **Sistema instalados,** a inspecção do sistema HLL por um técnico competente deve ser efectuada depois da instalação do sistema. O sistema deve ser inspeccionado periodicamente por um técnico especializado quando ficar instalado durante um período prolongado de tempo, e antes de cada utilização. Devem ser efectuadas inspecções periódicas pelo menos mensalmente, ou mais frequentemente quando as condições do local e de utilização o exigirem.
- **Antes de cada utilização,** inspeccione visualmente de acordo com os seguintes passos:
  - Passo 1.** Inspeccione todos os parafusos, cavilhas e porcas. Certifique-se de que se encontram devidamente encaixados e apertados. Verifique se existem quaisquer cavilhas, porcas ou outras peças em falta, ou se foram substituídos ou alterados de qualquer maneira. Inspeccione as coberturas, armações, protecções, etc. Certifique-se de que não possuem quaisquer fendas, amolgadelas ou outros danos.
  - Passo 2.** Inspeccione todos os componentes de metal para detectar sinais de ferrugem ou corrosão que possam afectar a sua força ou funcionamento.
  - Passo 3.** Inspeccione o cabo de arame para detectar sinais de ferrugem, corrosão, arames partidos ou outras falhas óbvias. Inspeccione o cabo sintético para detectar fios queimados, partidos ou outras falhas óbvias. Inspeccione todos os disparadores e conectores que fixam o conjunto do HLL para assegurar que se encontram presentes e devidamente instalados. Inspeccione as mangas na extremidade da corda de segurança para detectar danos, tais como fendas, amolgadelas ou distorção.
  - Passo 4.** Inspeccione o indicador do impacto na extremidade da corda de segurança. O sistema foi exposto a uma força de impacto se o pino (S) estiver partido. Não deve utilizar o sistema se o indicador estiver partido. Consultar a Figura 7. Retire a unidade de serviço. A unidade deve ser enviada para um centro de assistência autorizado antes de voltar a ser reutilizada.
  - Passo 5.** Inspeccione a saída da corda de segurança de reserva. A corda de segurança horizontal tem uma reserva de 1,4 m (4.5 pés) na extremidade da corda de segurança. A reserva foi comprometida se for visível uma banda vermelha (T) encaixada em torno do cabo na extremidade da armação da corda de segurança. Consultar a Figura 8. Retire a unidade de serviço. A unidade deve ser enviada para um centro de assistência autorizado antes de voltar a ser reutilizada.
  - Passo 6.** Puxe firmemente a corda de segurança perto da extremidade do dispositivo para assegurar que a corda de segurança está fixa.
  - Passo 7.** Repita o Passo 5 "Instalação" para assegurar que a corda de segurança se encontra sob a tensão correcta. Não exerça tensão extra sobre a corda de segurança durante esta operação excepto caso tal seja necessário para assegurar que a pega da manivela se encaixa (é emitido um "click"). Figura 6.2
  - Passo 8.** Inspeccione as etiquetas do sistema. As etiquetas devem estar presentes e completamente legíveis. Volte a colocar as etiquetas se estiverem em falta ou forem ilegíveis.

**IMPORTANTE:** Condições de trabalho extremas (ambiente agreste, utilização prolongada, etc.) podem exigir um aumento da frequência das inspecções.

**AVISO:** Um sistema ou componente que tenha sustentado uma queda ou cuja inspecção levante qualquer dúvida, deve ser imediatamente retirado de serviço. Apenas técnicos competentes e qualificados podem decidir acerca da possibilidade do seu retorno ao serviço, algo que deve ser efectuado por escrito.

**VIDA DO PRODUTO:** O Sistema de corda de segurança horizontal EZ-Line pode continuar em serviço desde que passe na inspecção por um técnico competente.

**CAPACIDADE:** Para uma utilização de amplitude única, a capacidade máxima do Sistema de corda de segurança horizontal retráctil é de duas pessoas. O peso máximo de cada pessoa, incluindo ferramentas e vestuário, é de 141 kg (310 lbs.).

**\*ADIÇÕES AO GLOSSÁRIO:** 70:Caixa, 71:Polietileno

## OS MODELOS DE CORDA DE SEGURANÇA AUTO-RETRÁCTIL RECOMENDADAS PARA UTILIZAÇÃO COM O SISTEMA DE CORDA DE SEGURANÇA HORIZONTAL EZ-LINE:

### CABO LEVE:

- Série Ultralock: KD23504433, KD23504430

### CORREIAS LEVES COM ABSORVEDOR DE ENERGIA INTERNO:

- Série Ultralock: KD1PWB335, KD1PWB610

### CORREIAS LEVES COM ABSORVEDOR DE ENERGIA EXTERNO:

- Série Talon: KD1TALONNH

**GEBRUIK :** Het EZ-Line Horizontale Reddingslijnsysteem (HLL) is bedoeld als een tijdelijke horizontale reddingslijn die teruggetrokken wordt in een behuizing voor makkelijke opslag en draagbaarheid. Het HLL is ontworpen voor gebruik als een verankeringmiddel voor één of twee persoonlijke valopvangsystemen (PFAS) in compliance met EN 355 (schokdempende vallijn) of EN 360 (automatisch terugtrekkende reddingslijn—zie de lijst van modellen die wij op de laatste pagina van deze instructie hebben aanbevolen) of voor belemmeringssubstelsysteem in compliance met EN 354. De horizontale reddingslijn is in compliance met EN 795 Klasse C. Het systeem moeten worden verwijderd van het werkgebied wanneer het niet langer vereist is.

**WAARSCHUWING:** *Werken op hoogte heeft inherente risico's. Sommige risico's zijn hier aangegeven, maar zijn niet beperkt tot de volgende: vallen, hangen/langdurig hangen, slaan tegen voorwerpen, en bewusteloosheid. In geval van een valopvang en/of opvolgende reddings-(nood)-situatie, kunnen enkele persoonlijke medische condities invloed hebben op uw veiligheid. Medische condities die geïdentificeerd zijn als risico's voor dit type activiteit bevatten, maar zijn niet beperkt tot de volgende: hartziekten, hoge bloeddruk, duizeligheid, epilepsie, drugs- of alcoholafhankelijkheid, psychiatrische ziekten, beperkte functie van de ledematen en evenwichtsproblemen. Wij adviseren dat uw werkgever/arts bepalen of u geschikt bent om in normale en noodgevallen deze apparatuur te gebruiken.*

#### VOOR GEBRUIK:

- Beide verankeringen moeten op ongeveer hetzelfde niveau worden geïnstalleerd, zodat het horizontale reddingslijnsysteem niet meer helt dan 15°.
- Structurele verankeringspunten moeten stevig vastzitten en tenminste in staat zijn 22,2 kN (5000 lbs.) te ondersteunen langs de as van de horizontale reddingslijn. Verankeringen moet ook tenminste 16,0 kN (3.600 lbs.) kunnen ondersteunen, toegepast in alle potentiële richtingen van valopvang die loodrecht staan op de as van de horizontale reddingslijn. Zie afbeelding 1.

**WAARSCHUWING:** *Verankeringen moet stevig vast zitten. Grote deformaties van de verankeringen zullen invloed hebben op de systeemprestatie en kunnen de vereiste valspeling onder het systeem verhogen, wat ernstige verwondingen of de dood tengevolge kan hebben.*

**WAARSCHUWING:** *Beide uiteinden van de reddingslijn moeten stevig bevestigd zijn aan geschikte ankers, indien in gebruik. Bevestig nooit het einde van de reddingslijn aan een harnasgordel om deze te gebruiken op de wijze van een lier of takel. Zie afbeelding 2.*

- De maximale horizontale reddingslijnoverspanning is 18,3 m (60 ft.). De overspanningslengte moet worden gereduceerd wanneer de valspeling beperkt is.
- Het horizontale reddingslijnsysteem moeten worden gepositioneerd op een niveau dat een vrije val minimaliseert terwijl een zo groot mogelijk gebruiksgemak behouden blijft.
- De horizontale reddingslijn moeten worden gepositioneerd bij de werklocatie om de gevaren van een zwaaiende val te minimaliseren. Een zwaaiende val treedt op, wanneer het verankeringspunt er niet direct boven zit. De kracht van tegen een voorwerp slaan in een zwaaiende val kan ernstige verwondingen of de dood veroorzaken. Zie afbeelding 3.
- Gebruik alleen PFAS dat een volledige lichaamsharnasgordel bevat.
- De aansluitende subsysteemplengte moet zo kort mogelijk worden gehouden om een potentiële vrije val en de vereiste spelingsafstand te reduceren.

**WAARSCHUWING:** *Er moet voldoende speling onder de werker zijn om een val op te vangen voordat de werker iets op een lager niveau raakt. Zie Afbeeldingen 4 en 5.*

- Bij het gebruik van een energie-absorberende vallijn voor de aansluiting met het systeem, moeten de eindverankeringen op een hoogte worden geplaatst die de vrije val begrenzen tot 1,8 m (6 ft.).
- Bij het gebruik van een automatisch teruglopende reddingslijn (SRL) voor verbinding aan het systeem, moeten de eindverankeringen boven de gebruiker worden geplaatst. De SRL moet, wanneer deze volledig ingetrokken is, boven het aansluitniveau van de harnasgordel zijn.
- Elk persoonlijk aansluitend subsysteem moet de valopvangkrachten beperken tot 6,0 kN (1320 lbs.).
- Als er twee personen verbonden zijn met de HLL, buigt het systeem af, wanneer een persoon valt terwijl deze verbonden is met de HLL. Als twee personen op dezelfde HLL aangesloten zijn, en één persoon valt, kan de tweede persoon van het werkoppervlak worden getrokken tengevolge van doorbuiging. De potentiële mogelijkheid voor de tweede persoon om te vallen wordt groter, als de HLL-overspanningslengte groter wordt. Het gebruik van onafhankelijke HLL-systemen voor elke persoon of een kortere overspanningslengte wordt aanbevolen om de potentiële mogelijkheid dat de tweede persoon valt, te minimaliseren.
- Plan uw gebruik van het valbeschermingssysteem voordat werkers worden blootgesteld aan gevaarlijke situaties.
- Neem alle factoren in overweging die betrekking hebben op uw veiligheid met behulp van dit systeem.

#### INSTALLATIE EN VERWIJDERING:

**Stap 1.** Inspecteer of de volgende onderdelen aanwezig en in goede conditie zijn: behuizing (A), reddingslijn (B), twee karabijnhaken (C), inslagindicator (D).

**Stap 2.** Bepaal de locaties van de eindverankeringen (E) en evalueer hun sterkte in overeenstemming met de belasting,

zoals gespecificeerd in Afbeelding 1. Bepaal de vereiste valspeling (F) met behulp van de volgende berekeningen:

**DBI-SALA schokabsorberende vallijnen:** Afbeelding 4 berekent de valspelingsvereisten (F) voor één gebruiker (tabel 4.1) en twee gebruikers (tabel 4.2). (Voorbeeld: Twee gebruikers kiezen om het systeem op schokabsorberende vallijnen aan te sluiten. Als de overspanningslengte tussen eindverankeringen (E) 12,2 m is, gebruik dan tabel 4.3 voor het opzoeken van de letter die overeenkomt met die lengte, in dit geval "D." Als de vallijnlengte (G) 1,5 m is, gebruik dan tabel 4.4 voor het opzoeken van de letter die overeenkomt met die lengte, in dit geval "Y." Met behulp van tabel 4.2 en letters "D" en "Y" zoekt u het nummer waar de twee letters samenkomen, in dit geval 6,7 m. De valspeling is 6,7 m voor twee gebruikers aangesloten op het systeem.)

**DBI-SALA automatisch teruglopende reddingslijn:** Afbeelding 5 berekent de valspelingsvereisten (F) voor één gebruiker (tabel 5.1) en twee gebruikers (tabel 5.2). (Voorbeeld: Eén gebruiker kiest om op het systeem aan te sluiten met een automatisch teruglopende reddingslijn. Als de overspanningslengte tussen eindverankeringen (E) 6,1 m is, gebruik dan tabel 5.3 voor het opzoeken van de letter die overeenkomt met die lengte, in dit geval "B." Om de valspeling (F) voor één gebruiker te bepalen zie tabel 5,1 en kijk bij het nummer naast "B" in dit geval 2,4 m. De valspeling is 2,4 m voor één gebruiker aangesloten op het systeem.)

**Stap 3.** Druk op de knop (J) aan de bovenzijde van de behuizingsunit en houd deze ingedrukt om de reddingslijn (B) uit te rollen. Zie Afbeelding 6.1. Trek de reddingslijn (B) uit tot de vereiste lengte is verkregen. Overtuig u ervan dat de krukslinger in de rustpositie (K) is. Wanneer de knop (J) wordt losgelaten, springt deze terug en de reddingslijn wordt in positie vergrendeld. Als de reddingslijn niet vergrendelt, gebruik deze dan niet. De unit moet dan worden geretourneerd aan een geautoriseerde dealer voor service.

**Stap 4.** Zie instructies van de fabrikant, zoals geleverd met de verankersaansluitingen, voor installatievereisten. Installeer de horizontale reddingslijn (B) door deze te bevestigen aan de verankersaansluitingen (E) met behulp van de meegeleverde karabijnhaken (C). Zie Afbeelding 6.2.

**Stap 5.** Sluit de krukslinger (L) aan op de bovenste uitgang (M) en verwijder excessieve speling door met de klok mee te draaien (N). Zie Afbeelding 6.2. De reddingslijn moet worden gespannen tot een "klik" (O) en een lichte rotatie van de krukarm ten opzichte van de krukbehuizing optreden. Wanneer de krukslinger wordt losgelaten, keert deze terug naar zijn oorspronkelijke positie in lijn met de krukbehuizing.

**Stap 6.** Plaats de krukslinger in zijn rustpositie (K) wanneer de HLL in gebruik is. Zie Afbeelding 6.3.

**WAARSCHUWING:** De slinger moet in de rustpositie zijn. Als de hendel in de uitgangspositie is geplaatst kan deze er de oorzaak van zijn dat de rem niet goed werkt, hetgeen kan resulteren in ernstige verwondingen of de dood van de gebruiker(s).

**Stap 7.** Als speling nodig is voor het maken van een instelling van het systeem, of voor het vergemakkelijken van het verwijderen van het systeem, verbind dan de krukslinger met de bovenste uitgang (M) en draai ongeveer 20° met de klok mee (N), druk tegelijkertijd de bovenste knop in (J) en laat de krukslinger tegen de klok in draaien (P). Zie Afbeelding 6.4

**Stap 8:** Volg de instructies van de fabrikant voor het aansluiten van de PFAS aan de HLL. Het aansluitende subsysteem tussen de harnasgordel en horizontale reddingslijn moet bevestigd worden aan de D-ring aan de rugzijde van de harnasgordel.

**Stap 9:** Trek na gebruik de reddingslijn terug in de behuizing door de krukslinger aan te sluiten aan de onderste uitgang (Q) en tegen de klok in (R) te draaien. Verzeker u er van er zijn geen knopen of knikken in de reddingslijn zitten wanneer u deze terugtrekt. Zie afbeelding 6.5.

**GEVAREN VOOR DE OMGEVING:** Gebruik van deze apparatuur in gebieden met gevaren voor de omgeving kunnen additionele voorzorgsmaatregelen vereisen om de mogelijkheid van verwondingen voor de gebruiker of beschadiging aan de apparatuur te reduceren. Gevaren kunnen het volgende bevatten, maar zijn niet hiertoe beperkt: grote warmte, extreme koude, bijtende chemicaliën, corrosieve omgevingen, hoogspanningsleidingen, explosieve of giftige gassen, bewegende machine-installaties, of scherpe randen. Neem geen onnodige risico's, zoals springen of te ver rijken vanaf de rand van het werkoppervlak. Zorg dat er geen aansluitend subsysteem onder de armen of tussen de voeten doorloopt. Om ontoereikende speling te voorkomen, niet boven de HLL klimmen. Om zwaaiende valgevaren te voorkomen, niet te ver van beide zijden van de HLL werken. Neem contact op met Capital Safety indien u vragen heeft over het gebruik van deze apparatuur waar fysieke gevaren of gevaren voor de omgeving bestaan.

**ONDERHOUD:** Reinig de buitenkant van de unit periodiek met een zachte zeepoplossing en water. Positieve de unit zo dat excessief water wordt afgevoerd. Reinig de labels als vereist. Na reiniging droogvegen met een schone, droge doek. Reinig de reddingslijn met een zachte zeepoplossing en water. Spoelen en grondig drogen aan de lucht. Niet met hete lucht of warmte drogen. Een excessieve opbouw van vuil, verf, etc., kan voorkomen dat de reddingslijn volledig terugloopt. Vervangen van de reddingslijn en extra onderhoud en serviceprocedures moeten worden uitgevoerd door een geautoriseerd servicecentrum. Autorisatie en een retournummer moeten worden uitgegeven door Capital Safety. De delen mogen niet gesmeerd worden. Demonteer de unit niet. Reinig en sla de licaamsondersteuning en bijbehorende systeemonderdelen op volgens de instructies van de fabrikant. Sla de unit op in een koele, droge, schone omgeving, buiten direct zonlicht. Vermijd gebieden waar chemische dampen aanwezig kunnen zijn. Inspecteer de unit na langdurige opslag. Onderhoud, service en sla elk deel van de gebruikersapparatuur op volgens de instructies van de fabrikant.

**WAARSCHUWING:** Als de reddingslijn in aanraking komt met zuren, stel de unit dan buiten dienst en was deze met een zachte zeepoplossing en water. Inspecteer de unit voordat u deze weer in dienst neemt.



## INSPECTIE:

- **Inspecteer voor elke installatie**, elk systeemonderdeel in overeenstemming met deze en andere instructies van de fabrikant. Systeemonderdelen moeten tenminste jaarlijks formeel worden geïnspecteerd door een competente persoon (anders dan de gebruiker). Formele inspecties dienen zich te concentreren op zichtbare tekenen van verslechtering of beschadiging van de systeemonderdelen. Punten die defect gevonden zijn, moeten worden vervangen. Gebruik geen onderdelen indien inspectie een onveilige of defecte conditie aantoon. Leg inspectiedata en -resultaten vast in het inspectie- en onderhoudslogboek in de algemene instructie (5902392).
- **Geïnstalleerde systemen**, inspectie van het HLL-systeem door een competent persoon moet worden uitgevoerd nadat het systeem is geïnstalleerd. Het systeem moet periodiek worden geïnspecteerd door een competent persoon wanneer het gedurende een langere periode blijft geïnstalleerd, en elke dag voorafgaand aan het gebruik. Periodieke inspecties moeten tenminste maandelijks worden uitgevoerd, of vaker wanneer de condities ter plaatse dit noodzakelijk maken.
- **Voor elk gebruik**, visuele inspectie volgens de volgende stappen:

**Stap 1.** Inspecteer alle schroeven, bouten en moeren. Verzekeer u er van zij goed en vast zijn bevestigd. Controleer om te zien of er bouten, moeren of andere onderdelen ontbreken, of op de een of andere manier zijn vervangen of gewijzigd. Inspecteer afdekkingen, behuizingen, beveiligingen, etc. Verzekeer u er van dat zij vrij zijn van scheuren, deuken of andere beschadigingen.

**Stap 2.** Inspecteer alle metalen onderdelen op roest of corrosie dat invloed kan hebben op de sterkte of op de werking.

**Stap 3.** Inspecteer het kabeltouw op roest, corrosie, gebroken draden, of andere duidelijk zichtbare defecten. Inspecteer het synthetische touw op verbrandingen, gebroken schroefdraden, of andere duidelijk zichtbare defecten. Inspecteer alle karabijnhaken en verbindingen voor het vastzetten van de HLL-unit om te verzekeren zij aanwezig zijn en op de juiste wijze geïnstalleerd zijn. Inspecteer de bussen aan het einde van de reddingslijn op beschadigingen zoals scheuren, deuken of distorsie.

**Stap 4.** Inspecteer de inslagindicator aan het einde van de reddingslijn. Als de pen (S) gebroken is, werd het systeem blootgesteld aan een inslagkracht. Het systeem mag niet worden gebruikt indien de indicator is gebroken. Zie Afbeelding 7. Verwijder de unit uit dienst. De unit moet worden geserviced door een geautoriseerd service centrum voordat deze opnieuw in gebruik wordt genomen.

**Stap 5.** Inspecteer de reserve van de reddingslijnitrol. De horizontale reddingslijn heeft 4,5 ft. (1,4 m) reserve aan het einde van de reddingslijn. Als een rode band (T) bevestigd rond het touw zichtbaar is bij het behuizingseinde van de reddingslijn, is de reserve onvoldoende. Zie Afbeelding 8. Verwijder de unit uit dienst. De unit moet worden geserviced door een geautoriseerd service centrum voordat deze opnieuw in gebruik wordt genomen.

**Stap 6.** Trek hard aan de reddingslijn dicht bij het apparaateinde om te verzekeren dat de reddingslijn is geborgd.

**Stap 7.** Herhaal "Installatie" stap 5 om te verzekeren dat de reddingslijn onder de juiste spanning staat. Zet geen extra-spanning op de reddingslijn tijdens deze operatie, tenzij dit nodig is om u ervan te overtuigen dat de krukslinger "klikt." Afbeelding 6.2

**Stap 8.** Inspecteer de systeemlabels. De labels moeten aanwezig en volledig leesbaar zijn. Vervang de labels indien deze ontbreken of onleesbaar zijn.

**BELANGRIJK:** *Extreme werkcondities (ruige omgeving, langdurig gebruik, etc.) kunnen een verhoogde frequentie van inspecties vereisen.*

**WAARSCHUWING:** *Een systeem of een onderdeel dat een val heeft verwerkt of waarvan de conditie bij inspectie twijfelachtig blijkt, moet direct uit de dienst worden verwijderd. Alleen competent en ter zake kundige personen mogen besluiten over de mogelijkheid van terugkeer in de dienst, op schrift.*

**LEVENSDUUR VAN HET PRODUCT:** Zolang het EZ-lijn Horizontale reddingslijnsysteem bij inspectie door een competent persoon wordt goedgekeurd, mag het in dienst blijven.

**CAPACITEIT:** Voor gebruik in een enkelvoudige overspanning, is de maximale capaciteit van het automatisch teruglopende horizontale reddingslijnsysteem twee personen. De maximale gewicht van elk persoon inclusief gereedschappen en kleding is 310 lbs. (141 kg).

**\*TOEVOEGINGEN AAN HET GLOSSARIUM :** 70:Behuizing, 71:Polyethyleen

## AANBEVOLEN AUTOMATISCH TERUGLOPENDE REDDINGSLIJNMODELLEN TE GEBRUIKEN MET EZ-LIJN HORIZONTALE REDDINGSLIJNSYSTEEM:

### LICHTGEWICHT KABEL:

- Ultralock serie: KD23504433, KD23504430

### LICHTGEWICHT SINGELBAND MET INTERNE ENERGIE-ABSORBERING:

- Ultralock serie: KD1PWB335, KD1PWB610

### LICHTGEWICHT SINGELBAND MET EXTERNE ENERGIE-ABSORBERING:

- Talon serie: KD1TALONNH

**ANVÄNDNING:** EZ-Line horisontellt livlinesystem (HLL) är avsett som en tillfällig horisontell livlina som rullas in i ett hus för enkel förvaring och flyttbarhet. HLL är avsett att användas som en förankringsmetod för ett eller två personliga fallstoppssystem (PFAS) i enlighet med EN 355 (stötabsorberande rep) eller EN 360 (självupprullande livlina—se lista över vilka modeller vi rekommenderar på sista sidan av denna bruksanvisning) eller för fallbegränsningssystem i enlighet med EN 354. Den horisontella livlinan är i enlighet med EN 795 klass C. Systemet ska avlägsnas från arbetsplatsen när det inte längre behövs.

**VARNING:** Det innebär alltid risker i sig att arbeta högt upp. Vissa risker tas upp här men är inte begränsade till det följande: fall, hängande/långvarigt hängande, att slå emot föremål samt medvetlöshet. I händelse av en situation med fallstopp och/eller efterföljande räddning (nödsituation), kan vissa personliga medicinska tillstånd påverka din säkerhet. De medicinska tillstånd som identifierats som riskabla för denna typ av aktivitet inkluderar men är inte begränsade till följande: hjärtsjukdom, högt blodtryck, svindel, epilepsi, drog- eller alkoholberoende, psykiatrisk sjukdom, handikappade lemmar samt balansrubbningar. Vi rekommenderar att din arbetsgivare/läkare avgör om du är frisk nog att klara att hantera denna utrustning både till vardags och i nödsituationer.

#### FÖRE ANVÄNDNING:

- Båda förankringar måste installeras på ungefär samma höjd, så att det horisontella livlinesystemet inte sluttar mer än 15°.
- Strukturella förankringspunkter måste vara rigida och kunna bära minst 22,2 kN utmed den horisontella livlinans axel. Förankringar måste även kunna bära minst 16,0 kN åt alla potentiella håll i fallstopp som är lodräta mot den horisontella livlinans axel. Se figur 1.

**VARNING:** Förankringar måste vara rigida. Om förankringen är kraftigt deformerad påverkar detta systemets prestanda och kan öka det erforderliga fallutrymmet nedanför systemet, vilket kan resultera i allvarliga personskador eller dödsfall.

**VARNING:** Båda ändarna av livlinan måste vara säkert anslutna till lämpliga ankare under användning. Anslut aldrig livlinans ände till en sele för att använda den tillsammans med vinsch eller SRL. Se figur 2.

- Max. räckvidd för den horisontella livlinan är 18,3 m. Räckviddslängden måste minskas när fallutrymmet är begränsat.
- Det horisontella livlinesystemet ska placeras på en nivå som minimerar fallutrymmet samtidigt som den möjliggör enkel användning.
- Den horisontella livlinan ska placeras nära arbetsplatsen för att minimera risken för svängfall. Svängfall inträffar när förankringspunkten inte befinner sig rakt ovanför. Kraften i att träffa ett föremål i ett svängfall kan orsaka allvarlig personskada eller dödsfall. Se figur 3.
- Använd endast PFAS med inbyggd helkroppssele.
- Längden på anslutningssystemet ska vara så kort som möjligt för att minska det potentiella fria fallet och det erforderliga fallutrymmesavståndet.

**VARNING:** Det måste finnas tillräckligt med fritt utrymme under användaren för att hejda ett fall innan användaren slår i den nedre nivån eller i något föremål. Se figur 4 och 5.

- När ett energiabsorberande rep används för att ansluta till systemet, måste ändförankringarna placeras på en höjd som begränsar det fria fallet till 1,8 m.
- När en självupprullande livlina (SRL) används för att ansluta till systemet, måste ändförankringarna vara placerade ovanför användaren. När SRL är helt upprullad måste den finnas ovanför selens anslutningsnivå.
- Varje persons anslutningssystem måste begränsa fallstoppkrafterna till 6,0 kN.
- Om två personer är anslutna till HLL, och en person skulle falla medan han/hon är ansluten till HLL, deflekterar systemet. Om två personer är anslutna till samma HLL, och en person faller, kan den andra personen dras ner från arbetsställningen på grund av deflektion. Risken för att den andra personen ska falla ökar då HLL:s räckviddslängd ökar. Användning av fristående HLL-system för varje person eller kortare räckviddslängd rekommenderas för att minimera risken för att den andra personen ska falla.
- Planera din användning av fallskyddssystemet innan du utsätter anställda för farliga situationer.
- Ta med alla faktorer i beräkningen som påverkar din säkerhet innan du använder detta system.

#### INSTALLATION OCH BORTTAGNING:

**Steg 1.** Kontrollera att följande delar finns och är i bra skick: hus (A), livlina (B), två karbinhakar (C), stötindikator (D).

**Steg 2.** Bestäm placeringarna för ändförankringarna (E) och utvärdera deras styrkor i enlighet med de

belastningar som anges i figur 1. Bestäm önskat fallutrymme (F) med hjälp av följande beräkningar:

**DBI-SALA Stötabsoberande rep:** Figur 4 beräknar krav på fallutrymme (F) för en användare (tabell 4.1) och två användare (tabell 4.2). (Exempel: Två användare väljer att ansluta till systemet med stötabsoberande rep. Om räckviddslängden mellan ändförankringarna (E) är 12,2 m, använd tabell 4.3 för att få fram den bokstav som motsvarar denna längd, vilken är "D". Om replängden (G) är 1,5 m, använd tabell 4.4 för att få fram den bokstav som motsvarar denna längd, vilken är "Y". Använd tabell 4.2 och bokstäverna "D" och "Y" för att lokalisera siffran där de två bokstäverna möts, vilken är 6,7 m. Fallutrymmet är 6,7 m för två användare som är anslutna till systemet.)

**DBI-SALA Självupprullande livlina:** Figur 5 beräknar krav på fallutrymme (F) för en användare (tabell 5,1) och två användare (tabell 5,2). (Exempel: En användare väljer att ansluta till systemet med en självupprullande livlina. Om räckviddslängden mellan ändförankringarna (E) är 6,1 m, använd tabell 5.3 för att få fram den bokstav som motsvarar denna längd, "B". För att bestämma fallutrymme (F) för en användare, se tabell 5.1 och titta på siffran bredvid "B", som är 2,4 m. Fallutrymmet är 2,4 m för en användare som är ansluten till systemet.)

**Steg 3.** Tryck på knappen (J) ovanpå husenheten och håll kvar den för att mata ut livlinan (B). Se figur 6.1. Dra i livlinan (B) tills önskad längd har uppnåtts. Kontrollera att vevhandtaget befinner sig i viloläget (K). När du släpper upp knappen (J) fjädrar den tillbaka och livlinan låses på plats. Om livlinan inte låses, får den inte användas. Enheten måste returneras till en auktoriserad återförsäljare för service.

**Steg 4.** Se tillverkarens instruktioner som medföljer förankringsanslutningarna beträffande installationskrav. Installera den horisontella livlinan (B) genom att ansluta den till förankringsanslutningarna (E) med de medföljande karbinhakarna (C). Se figur 6.2.

**Steg 5.** Anslut vevhandtaget (L) till topputgången (M) och avlägsna överskottsslack genom att vrida medsols (N). Se figur 6.2. Livlinan måste vara spänd tills du hör ett "klick" (O) eller märker att vevarmen vrider sig en smula i förhållande till vevstommen. När vevhandtaget frigörs återgår det till sin ursprungliga position i linje med vevstommen.

**Steg 6.** Placera vevhandtaget i dess viloläge (K) när HLL används. Se figur 6.3.

**VARNING:** Handtaget måste befinna sig i viloläget. Om handtaget är placerat i utgångsläget kan det orsaka att bromsen inte fungerar, vilket kan resultera i allvarlig personskada eller dödsfall för användare.

**Steg 7.** Om slack behövs för att justera systemet, eller för att enklare kunna avlägsna systemet, anslut vevhandtaget till topputgången (M) och vrid medsols (N) cirka 20°, tryck samtidigt på översta knappen (J) och låt vevhandtaget vridas motsols (P). Se figur 6.4.

**Steg 8:** Följ tillverkarens instruktioner för att ansluta PFAS till HLL. Anslutningssystemet mellan sele och horisontell livlina måste anslutas till selens bakre D-ring.

**Steg 9:** Efter användning, rulla upp livlinan i huset genom att ansluta vevhandtaget till nedre utgången (Q) och vrida det motsols (R). Kontrollera att det inte finns knutar eller veck på livlinan när den rullas in. Se figur 6.5.

**MILJÖFAROR:** Användning av denna utrustning i områden med miljöfaror kan fordra ytterligare försiktighet för att reducera risken för att användaren skadas eller skadar utrustningen. Faror kan omfatta men är inte begränsade till: stark hetta, extrem kyla, frätande kemikalier, korrosiva miljöer, högspänningsledning, explosiva eller giftiga gaser, rörliga maskiner eller vassa kanter. Ta inga onödiga risker som t.ex. att hoppa eller sträcka sig för långt ut från arbetsplatsen. Låt inte anslutningssystemet löpa under armar eller mellan fötter. Undvik otillräckligt fallutrymme genom att inte klättra ovanför HLL. Undvik risken för svängfall genom att inte arbeta alltför långt bort från endera sidan av HLL. Kontakta Capital Safety om du har frågor om användning av denna utrustning på platser med fysiska faror eller miljöfaror.

**UNDERHÅLL:** Rengör regelbundet enhetens utsida med en mild tvållösning och vatten. Placera enheten så att överskottsvatten kan rinna av. Rengör etiketter enligt behov. Torka av beslag med en ren, torr trasa. Rengör livlinan med en mild tvållösning och vatten. Skölj och låt lufttorka grundligt. Snabbtorka inte med hjälp av värme. Alltför kraftig ansamling av smuts, färg osv., kan förhindra att livlinan rullas tillbaka helt. Utbyte av livlina och ytterligare underhålls- och serviceprocedurer måste utföras av ett auktoriserat servicecenter. Auktorisering och ett returnummer måste utfärdas av Capital Safety. Smörj inga delar. Montera inte isär enheten. Rengör och förvara kroppsstöd och associerade systemkomponenter enligt tillverkarens instruktioner. Förvara enheten på en sval, torr och ren plats utan direkt solljus. Undvik platser där det kan finnas kemiska ångor. Inspektera enheten efter långvarig förvaring. Underhåll, serva och förvara alla delar i användarutrustningen enligt tillverkarens instruktioner.

**VARNING:** Om livlinan kommer i kontakt med syror ska den tas ur bruk och tvättas med en mild tvållösning och vatten. Inspektera enheten innan den åter tas i bruk.

## INSPEKTION:

- **Före varje installation**, inspektera varje systemkomponent i enlighet med den enskilda tillverkarens instruktioner. Systemkomponenter måste inspekteras formellt av en kompetent person (annan än användaren) minst en gång om året. Formella inspektioner ska inriktas på synliga tecken på försämring eller skada på systemkomponenter. Defekta artiklar måste bytas ut. Använd inte komponenterna om inspektionen avslöjar ett osäkert eller defekt tillstånd. Anteckna inspektionsdatum och resultat i inspektions- och underhållsloggen i den allmänna instruktionen (5902392).
- **Installerade system**, inspektion av HLL-systemet måste göras av en kompetent person efter det att systemet installerats. Systemet måste regelbundet inspekteras av en kompetent person när det varit installerat en längre tid, och före varje dags användning. Regelbundna inspektioner ska utföras minst en gång i månaden, eller ännu tätare när arbetsplatsens förhållanden och användning påkallar detta.
- **Före varje användningstillfälle**, syna systemet visuellt enligt följande steg:
  - Steg 1.** Inspektera alla skruvar, bultar och muttrar. Tillförsäkra att de är säkert och tätt anslutna. Kontrollera om någon bult, mutter eller annan del saknas, eller har utbyttts eller förändrats på något sätt. Inspektera höljen, hus, skydd osv. Kontrollera att de inte har sprickor, fördjupningar eller andra skador.
  - Steg 2.** Inspektera alla metallkomponenter för rost eller korrosion som kan påverka deras styrka eller funktion.
  - Steg 3.** Inspektera stålrepet för rost, korrosion, trasiga trådar eller andra uppenbara fel. Inspektera syntetrepet för skav, trasiga trådar eller andra uppenbara fel. Inspektera alla karbinhakar och anslutningar som säkrar HLL-enheten för att säkerställa att de finns och sitter ordentligt på plats. Inspektera kragarna i livlinans ände för skador som t.ex. sprickor, fördjupningar eller skevhet.
  - Steg 4.** Inspektera stötindikatorn i livlinans ände. Om stiftet (S) är trasigt, har systemet utsatts för en stötkraft. Systemet får inte användas om indikatorn är trasig. Se figur 7. Ta enheten ur bruk. Enheten måste servas av en behörig servicetekniker innan den kan användas igen.
  - Steg 5.** Inspektera reservlivlinans utmatning. Den horisontella livlinan har 1,4 m reserv i livlinans ände. Om ett rött band (T) som är fäst runt repet kan ses i livlinans husände, har reserven använts. Se figur 8. Ta enheten ur bruk. Enheten måste servas av en behörig servicetekniker innan den kan användas igen.
  - Steg 6.** Dra hårt i livlinan nära enhetsändan för att säkerställa att livlinan sitter fast.
  - Steg 7.** Upprepa steg 5 under "Installation" för att säkerställa att livlinan har rätt spänning. Tillför inte extra spänning på livlinan under denna åtgärd såvida det inte krävs för att säkerställa att vevhandtaget "klickar". Figur 6.2
  - Steg 8.** Inspektera systemets etiketter. Etiketterna måste sitta på plats och vara fullt läsliga. Byt ut etiketter som saknas eller är oläsliga.

**VIKTIGT!** Extrema arbetsvillkor (hård miljö, långvarig användning osv.) kan fordra att inspektion görs oftare.

**VARNING:** Ett system eller en komponent som utstått ett fall eller visar sig vara tveksamt vid inspektion, måste omedelbart tas ur bruk. Endast kompetenta och skickliga personer får avgöra möjligheten att returnera enheten för service, skriftligt.

**PRODUKTENS HÅLLBARHET:** EZ-Line horisontellt livlinesystem får vara i användning så länge som det godkänns vid inspektion av kompetent person.

**KAPACITET:** För en enkel räckviddsanvändning är max. kapacitet för det upprullningsbara horisontella livlinesystemet två personer. Max. vikt för varje person inklusive verktyg och kläder är 141 kg.

**\*ORDLISTA TILLÄGG:** 70:Hölje, 71:Polyetylen

## REKOMMENDERADE SJÄLVUPPRULLANDE LIVLINEMODELLER FÖR ANVÄNDNING MED EZ-LINE HORISONTELLT LIVLINESYSTEM:

### LÄTTVIKTSREP:

- Ultralock-serie: KD23504433, KD23504430

### LÄTTVIKTSVÄVBAND MED INTERN ENERGIABSORBERING:

- Ultralock-serie: KD1PWB335, KD1PWB610

### LÄTTVIKTSVÄVBAND MED EXTERN ENERGIABSORBERING:

- Talon-serie: KD1TALONNH

**Použití:** Horizontální zajišťovací lanový systém EZ-Line má sloužit jako vodorovné záchranné lano pro dočasné použití, které se pro snadnější skladování a přenášení navíjí zpět do svého pouzdra. Tento horizontální zajišťovací lanový systém je navržen jako upevňovací prostředek pro jeden až dva osobní ochranné systémy proti pádům z výšky podle normy EN 355 (Tlumiče pádů) nebo EN 360 (Zatahovací zachycovače pádu - viz seznam doporučených modelů na poslední stránce těchto pokynů) nebo pro spojovací prostředky podle normy EN 354. Horizontální záchranné lano vyhovuje požadavkům normy EN 795, třídy C. Když už není systém dále potřebný, měl by být z místa nasazení demontován.

**VAROVÁNÍ:** S prací ve výškách jsou spojena specifická rizika. Některá z nich jsou na tomto místě zmíněna, jedná se například o pád, zavěšení/delší zavěšení, nárazy předmětů a ztrátu vědomí. V případě zachycení pádu nebo následné nouzové situace mohou mít na vaši bezpečnost negativní vliv některé zdravotní aspekty. Pro tento typ činnosti se za riskantní považují například následující zdravotní potíže: srdeční choroby, vysoký krevní tlak, závratě, epilepsie, drogová nebo alkoholová závislost, duševní nemoci, snížená hybnost končetin a problémy s rovnováhou. Doporučujeme, aby váš zaměstnavatel/lékař určil, zda jste schopni běžného a nouzového používání tohoto zařízení.

#### PŘED POUŽITÍM:

- Obě ukotvení je nutné instalovat v přibližně stejné výšce, aby sklon horizontálního zajišťovacího lanového systému nepřesahoval 15°.
- Konstrukční kotevní body musí být pevné a schopné odolat tahu alespoň 22,2 kN (5 000 liber) v ose horizontálního záchranného lana. Ukotvení také musí být schopno zachytit sílu alespoň 16,0 kN (3 600 liber) ve všech možných směrech zachycení pádů, které jsou kolmé k ose horizontálního záchranného lana. Viz obrázek 1.

**VAROVÁNÍ:** Ukotvení musí být pevné. Větší deformace ukotvení mohou ovlivnit účinnost systému a prodloužit vzdálenost potřebnou na zachycení pádu, což může způsobit vážné zranění nebo smrt.

**VAROVÁNÍ:** Při použití musí být oba konce záchranného lana bezpečně připevněny k řádnému ukotvení. Nikdy nepřipojujte konec záchranného lana k postroji, abyste jej použili jako navíjecí nebo samozatahovací záchranné lano. Viz obrázek 2.

- Nejdelší přípustné vodorovné rozpětí záchranného lana je 18,3 m. V případě omezeného volného prostoru pro zachycení případného pádu je nutné toto rozpětí zkrátit.
- Horizontální zajišťovací lanový systém by měl být umístěn v úrovni, která minimalizuje dráhu volného pádu, a zároveň umožňuje snadné používání systému.
- Horizontální záchranné lano by se mělo v zájmu snížení rizik nebezpečného výkyvu při pádu nacházet v blízkosti místa výkonu práce. Tento typ pádu hrozí, když se kotevní bod nenachází přímo nad hlavou. Síla nárazu po výkyvu při pádu může způsobit těžká nebo smrtelná zranění. Viz obrázek 3.
- Používejte výhradně takové osobní ochranné systémy proti pádům z výšky, které zahrnují zachycovací postroj pro celé tělo.
- V zájmu zkrácení možného volného pádu i volného prostoru potřebného pro zachycení případného pádu by měla být délka spojovacího prostředku co nejkratší.

**VAROVÁNÍ:** Pod pracovníkem musí být dostatečný volný prostor umožňující bezpečné zachycení pádu ještě před jeho dopadem nebo nárazem na překážku. Viz obrázky 4 a 5.

- Když jsou k systému připojena lana absorbující energii (tlumiče pádů), musí být koncová ukotvení umístěna ve výšce omezující délku volného pádu na nejvýše 1,8 m.
- Je-li k systému připojeno samozatahovací záchranné lano, musí být koncová ukotvení umístěna nad uživatelem. Plně zatažené záchranné lano se musí nacházet nad úrovní připojení postroje.
- Spojovací prostředek každé osoby musí zajistit omezení maximální rázové síly na hodnotu 6,0 kN.
- Jsou-li k horizontálnímu zajišťovacímu lanovému systému připojeny dvě osoby, dojde při pádu jedné z osob k jeho vychýlení. Pokud jsou obě osoby připojeny k témuž horizontálnímu zajišťovacímu lanovému systému a jedna z osob spadne, může takto způsobené vychýlení lana strhnout z pracovní plochy i druhou osobu. Čím je rozpětí horizontálního zajišťovacího lanového systému delší, tím je i vyšší riziko, že dojde k pádu druhé osoby. V zájmu minimalizace rizika pádu druhé osoby doporučujeme používání nezávislých horizontálních zajišťovacích lanových systémů nebo zkrácení délky rozpětí horizontálního lana.
- Dříve než pracovníky vystavíte nebezpečné situaci, naplánujte si použití systému ochrany před pády.
- Před jeho použitím také zvažte všechny faktory ovlivňující bezpečnost.

#### INSTALACE A DEMONTÁŽ:

**Krok 1.** Zkontrolujte, zda jsou následující díly k dispozici a v dobrém stavu: pouzdro (A), záchranné lano (B), dvě karabiny (C), indikátor nárazů (D).

**Krok 2.** Stanovte umístění obou koncových ukotvení (E) a zhodnoťte jejich nosnost s ohledem na zátěže uvedené na obrázku 1. Určete hloubku volného prostoru pro zachycení případného pádu (F) pomocí následujícího výpočtu:

**Lana absorbující energii (tlumiče pádů) DBI-SALA:** Obrázek 4 znázorňuje výpočet potřebného prostoru pro zachycení pádu (F) pro jednoho uživatele (Tabulka 4.1) a dva uživatele (Tabulka 4.2). (Příklad: Dva uživatelé se připojí k jednomu systému pomocí tlumičů pádů. Pokud rozpětí lana mezi ukotveními (E) dosahuje délky 12,2 m, vyhledejte v tabulce 4.3

*písmeno odpovídající dané délce, kterým je "D". Je-li tlumič pádů (G) dlouhý 1,5 m, vyhledejte v tabulce 4.4 písmeno odpovídající dané délce, kterým je "Y". Pomocí tabulky 4.2 a písmen "D" a "Y" naleznete číslo v průsečíku obou písmen, kterým je v tomto případě hodnota 6,7 m. Hloubka prostoru pro zachycení pádu tedy v případě dvojice uživatelů připojených k systému dosahuje 6,7 m.*

**Samozatahovací záchranné lano DBI-SALA:** Obrázek 5 znázorňuje výpočet potřebného prostoru pro zachycení pádu (F) pro jednoho uživatele (Tabulka 5.1) a dva uživatele (Tabulka 5.2). (Příklad: K systému se pomocí samozatahovacího záchranného lana připojí jeden uživatel. Pokud rozpětí lana mezi ukotveními (E) dosahuje délky 6,1 m, vyhledejte v tabulce 5.3 písmeno odpovídající dané délce, kterým je "B". Pro zjištění prostoru pro zachycení pádu (F) jednoho uživatele vyhledejte v tabulce 5.1 číslo vedle písmena "B", které má hodnotu 2,4 m. Hloubka prostoru pro zachycení pádu jednoho uživatele připojeného k systému tedy dosahuje 2,4 m.)

**Krok 3.** Stiskněte tlačítko (J) na horní části pouzdra a podržte jej v dolní poloze, abyste mohli popustit záchranné lano (B). Viz obrázek 6.1. Vytahujte záchranné lano (B) až do dosažení požadované délky. Ujistěte se, že se klika nachází v klidové poloze (K). Když se tlačítko (J) uvolní, vyskočí zpět a dojde k zajištění (aretaci) záchranného lana. Pokud k tomuto zajištění lana nedojde, nepoužívejte jej. V takovém případě je nutné předat jednotku autorizovanému prodejci k provedení servisu.

**Krok 4.** V pokynech výrobce poskytnutých s přípojkami ukotvení se seznamte s příslušnými instalačními požadavky. Nainstalujte záchranné lano (B) připevněním k přípojkám ukotvení (E) pomocí přiložených karabin (C). Viz obrázek 6.2.

**Krok 5.** Připojte kliku (L) k hornímu výstupu (M) a otáčením ve směru hodinových ručiček (N) odstraňte nadbytečný průvš. Viz obrázek 6.2. Záchranné lano je třeba napínat až do "zacvaknutí" (O), při kterém dojde k mírnému vyhnutí koncového ramena kliky vůči její druhé části. Po uvolnění se rameno kliky opět vrátí do své původní polohy a zůstane v jedné linii s hlavní částí.

**Krok 6.** Při používání horizontálního zajišťovacího lanového systému umístěte kliku do klidové polohy (K). Viz obrázek 6.3.

**VAROVÁNÍ:** Klika musí být v klidové poloze. Pokud by byla umístěna ve výstupní pozici, mohlo by dojít k poruše brzdy hrozící vážným zraněním nebo smrtí uživatele.

**Krok 7.** Je-li pro nastavení systému nebo pro jeho snadnější demontáž potřeba lano opět prověsit, připojte kliku k hornímu výstupu (M) a pootočte jí ve směru hodinových ručiček (N) o asi 20°, zároveň stiskněte horní tlačítko (J) a nechte kliku otáčet proti směru hodinových ručiček (P). Viz obrázek 6.4.

**Krok 8:** Při připojení osobního ochranného systému proti pádům z výšky k horizontálnímu zajišťovacímu lanovému systému se řiďte pokyny výrobce. Spojovací prostředek každé osoby mezi postrojem a horizontálním záchranným lanem musí být připojen k dorzálnímu (zadovému) D-kroužku postroje.

**Krok 9:** Po použití navíhnete záchranné lano zpět do pouzdra připojením kliky ke spodnímu výstupu (Q) a otáčením proti směru hodinových ručiček (R). Při navíjení se ujistěte, že na záchranném laně nejsou žádné uzly nebo smyčky. Viz obrázek 6.5.

**NEBEZPEČÍ VYPLÝVAJÍCÍ Z PROSTŘEDÍ:** Používání tohoto vybavení v nebezpečném prostředí si možná vyžádá další předběžná opatření pro snížení rizika úrazu uživatele nebo poškození vybavení. Nebezpečí může vyplývat například z těchto rizikových faktorů: velmi vysokých nebo extrémně nízkých teplot, žíravín, korozivních prostředí, vedení vysokého napětí, výbušných nebo jedovatých plynů, pohyblivého se strojního zařízení nebo ostrých hran. Nevystavujte se zbytečnému riziku, které hrozí třeba u skákání nebo při snaze dosáhnout příliš daleko od hrany pracovní plochy. Spojovací prostředek nesmí procházet pod pažemi nebo mezi nohama. Nešplhejte nad horizontální zajišťovací lanový systém, aby nedošlo k přílišnému nárůstu hloubky prostoru nezbytného pro zachycení případného pádu. Abyste předešli riziku výkyvu při pádu, nepracujte příliš daleko od každé strany horizontálního zajišťovacího systému. S dotazy ohledně použití tohoto vybavení v nebezpečném prostředí se obraťte na společnost Capital Safety.

**ÚDRŽBA:** Pravidelně čistěte vnější povrch jednotky slabým mýdlovým roztokem a vodou. Natočte jednotku tak, aby mohla přebytečná voda vytéct. Podle potřeby čistěte štítky. Pevné součásti otírejte suchým a čistým hadříkem. Záchranné lano čistěte slabým mýdlovým roztokem a vodou. Opláchněte jej a nechte jej na vzduchu zcela uschnout. Nesnažte se sušení urychlit horkem. Nadměrné množství nahromaděných nečistot, barvy atd. může bránit úplnému navinutí záchranného lana. Výměna záchranného lana i provádění další údržby a oprav je nutné svěřit autorizovanému servisnímu středisku. Společnost Capital Safety musí vystavit autorizační a návratové číslo. Žádné části vybavení nemažte. Nerozebírejte jednotku. Vybavení pro podpírání a upevnění těla i související systémové součásti čistěte a skladujte podle pokynů výrobce. Jednotku skladujte v chladném, suchém a čistém prostředí na místě, kde není vystavena přímému slunečnímu záření. Vyvarujte se prostorům, kde by mohly působit výpary chemikálií. Po delším skladování proveďte prohlídku jednotky. Údržbu, servis i skladování každé části uživatelského vybavení provádějte podle pokynů příslušných výrobců.

**VAROVÁNÍ:** Dojde-li ke kontaktu záchranného lana s kyselinami, přestaňte jednotku používat a umyjte ji slabým mýdlovým roztokem a vodou. Před opětovným použitím proveďte prohlídku jednotky.

#### PROHLÍDKA:

- **Před každou instalací** proveďte prohlídku každé části systému podle těchto instrukcí i dalších pokynů výrobce. Nejméně jednou ročně musí provést kompetentní osoba (jiná než uživatel) formální inspekci součástí systému. Tyto inspekce by měly být zaměřeny na viditelné známky nadměrného opotřebení a poškození součástí systému. Zjištěné defektní součásti je potřeba vyměnit. Nepoužívejte součásti, které byly při kontrole shledány nebezpečnými nebo poškozenými. Do protokolu o údržbě a prohlídkách ve všeobecných pokynech (5902392) proveďte záznam s datem a výsledky provedené kontroly.
- **Instalované systémy** a horizontální zajišťovací lanový systém musí po dokončení montáže prohlédnout kompetentní osoba. Kompetentní osoba musí provádět pravidelné prohlídky systému, když je systém instalován po delší dobu, a také před jeho každodenním využíváním. Periodické kontroly by se měly provádět nejméně jednou za měsíc nebo i častěji, pokud to vyžadují místní podmínky a nasazení systému.

- **Před každým použitím** proveďte vizuální kontrolu systému, přičemž dodržujte následující postup:

**Krok 1.** Zkontrolujte všechna šroubová spojení, šrouby i matice. Ujistěte se, že jsou bezpečně upevněny a utaženy. Zkontrolujte, zda nějaké šrouby, matice nebo jiné části nechybí či nebyly jakýmkoliv způsobem nahrazeny nebo upraveny. Prohlédněte kryty, pouzdra, chrániče atd. Ujistěte se, že nejsou známky prasklin, vrypů nebo jiného poškození.

**Krok 2.** Prohlédněte všechny kovové součásti, zde nejsou rezavé nebo zkorodované, což by mohlo negativně ovlivnit jejich pevnost nebo použitelnost.

**Krok 3.** Prohlédněte drátěné lano, zda není rezavé nebo zkorodované, nemá zlomené dráty nebo nevykazuje jiné zjevné závady. U lana z umělých vláken se zaměřte na známky popálení, přerušená vlákna a další zjevné závady. Prohlédněte všechny karabiny a spojovací prvky zajišťující montáž horizontálního zajišťovacího lanového systému a zkontrolujte, zda jsou všechny na svých místech a správně instalované. Prohlédněte objímky na konci záchranného lana a ujistěte se, že nejsou známky prasklin, vrypů nebo jiného poškození.

**Krok 4.** Prohlédněte indikátor nárazů na konci záchranného lana. Je-li kolík (S) zlomený, znamená to, že systém byl vystaven nárazu. Pokud je indikátor zlomený, nesmí se systém použít. Viz obrázek 7. Vyřadte příslušnou jednotku z provozu. Před opětovným nasazením je nutné předat jednotku autorizovanému prodejci k provedení servisu.

**Krok 5.** Zkontrolujte navinutí rezervní části záchranného lana. Na konci záchranného lana se nachází rezerva v délce 1,4 m. Je-li na konci záchranného lana u pouzdra vidět červená páska (T) připevněná okolo lana, došlo k porušení rezervního návínu. Viz obrázek 8. Vyřadte příslušnou jednotku z provozu. Před opětovným nasazením je nutné předat jednotku autorizovanému prodejci k provedení servisu.

**Krok 6.** Silným zatáhnutím za záchranné lano u konce se zařízením se ujistěte, že je funkční a bezpečné.

**Krok 7.** Opakováním části "Instalace" kroku 5 zajistíte správné napětí záchranného lana. Během této operace záchranné lano příliš nenapínejte, pokud to není nezbytné pro "zacvaknutí" rukojeti kliky. Obrázek 6.2

**Krok 8.** Zkontrolujte štítky upevněné na systému. Štítky nesmí chybět a musí být dobře čitelné. Chybějící nebo nečitelné štítky nahraďte.

**DŮLEŽITÉ:** *Extrémní pracovní podmínky (nepříznivé prostředí, dlouhodobé používání atd.) mohou vyžadovat častější provádění prohlídek.*

**VAROVÁNÍ:** *Ihned je nezbytné vyřadit z provozu systém nebo součásti vystavené účinkům pádu nebo u kterých byly při kontrole zjištěny jakékoliv nesrovnalosti. O možnosti opětovného využívání vybavení může písemně rozhodnout pouze kompetentní nebo odborně způsobilá osoba.*

**ŽIVOTNOST VÝROBKU:** Projde-li horizontální zajišťovací lanový systém EZ-Line úspěšně inspekci provedenou kompetentní osobou, lze jej nadále využívat.

**NOSNOST:** V případě použití jednotlivého lana udrží zatahovací horizontální zajišťovací lanový systém dvě osoby. Nejvyšší přípustná hmotnost každé osoby včetně nástrojů a oděvů je 141 kg.

\***GLOSÁŘ - DODATKY:** 70:Pouzdro, 71:Polyetylén

#### **MODELY SAMOZATAHOVACÍCH ZÁCHRANNÝCH LAN DOPORUČENÉ PRO POUŽITÍ S HORIZONTÁLNÍM ZAJIŠŤOVACÍM LANOVÝM SYSTÉMEM EZ-LINE:**

##### **LEHKÁ LANA:**

- Řada Ultralock: KD23504433, KD23504430

##### **LEHKÉ POPRUHY S VNITŘNÍM ABSORBÉREM ENERGIE (ZACHYCOVAČE PÁDU):**

- Řada Ultralock: KD1PWB335, KD1PWB610

##### **LEHKÉ POPRUHY S VNĚJŠÍM ABSORBÉREM ENERGIE (OSOBNÍ ZACHYCOVAČE PÁDU):**

- Řada Talon: KD1TALONNH

**HASZNÁLAT:** Az EZ-Line Vízszintes Biztosítókötél Rendszer (Horizontal Lifeline System, HLL) egy ideiglenes vízszintes biztosítókötél, amely a könnyű tárolhatóság és hordozhatóság érdekében visszacsévelhető a házába. A HLL biztosító eszközként használandó egy- vagy kétszemélyes személyi zuhanásgátló rendszerben (personal fall arrest system, PFAS), az EN 355 (Lengéscsillapító kötél) vagy EN 360 (Önviszահúzó biztosítókötél - lásd az általunk ajánlott modellek listáját ezen utasítás utolsó oldalán) előírásnak megfelelően, illetve visszahúzó alrendszerként az EN 795 Class C előírásai szerint. A vízszintes biztosítókötél megfelel az EN 795 Class C előírásainak. A rendszert a munkahelyről le kell szerelni, ha már nem használják.

**FIGYELMEZTETÉS:** A magasban való munkavégzés eleve kockázattal jár. Néhány kockázatot felsorolunk az alábbiakban, de ez nem a teljes lista: lezuhanás, függés/hosszantartó függés, csapódó tárgyak és eszméletvesztés. A zuhanásgátló rendszer esetleges működés és/vagy a rákövetkező mentés során, az egyéni egészségi állapot bizonyos esetekben befolyásolhatja a biztonságot. Az ezen tevékenységre kockázatot jelentő egészségi állapotok, a teljesség igénye nélkül, a következők: szívbetegség, magas vérnyomás, szédülés, epilepszia, drog- és alkoholfüggőség, pszichiátriai betegség, végtagok működési problémái és egyensúlyzavar. Ajánljuk, hogy a munkaadó/ orvos határozza meg a munkavállaló alkalmasságát ezen eszköz normál és kényszerhelyzetben történő használatára.

#### HASZNÁLAT ELŐTT:

- Mindkét rögzítőpontot hozzávetőlegesen azonos magasságon kell felszerelni úgy, hogy a vízszintes biztosítókötél rendszer lejtése ne legyen nagyobb, mint 15°.
- A szerkezet rögzítőpontjai legyenek szilárdak, képesnek kell lenniük megtartani legalább 22,2 kN erőt a vízszintes biztosítókötél tengelyének irányában. A rögzítőpontoknak meg kell tartaniuk legalább 16,0 kN erőt, bármely lehetséges irányú zuhanás esetén, a vízszintes biztosítókötél tengelyére merőleges erőkomponenst figyelembe véve. Lásd az 1. ábrát.

**FIGYELMEZTETÉS:** A rögzítőpontok legyenek szilárdak. A rögzítőpontok nagyfokú deformációja hatással lehet a rendszer működésére, és megnövelheti a szükséges zuhanási teret a rendszer alatt, amely súlyos sérüléshez, vagy halálhoz vezethet.

**FIGYELMEZTETÉS:** A biztosítókötél mindkét végét szilárdan hozzá kell erősíteni a rögzítőpontokhoz használat közben. Soha ne csatlakoztassa a biztosítókötél végét a bekötőhevederhez, ne használja csőrőlként vagy önviszահúzó biztosítókötélként. Lásd a 2. ábrát.

- A vízszintes biztosítókötél maximális fesztávolsága 18,3 m. A fesztávolságot csökkenteni kell, ha a zuhanási tér korlátozott.
- A vízszintes biztosítókötélet olyan magasságban kell elhelyezni, amely minimálisra csökkenti a szabad zuhanást, miközben kényelmes használatot biztosít.
- A vízszintes biztosítókötélet a munkavégzés helyéhez közel kell felszerelni, hogy minimális legyen a lengés zuhanás közben. A lengő zuhanás akkor fordul elő, ha a bekötőpont nincs pontosan fej felett. Lengő zuhanás közben a tárgynak ütődés ereje súlyos sérülést vagy halált okozhat. Lásd a 3. ábrát.
- Csak egész testes bekötőhevederrel szerelt PFAS rendszert használjon.
- Az összekötő alrendszer hossza legyen a lehető legrövidebb, hogy csökkentse az esetleges szabadesés magasságát és a szükséges szabadmagasságot.

**FIGYELMEZTETÉS:** A munkavégző alatt elegendő helynek kell lennie a szabadesés megfékezésére, mielőtt az alsó szinthez, vagy akadályba ütköznék. Lásd a 4. és 5. ábrát.

- Ha energiaelnyelő kötéllel kapcsolódik a rendszerhez, a bekötőpont végeket olyan magasságban kell elhelyezni, amely 1,8 méterre korlátozza a szabadesés magasságát.
- Ha önbehúzó biztosítókötéllel (SRL) kapcsolódik a rendszerhez, a bekötőpont végeket a használó fölött kell elhelyezni. Teljesen behúzott állapotban az SRL a bekötőheveder csatlakozási szintje felett kell, hogy legyen.
- Az egyes személyek csatlakozó alrendszerén a maximális esésfékező erő 6,0 kN lehet.
- Ha két személy csatlakozik a HLL-hez, és az egyik kapcsolódó személy lezuhan, a rendszer lehajlik. Ha két személy csatlakozik a HLL-hez, és az egyik kapcsolódó személy lezuhan, a lehajlás miatt lehet hogy lerántja a másik kapcsolódó személyt a munkaállásáról. A második személy lezuhanásának kockázata nő, ha a HLL fesztávolsága nagyobb. A második személy lezuhanási kockázatának csökkentése érdekében alkalmazzon mindkét személyhez külön, független HLL rendszert, vagy csökkentse a fesztávolságot.
- Tervezze meg a lezuhanásvédő rendszert, mielőtt a munkások a veszélyes környezetben a munkát elkezdik.
- A rendszer használata előtt vegyen számításba minden, a biztonságot befolyásoló tényezőt.

#### FEL- ÉS LESZERELÉS:

**1. lépés:** Ellenőrizze a következő alkatrészek meglétét és jó állapotát: ház (A), biztosítókötél (B), két karabiner (C), ütközésjelző (D).

**2. lépés:** Határozza meg a rögzítő végpontok (E) helyzetét, és számítsa ki a szükséges teherbírásukat az 1. ábrán meghatározott terhelések alapján. Határozza meg a szükséges szabadesési magasságot (F) a következő számítás segítségével:

**DBI-SALA lengéscsillapító kötél:** A 4. ábra alapján kiszámítható a szabadesési magasság (F) egy személy esetén (4.1 táblázat) és két személy esetén (4.2 táblázat). (Példa: Két személy csatlakozik a rendszerhez lengéscsillapító kötéllel. Ha a rögzítő végpontok (E) közötti fesztávolság 12,2 m, a 4.3 táblázatban keresse meg a fesztávolságnak megfelelő betűt,



ami jelen esetben "D". Ha a kötélhossz (G) 1,5 m, a 4.4 táblázatban keresse meg a hosszúságnak megfelelő betűt, ami jelen esetben "Y". A 4.2 táblázatban keresse meg a "D" és "Y" keresztesződésében lévő számot, ami jelen esetben 6,7 m. Tehát két személy kapcsolódásakor a szabadesési magasság 6,7m.)

**DBI-SALA önbehúzó biztosítókötél:** Az 5. ábra alapján kiszámítható a szabadesési magasság (F) egy személy esetén (5.1 táblázat) és két személy esetén (5.2 táblázat). (Példa: Egy személy csatlakozik a rendszerhez önbehúzó biztosítókötéllel. Ha a rögzítő végpontok (E) közötti feszítávolság 6,1 m, az 5.3 táblázatban keresse meg a feszítávolságnak megfelelő betűt, ami jelen esetben "B". Az egy személy részére szükséges szabadesési magasság (F) meghatározásához az 5.1 táblázatban keresse meg a "B" betű melletti számot, ami jelen esetben 2,4 m. Tehát egy személy kapcsolódásakor a szabadesési magasság 2,4 m.)

**3. lépés:** Nyomja meg a (J) gombot a ház tetején, és tartsa lenyomva a biztosítókötél (B) kiengedéséhez. Lásd a 6.1 ábrát. Húzza ki a biztosítókötetet (B) a kívánt hosszúságban. Ellenőrizze, hogy a hajtókar alaphelyzetben van-e (K). A gomb (J) elengedése után a hajtókar visszaugrik, és a biztosítókötél rögzül a helyén. Ha a biztosítókötél nem rögzül, ne használja. Ekkor az egységet el kell vinni egy hivatalos vizsonteladóhoz, javítás céljából.

**4. lépés:** A rögzítőpont csatlakozók felszerelési követelményeit nézze meg a gyártó által biztosított használati utasításban. A szállított karabinerek (C) segítségével szerelje fel a biztosítókötetet (B) a rögzítőpont csatlakozókra (E). Lásd a 6.2 ábrát.

**5. lépés:** Csatlakoztassa a hajtókart (L) a felső kimenetre (M), és feszítse meg a biztosítókötetet a hajtókar óramutató járásával megegyező irányú (N) forgatásával. Lásd az 6.2 ábrát. A biztosítókötetet addig kell feszíteni, amíg egy "kattanó" (O) hangot nem hall, miközben a hajtókar egy kissé elhajlik a hajtókar házon. A hajtókar elengedés után visszatér alaphelyzetbe, egy vonalba a hajtókar házzal.

**6. lépés:** Forgassa a hajtókart alaphelyzetbe (K), ha a HLL rendszer használatban van. Lásd a 6.3 ábrát.

**FIGYELMEZTETÉS:** A hajtóknak alaphelyzetben kell lennie. A fék hibás működését okozhatja, és a munkások súlyos sérülését vagy halálát eredményezheti, ha a hajtókar nincs alaphelyzetben.

**7. lépés:** Ha a rendszer beállításakor vagy leszerelések lazítás szükséges, csatlakoztassa a hajtókart a felső kimenetre (M), és forgassa azt az óramutató járásával megegyező irányba kb. 20°-ot, majd ezzel egyidejűleg nyomja meg a felső gombot (J), és engedje a hajtókart az óramutató járásával ellentétes irányban visszaforgogni (P). Lásd a 6.4 ábrát.

**8. lépés:** A PFAS eszköznek a HLL rendszerhez történő csatlakoztatása során kövesse a gyártó használati utasítását. A bekötőheveder és a vízszintes biztosítókötél közötti csatlakozó alrendszernek a bekötőheveder hátoldali (hát) D-gyűrűjéhez kell csatlakoznia.

**9. lépés:** Használat után húzza be a biztosítókötetet a házba úgy, hogy a hajtókart az alsó kimenetre (Q) csatlakoztatja, és az óramutató járásával ellentétes irányba (R) forgatja. A behúzáskor ügyeljen arra, hogy a biztosítókötélen ne legyen csomó vagy hurok. Lásd a 6.5 ábrát.

**KÖRNYEZETI VESZÉLYEK:** Környezeti veszélyeknek kitett területeken az eszköz használata során fokozott elővigyázatosság szükséges, hogy csökkenthető legyen a felhasználó sérülésének vagy az eszköz rongálódásának kockázata. Ezek a veszélyek a következők lehetnek, a teljesség igénye nélkül: magas hőmérséklet, szélsőséges hideg, maró vegyszerek, korróziót okozó környezet, magasfeszültségű vezetékek, robbanó vagy mérgező gázok, mozgó gépalkatrészek vagy éles szélek. Ne vállaljon szükségtelen kockázatot például ugrálással vagy a munkafelület szélén túlzottan túlnyúlva. Ne engedje a csatlakozó alrendszer kötelét a kezei alatt, vagy a lábai között áthaladni. A biztonságos magasság megtartása érdekében, ne másszon a HLL fölé. A lengő zuhanás veszélyének elkerülése érdekében ne dolgozzon túl messze a HLL széleitől. Lépjen kapcsolatba a Capital Safety vállalattal, ha kérdése van az eszköz használatával kapcsolatban, olyan helyen, ahol testi vagy környezeti veszély fordulhat elő.

**KARBANTARTÁS:** Rendszeresen tisztítsa meg az eszköz külsejét enyhén szappanos tisztítószerrel és vízzel. Tegye az eszközt olyan helyre, ahol a belekerült víz kiszáradhat. Szükség esetén tisztítsa meg a feliratokat. Törölje le az eszközt tiszta, száraz ruhával. Tisztítsa meg a biztosítókötetet enyhén szappanos tisztítószerrel és vízzel. Öblítse le és alaposan szárítsa meg levegőn. Ne sietesse a száradást hővel. Piszok, festék stb. túlzott lelerakódása megakadályozhatja a biztosítókötél megfelelő visszahúzóerőjét. Biztosítókötél cserét, egyéb karbantartást és szervizműveletet csak hivatalos szervizközpont végezhet. Engedélyt és visszaküldési számot csak a Capital Safety adhat. Semmilyen alkatrészt ne olajozzon vagy zsírozzon. Ne szerelje szét az eszközt. A tartó és járulékos rendszer-alkatrészeket a gyártó utasításai szerint tisztítsa és tárolja. Tárolja az eszközt hűvös, száraz és tiszta környezetben, óvja a közvetlen napsugárzástól. Kerülje a vegyszergőzős területeket. Hosszabb tárolás után vizsgálja át az egységet. A felszerelés minden darabját a gyártó utasításai szerint tartsa karban, javítsa és tárolja.

**FIGYELMEZTETÉS:** Ha a biztosítókötél savval érintkezik, ne használja addig, amíg enyhén szappanos tisztítószerrel és vízzel le nem mosta. Az ismételt használatba vétel előtt vizsgálja át az eszközt.

## ÁTVIZSGÁLÁS:

- **Minden felszerelés előtt** vizsgáljon meg minden rendszeralkatrészt, ezen és az egyéb gyártók által megadott utasítások alapján. A rendszeralkatrészeket évente legalább egyszer át kell vizsgálnia egy erre képzett szakembernek (nem a felhasználónak) az előírásoknak megfelelően. Az előírás szerinti vizsgálat koncentráljon a rendszeralkatrészek látható kopásaira és sérüléseire. A hibásnak talált alkatrészeket ki kell cserélni. Ne használja tovább a nem biztonságos, sérült alkatrészeket. Jegyezze fel a vizsgálat idejét és eredményét az általános utasításokban (5902392) található karbantartási naplóba.
- **Telepített rendszerek esetén** a HLL rendszert a rendszer telepítése után egy szakembernek kell ellenőriznie. A hosszabb ideig telepített rendszert rendszeresen át kell vizsgálnia szakembernek, továbbá a mindennapi használatbavétel előtt. Legalább havonta egyszer át kell vizsgálni a rendszert, vagy gyakrabban, ha a munkahelyi körülmények illetve a garancia ezt megköveteli.
- **Minden használat előtt** végezzen vizuális átvizsgálást a következő lépések szerint:

**1. lépés:** Vizsgáljon át minden csavarkötést, csavaranyát és csavarszárat. Legyenek szorosan meghúzva és biztosítva. Vizsgálja meg, nem hiányzik-e valamelyik csavarszár vagy anya, illetve nincs-e módosítva vagy valamivel pótolva. Ellenőrizze a házakat, fedeleket, védőberendezéseket stb. Nem lehet rajtuk repedés, horpadás vagy más sérülés.

**2. lépés:** Ellenőrizze a fém alkatrészeket, a rozsdás és a korrózió befolyásolhatja a szilárdságukat és a működésüket.

**3. lépés:** Ellenőrizze a drótkötelet rozsdásodás, korrózió, szakadt pászma és egyéb nyilvánvaló sérülés szempontjából. Ellenőrizze a műanyag kötelet égés, szakadt pászma és egyéb nyilvánvaló sérülés szempontjából. Vizsgáljon át minden karabinert és csatlakozót a HLL rendszeren, ellenőrizze azok meglétét és megfelelő felszerelését. Ellenőrizze a perselyeket a biztosítókötél végén, nem lehet rajtuk repedés, horpadás vagy görbülés.

**4. lépés:** Ellenőrizze az ütközésjelzőt a biztosítókötél végén. Ha a csap (S) törött, a rendszer ütdésnek volt kitéve. A rendszert nem szabad használni, ha a jelző törött. Lásd 7. ábra. Ne használja így a rendszert. Az egységet meg kell javíttatni egy hivatalos szervizközpontban, mielőtt újra használná.

**5. lépés:** Ellenőrizze a tartalék biztosítókötél részt. A vízszintes biztosítókötél végén van egy 1,4 m hosszú tartalék szakasz. Ha a kötéltre rögzített piros sáv (T) láthatóvá válik a biztosítókötél háza felől, a tartalék nem biztonságos. Lásd 8. ábra. Ne használja így a rendszert. Az egységet meg kell javíttatni egy hivatalos szervizközpontban, mielőtt újra használná.

**6. lépés:** Húzza meg hirtelen a biztosítókötelet az eszköz felé eső oldalon annak ellenőrzésére, hogy a biztosítókötél biztosítva van-e.

**7. lépés:** Végezze el újra a "Felszerelés" folyamat 5. lépését, ellenőrizve, hogy a biztosítókötél feszessége megfelelő-e. A művelet közben ne feszítse feleslegesen túl a biztosítókötelet; csak addig feszítse, amíg nem hallja a hajtókar kattanasát. 6.2 ábra

**8. lépés:** Ellenőrizze a rendszerfeliratokat. A feliratok legyenek meg, és legyenek olvashatóak. A hiányzó vagy olvashatatlan címkéket pótolni kell.

**FONTOS:** A szélsőséges munkakörülmények (erős igénybevételt jelentő környezet, hosszantartó használat stb.) szükségessé tehetik a gyakoribb átvizsgálásokat.

**FIGYELMEZTETÉS:** A zuhanást elszenvedett vagy a vizsgálat során gyanúsnak talált alkatrészt vagy rendszert azonnal ki kell vonni a használatból. Csak szakképzett, kompetens személy írásos engedélye alapján lehet újra használni a rendszert.

**A TERMÉK ÉLETTARTAMA:** Amíg az EZ-Line Vízszintes Biztosítókötél rendszert a szakképzett személy által végzett vizsgálat rendben találja, a rendszer használható.

**TEHERBÍRÁS:** Egyszeres feszításvégén esetén a Visszahúzó Vízszintes Biztosítókötél rendszer maximális teherbírása két személy. Az egyes személyek maximális súlya, eszközökkel és ruházattal együtt 141 kg.

**\*SZÓJEGYZÉK KIEGÉSZÍTÉS:** 70:Ház, 71:Polietilén

**AZ EZ-LINE VÍZSZINTES BIZTOSÍTÓKÖTÉL RENDSZERREL EGYÜTT HASZNÁLHATÓ ÖNBEHÚZÓ BIZTOSÍTÓKÖTÉL MODELLEK A KÖVETKEZŐK:**

**KÖNNYŰSÚLYÚ KÁBEL:**

- Ultralock sorozat: KD23504433, KD23504430

**KÖNNYŰSÚLYÚ HEVEDER BELSŐ ENERGIA ELNYELŐVEL:**

- Ultralock sorozat: KD1PWB335, KD1PWB610

**KÖNNYŰSÚLYÚ HEVEDER KÜLSŐ ENERGIA ELNYELŐVEL:**

- Talon sorozat: KD1TALONNH

**MOD DE UTILIZARE:** sistemul de siguranță cu coardă orizontală EZ-Line (HLL) este destinat utilizării ca și coardă de siguranță temporară, retractabilă într-o carcasă, pentru depozitare și transport facile. HLL este destinat utilizării ca mijloc de ancorare pentru unul sau două sisteme personale de oprirea căderii (PFAS) conforme cu EN 355 (coardă absorbantă de șoc) sau EN 360 (coardă autoretractabilă - vezi celelalte modele pe care le recomandăm, în ultima pagină a acestor instrucțiuni) sau ca sistem secundar de reținere conform cu EN 354. Coarda de siguranță orizontală este conformă cu EN 795 Clasa C. Când nu mai este necesar, sistemul trebuie îndepărtat de la locul desfășurării activității.

**AVERTISMENT:** lucrul la înălțime implică riscuri inerente. Unele riscuri sunt precizate în cele ce urmează, dar riscurile nu se rezumă la acestea: cădere, suspendare/suspendare prelungită, ciocnirea cu obiecte și pierderea cunoștinței. În eventualitatea unei căderi întrerupte și/sau unei operațiuni de salvare (de urgență), este posibil ca unele afecțiuni să vă periclitaze siguranța. Printre afecțiunile medicale identificate ca fiind riscante pentru acest tip de activitate se numără, dar nu se rezumă la, următoarele: afecțiuni cardiace, tensiune ridicată, vertigo, epilepsie, dependența de droguri sau alcool, afecțiuni psihice, aspecte legate de funcționarea incompletă a membrilor și de pierderea echilibrului. Vă recomandăm să apelați la un medic pentru a stabili dacă sunteți apt să utilizați acest echipament în mod normal și în caz de urgență.

#### ANTERIOR UTILIZĂRII:

- ambele puncte de ancorare trebuie montate la aproximativ aceeași înălțime, astfel încât sistemul de siguranță cu coardă orizontală să nu fie înclinat cu peste 15°.
- Punctele de ancorare structurală trebuie să fie rigide și capabile să reziste la minim 22,2 kN (5000 lbs.) de-a lungul axei corzii orizontale. Ancorele trebuie să reziste la minim 16,0 kN (3.600 lbs) aplicate în toate direcțiile posibile de oprire a căderii, care sunt perpendiculare pe axa corzii orizontale. Vezi Figura 1.

**AVERTISMENT:** ancorele trebuie să fie rigide. Deformarea puternică a ancorelor afectează performanțele și poate spori spațiul de siguranță la cădere necesar sub sistem, care poate duce la răni grave sau la deces.

**AVERTISMENT:** când coarda de siguranță în este utilizată, ambele capete ale acesteia trebuie fixate în ancorele corespunzătoare. Nu atașați niciodată capătul corzii un ham, pentru a fi utilizată în maniera unui vinci sau SRL. Vezi Figura 2.

- Elongația maximă orizontală a corzii de siguranță este 18,3 m (60 ft). Elongația trebuie redusă atunci când spațiul de siguranță la cădere este limitat.
- Sistemul de siguranță cu coardă orizontală trebuie plasat la un nivel care minimizează căderea liberă, permițând ușurința în utilizare.
- Pentru a minimiza riscul de accident prin pendulare, coarda orizontală de siguranță trebuie poziționată lângă punctul de lucru. Accidentele produse prin pendulare se produc atunci când punctul de ancorare nu se află direct deasupra capului. Forța impactului în cazul unui accident produs prin pendulare poate provoca răni grave sau decesul. Vezi Figura 3.
- Utilizați numai PFAS cu hamuri corporale complete.
- Lungimea sistemului de conectare secundar trebuie să fie cât mai redusă posibil, pentru a reduce posibila cădere liberă și spațiul de siguranță la cădere.

**AVERTISMENT:** pentru a opri o cădere, trebuie să fie suficient spațiu de siguranță sub muncitor, pentru a nu lovi nivelul sau obstacolul inferior. Vezi Figurile 4 și 5.

- La utilizarea unei corzi absorbante de energie pentru a conecta sistemul, ancorajele finale trebuie poziționate la o înălțime care va limita căderea liberă la 1,8 m (6 ft.).
- Dacă utilizați o coardă autoretractabilă (SRL) pentru conectarea la sistem, ancorajele finale trebuie să fie situate deasupra utilizatorului. Când este retrasă complet, SRL trebuie să se afle deasupra nivelului de fixare a hamului.
- Sistemul de conectare secundar al fiecărei persoane trebuie să limiteze forțele generate de oprirea căderii la 6,0 kN (1320 lbs.).
- Dacă la HLL sunt conectate două persoane, dacă o persoană cade în timp ce este conectată la HLL, sistemul va devia. Dacă la același HLL sunt conectate două persoane, iar una dintre acestea cade, a doua persoană poate fi smulsă de pe suprafața de lucru din cauza deviației. Potențialul căderii celei de-a doua persoane crește direct proporțional cu lungimea corzii HLL. Pentru a reduce la minim posibilitatea căderii celei de-a doua persoane, se recomandă utilizarea de sisteme HLL independente pentru fiecare persoană, sau a unei corzi mai scurte.
- Planificați modul de utilizare a sistemului de protecție în caz de cădere anterior, expunerii muncitorilor la situații periculoase.
- Anterior utilizării acestui sistem luați în calcul toți factorii care afectează siguranța.

#### MONTARE ȘI DEMONTARE

**Etapa 1.** Verificați dacă aveți următoarele componente și dacă sunt în stare bună: carcasa (A), coarda de siguranță (B), două carabinieri (C), indicator de impact (D).

**Etapa 2.** Stabiliți poziția ancorajelor finale (E) și evaluați rezistența acestora pe baza sarcinilor specificate în Figura 1. Stabiliți spațiul de siguranță necesar la cădere (F) prin următorul mod de calcul:

**Corzi absorbante de șoc DBI-SALA:** Figura 4 calculează cerințele privitoare la spațiul de siguranță la cădere (F) pentru un utilizator (Tabelul 4.1) și doi utilizatori (Tabelul 4.2). (Exemplu: Doi utilizatori se conectează la sistem cu corzi absorbante de șoc. Dacă lungimea corzii dintre ancorajele finale (E) este 12,2 m, utilizați Tabelul 4.3 pentru a

căuta litera corespunzătoare lungimii, care este "D." Dacă lungimea corzii (G) este 1,5 m, din Tabelul 4.4 obțineți litera corespunzătoare acelei lungimi, care este "Y." Utilizând Tabelul 4.2 și literele "D" și "Y", localizați numărul deasupra căruia se intersectează cele două litere, care este 6,7 m. În cazul a doi utilizatori conectați la sistem, spațiul de siguranță la cădere 6,7 m.)

**Coarda autoretractabilă DBI-SALA:** Figura 5 calculează cerințele privitoare la spațiul de siguranță la cădere (F) pentru un utilizator (Tabelul 5,1) și doi utilizatori (Tabelul 5,2). (Exemplu: un utilizator se conectează la sistem printr-o coardă autoretractabilă. Dacă lungimea corzii dintre ancorajele finale (E) este 6.1 m, utilizați 5.3 pentru a căuta litera corespunzătoare lungimii, care este "B." Pentru a stabili spațiul de siguranță la cădere (F) pentru un utilizator, vezi Tabelul 5.1 și identificați numărul de lângă "B", care este 2,4 m. Pentru un utilizator atașat la sistem spațiul de siguranță la cădere este de 2,4 m .

**Etapa 3.** Țineți apăsat butonul (J) de pe partea superioară a carcasi pentru a elibera coarda (B). Vezi Figura 6.1. Trageți coarda (B) până la atingerea lungimii necesare. Mânerul manivelei trebuie să se afle în poziția de repaus (K). Când butonul (J) este eliberat, acesta va reveni în poziția inițială și va bloca coarda. În cazul în care coarda nu se blochează, n-o utilizați. Unitatea trebuie returnată la un dealer autorizat în vederea remedierii problemei.

**Etapa 4.** Pentru cerințele privitoare la montare, consultați instrucțiunile producătorului livrate împreună cu conectorii de ancorare. Montați coarda orizontală de siguranță (B) prin atașarea acesteia la conectorii de ancorare (E), prin intermediul carabinierelor furnizate (C). Vezi Figura 6.2.

**Etapa 5.** Conectați mânerul manivelei (L) la orificiul superior (M) și tensionați coarda prin rotire la dreapta (N). Vezi Figura 6.2. Coarda trebuie tensionată până la producerea unui clic (O) și a unei ușoare rotații a brațului manivelei față de corpul acesteia. Când mânerul manivelei este eliberat, acesta va reveni în poziția inițială, aliniat cu corpul manivelei.

**Etapa 6.** Când este utilizat HLL, aduceți mânerul manivelei în poziția de repaus (K). Vezi Figura 6.3.

**AVERTISMENT:** mânerul trebuie să fie în poziția de repaus. Dacă acesta este în poziția de tensionare a corzii, este posibil să defecteze frâna, producând rănirea gravă sau decesul utilizatorului/utilizatorilor.

**Etapa 7.** Dacă este necesară slăbirea corzii pentru reglarea sistemului sau pentru a facilita demontarea acestuia, conectați mânerul manivelei la orificiul superior (M) și rotiți la dreapta (N) cu aproximativ 20°, apăsați simultan butonul superior (J) și permiteți rotirea mânerului la stânga (P). Vezi Figura 6.4

**Etapa 8.** Pentru conectarea PFAS la HLL, urmați instrucțiunile producătorului. Sistemul de conectare secundar dintre ham și coarda de siguranță orizontală trebuie atașat la inelul sub forma literei D, de pe partea posterioară (spatele) hamului.

**Etapa 9.** După utilizare, retrageți coarda de siguranță înapoi în carcasă prin conectarea mânerului manivelei la orificiul inferior (Q) și rotirea acestuia la stânga (R). În timpul procedurii de retragere coarda de siguranță nu trebuie să prezinte noduri sau răsuciri. Vezi Figura 6.5.

**RISURI AFERENTE MEDIULUI:** utilizarea acestui echipament în zone de risc poate necesita luarea unor măsuri de precauție suplimentare pentru a reduce posibilitatea de rănire a utilizatorului sau deteriorarea echipamentului. Unele riscuri sunt precizate în cele ce urmează, dar riscurile nu se rezumă la acestea: căldură ridicată, temperaturi extrem de reduse, produse chimice caustice, medii corozive, linii de înaltă tensiune, gaze explozive sau toxice, piese în mișcare sau muchii ascuțite. Nu vă asumați riscuri inutile, precum săriturile sau aplecarea excesivă peste marginea suprafeței de lucru. Nu permiteți sistemului secundar de conectare să treacă pe sub brațe sau printre picioare. Pentru evitarea lăsării unui spațiu inadecvat, nu vă cățărați deasupra HLL. Pentru a evita un accident produs prin pendulare, nu lucrați prea departe de laturile HLL. Dacă aveți întrebări privind modul de utilizare a acestui echipament în zone cu risc fizic sau risc de mediu, contactați Capital Safety.

**ÎNȚREȚINERE:** curățați periodic exteriorul unității cu o soluție de săpun slab și apă. Plasați unitatea astfel încât excesul de apă să poată fi scurs. Curățați etichetele conform necesităților. Ștergeți elementele metalice cu o lavetă curată și uscată. Curățați coarda de siguranță cu o soluție de săpun slab și apă. Clățiți-o și uscați-o bine cu aer. Nu forțați uscarea cu ajutorul aerului cald. Acumularea de murdărie, vopsea, etc., în exces poate împiedica retragerea completă a corzii. Înlocuirea corzii și alte proceduri de întreținere și service trebuie efectuate la un centru de service autorizat. Capital Safety trebuie să elibereze autorizația și un număr de retur. Nu lubrifiați nicio piesă. Nu dezasaamblați unitatea. Curățați și depozitați suportul corpului și componentele asociate ale sistemului conform instrucțiunilor producătorului. Depozitați unitatea într-un mediu rece, uscat și curat, în afara acțiunii directe a razelor solare. Evitați zonele în care pot exista vapori chimici. După o depozitare prelungită unitatea trebuie verificată. Întrețineți, reparați și depozitați fiecare componentă a echipamentului utilizatorului conform instrucțiunilor producătorului.

**AVERTISMENT:** în cazul în care coarda de siguranță intră în contact cu acizi, scoateți din uz unitatea și spălați-o cu o soluție de săpun slab și apă. Verificați unitatea anterior repunerii în uz.

#### VERIFICARE:

- **anterior fiecărei instalări**, verificați fiecare componentă a sistemului conform cu aceste instrucțiuni și cu instrucțiunile producătorului. Componentele sistemului trebuie să fie verificate formal de către o persoană competentă (cu excepția utilizatorului) minim anual. Verificările formale trebuie concentrate asupra semnelor vizibile de deteriorare sau defecțiuni ale componentelor sistemului. Elementele defecte trebuie înlocuite. Dacă verificarea evidențiază componente nesigure sau defecte, acestea nu trebuie utilizate. Înregistrați data și rezultatele verificării în registrul de verificări și întreținere din instrucțiunea generală (5902392).
- După montarea sistemului, o persoană competentă trebuie să verifice **sistemele instalate** și sistemul HLL. Dacă este lăsat montat o perioadă îndelungată și anterior utilizării cotidiene, sistemul trebuie verificat periodic de către o persoană competentă. Verificările periodice trebuie efectuate minim lunar, sau mai frecvent în funcție de condițiile zonei de montare și de utilizare.

- **Anterior fiecărei utilizări**, verificați vizual fiecare componentă din următoarele etape:

**Etapa 1.** Verificați toate șuruburile, bolțurile și piulițele. Acestea trebuie să fie bine și ferm fixate. Verificați dacă lipsesc șuruburi, piulițe sau alte piese, sau dacă acestea au fost înlocuite sau modificate. Verificați capacele, carcasa, protecțiile, etc. Acestea nu trebuie să prezinte fisuri, deformări sau alte deteriorări.

**Etapa 2.** Verificați dacă elementele metalice prezintă urme de rugină sau coroziune care ar putea afecta rezistența sau funcționarea acestora.

**Etapa 3.** Verificați existența urmelor de rugină, coroziune, fire rupte sau defecțiuni evidente pe cablu. Verificați frânghia sintetică pentru a constata dacă există fire rupte sau alte defecțiuni evidente. Verificați dacă sunt prezente și montate corespunzător toate carabinierele și conectorii care asigură ansamblul HLL. Verificați manșoanele din capetele corzii de siguranță pentru a constata dacă există deteriorări precum fisuri, îndoituri sau deformări.

**Etapa 4.** Verificați indicatorul de impact din capătul corzii. Dacă pinul (S) este rupt, sistemul a fost supus unei forțe de impact. Dacă indicatorul este rupt, sistemul nu trebuie utilizat. Vezi Figura 7. Scoateți unitatea din uz. Anterior repunerii în funcțiune, unitatea trebuie reparată la un centru de service autorizat.

**Etapa 5.** Verificați lungimea de rezervă a corzii. Coarda orizontală de siguranță are o lungime de rezervă de 4,5 ft. (1,4 m) la capăt. Dacă este vizibilă o bandă roșie (T), în capătul dinspre carcasa a corzii, lungimea de rezervă a acesteia a fost compromisă. Vezi Figura 8. Scoateți unitatea din uz. Anterior repunerii în funcțiune, unitatea trebuie reparată la un centru de service autorizat.

**Etapa 6.** Pentru a vă asigura că este bine fixată, trageți brusc de coarda de siguranță, din apropierea dispozitivului.

**Etapa 7.** Repetați etapa 5 de montare pentru a vă asigura că tensiunea corzii este cea corectă. În decursul acestei operațiuni nu supratensionați coarda decât dacă este necesar pentru a auzi mânerul manivelei cuplând. Figura 6.2

**Etapa 8.** Verificați etichetele sistemului. Acestea trebuie să fie prezente și perfect lizibile. În caz contrar, înlocuiți-le.

**IMPORTANT:** condițiile de lucru extreme (mediu dur, utilizare prelungită, etc.) pot necesita creșterea frecvenței de efectuare a inspecțiilor.

**AVERTISMENT:** un sistem sau o componentă care a fost supusă unei căderi, sau pentru care verificările au stabilit indubitabil că este deteriorată, trebuie scoasă din uz imediat. Numai personalul competent și calificat poate decide dacă o componentă va fi reintrodusă în uz, specificând aceasta în scris.

**DURATA DE UTILIZARE:** cât timp Sistemul de siguranță cu coardă orizontală EZ-Line trece de verificările efectuate de către personal competent, sistemul poate rămâne în uz.

**CAPACITATE:** pentru utilizarea cu o singură coardă, capacitatea maximă a sistemului cu coardă orizontală retractabilă este de două persoane. Greutatea maximă a fiecărei persoane inclusiv scule și îmbrăcăminte este de 310 lbs. (141 kg).

\***ADĂUGARE ÎN GLOSAR:** 70:carcasă, 71:polietilenă

**PENTRU UTILIZAREA ÎMPREUNĂ CU SISTEMUL DE SIGURANȚĂ CU COARDĂ ORIZONTALĂ EZ-LINE SE RECOMANDĂ UTILIZAREA MODELELOR DE COARDĂ AUTORETRACTABILĂ:**

**FIR UȘOR:**

- Seria Ultralock: KD23504433, KD23504430

**TEXTURĂ UȘOARĂ CU ABSORBANT INTERN DE ENERGIE:**

- Seria Ultralock: KD1PWB335, KD1PWB610

**TEXTURĂ UȘOARĂ CU ABSORBANT EXTERN DE ENERGIE:**

- Serie talon: KD1TALONNH

**УПОТРЕБА:** Хоризонталната система от осигурителни въжета EZ-Line (HLL) е предназначена за употреба като временна хоризонтална обезопасителна система, прибираща се в кутия за лесно съхранение и преносимост. HLL е създадена за използване като средство за закрепване за една или две лични системи за предпазване от падане (PFAS) в съответствие с EN 355 (абсорбиращ удара ремък) или с EN 360 (автоматично прибиращо се осигурително въже—вижте списък с моделите, които препоръчваме на последната страница на тези указания), или за ограничителна подсистема съобразно с EN 354. Хоризонталното осигурително въже съответства на EN 795 клас C. Системата трябва да се прибере от мястото на работа, когато няма повече нужда от нея.

**ПРЕДУПРЕЖДЕНИЕ:** *Работата на височина е свързана с рискове. Някои от рисковете са отбелязани тук, но не се изчерпват със следното: падане, провесване/продължително провесване, удряне в предмети и изпадане в безсъзнание. В случай на спиране на падане и/или последваща ситуация на спасяване (спешност), някои лични здравословни проблеми биха могли да окажат влияние върху безопасността Ви. Медицински здравословни проблеми, за които се счита, че са рискови за този вид работа включват, но не се ограничават със следните: сърдечно заболяване, високо кръвно налягане, световъртеж, епилепсия, зависимост от наркотици или алкохол, психично заболяване, увреждане на крайници или нарушения на равновесието. Препоръчваме Вашият работодател/лекар да определи дали сте подходящ за работа с това оборудване при нормални и спешни ситуации.*

#### ПРЕДИ УПОТРЕБА:

- И двете закрепвания трябва да се инсталират на приблизително еднаква височина, така че хоризонталната система от осигурителни въжета да не е под наклон, по-голям от 15°.
- Структурните точки на закрепване трябва да бъдат ригидни и да могат да издържат най-малко 22,2 kN (5000 lbs.) по оста на хоризонталното осигурително въже. Закрепванията трябва да издържат и поне 16,0 kN (3 600 lbs.), приложени във всички възможни посоки на задържане при падане, които са перпендикулярни на оста на хоризонталното осигурително въже. Вж. Фигура 1.

**ПРЕДУПРЕЖДЕНИЕ:** *Закрепванията трябва да са ригидни. Големи деформации на закрепването ще окажат влияние върху ефективността на системата и могат да увеличат необходимото свободно пространство на падане под системата, което би могло да доведе до сериозно увреждане или до смърт.*

**ПРЕДУПРЕЖДЕНИЕ:** *Когато системата се използва, двата края на осигурителното въже трябва да се прикрепят стабилно към подходящи закрепвания. Никога не прикрепявайте края на осигурителното въже към катерачна седалка с цел използването му като лебедка или като SRL (автоматично прибиращо се въже). Вж. Фигура 2.*

- Максималната дължина на хоризонталното осигурително въже е 18,3 m (60 ft.). Дължината трябва да се намали, ако свободното пространство на падане е ограничено.
- Хоризонталната система от осигурителни въжета трябва да се разположи на ниво, което свежда до минимум свободното падане, същевременно позволявайки лесна употреба.
- Хоризонталното осигурително въже трябва да се разположи в близост до мястото на работа с цел намаляване до минимум опасностите от падане със залюляване. Падания със залюляване се получават когато точката на закрепване не е непосредствено над работещия. Силата, с която е възможно удряне в предмет при падане със залюляване, може да причини сериозно увреждане или смърт. Вж. Фигура 3.
- Използвайте единствено PFAS, включващ катерачна седалка, обхващаща цялото тяло.
- Дължината на свързващата подсистема трябва да се държи възможно най-къса с цел намаляване на вероятността за свободно падане и на необходимото разстояние на свободно падане.

**ПРЕДУПРЕЖДЕНИЕ:** *Под работника трябва да има достатъчно свободно пространство за спиране на падане преди достигане до най-ниското ниво или до препятствие. Вж. Фигури 4 и 5.*

- При използване на абсорбиращ енергията ремък за свързване към системата, крайните закрепвания трябва да са разположени на височина, която би ограничила свободното падане до 1,8 m (6 ft.).
- При използване на автоматично прибиращо се осигурително въже (SRL) за свързване към системата, крайните закрепвания трябва да се намират над работника. Автоматично прибиращото се осигурително въже (SRL), в напълно прибрано състояние, трябва да се намира над нивото на прикрепяне на катерачната седалка.
- Свързващата подсистема на всеки човек трябва да ограничава силите на спиране на падането до 6,0 kN (1320 lbs.).
- Ако към хоризонталната система от осигурителни въжета (HLL) са свързани двама души, при падане на единия, докато е свързан с HLL, системата ще се наклони. Ако към една и съща система HLL са свързани двама души и единият от тях падне, вторият човек може да бъде издърпан от мястото, на което работи, поради накланянето на системата. Вероятността вторият човек да падне се увеличава с увеличаване на дължината на осигурителното въже на HLL системата. Препоръчва се използване на независими HLL системи за всеки отделен човек или на по-малка дължина на осигурителните въжета с цел да се намали до минимум възможността за падане на втория човек.
- Планирайте използването на системата за предпазване от падане, преди да излагате работниците на опасни ситуации.
- Преди използване на тази система, обмислете всички фактори, оказващи влияние върху Вашата безопасност.

#### МОНТАЖ И ДЕМОНТАЖ:

**Стъпка 1.** Проверете дали следните части са налице и са в добро състояние: опаковка (A), осигурително въже (B), два карабинера (C), индикатор за удар (D).

**Стъпка 2.** Определете положенията на крайните закрепвания (E) и оценете здравината им според тежестите, показани във Фигура 1. Определете необходимото свободно пространство на падане (F), прилагайки следните изчисления:

**DBI-SALA абсорбиращи удари ремъци:** Фигура 4 показва изчисленията за необходимото свободно пространство на падане (F) за един човек (Таблица 4.1) и за двама души (Таблица 4.2). (Пример: Двама души се свързват към системата с ремъци, абсорбиращи удари. Ако дължината на въжето между крайните закрепвания (E) е 12,2 m, използвайте Таблица 4.3, за да потърсите буквата, която съответства на тази дължина, която е "D." Ако дължината на ремъка (G) е 1,5 m, използвайте Таблица 4.4, за да потърсите буквата, съответстваща на тази дължина, която е "Y." Използвайте Таблица 4.2 и буквите "D" и "Y", намерете числото, при което двете букви се пресичат, което е 6,7 m. Свободното пространство на падане е 6,7 m при двама души, свързани към системата.)

**DBI-SALA Автоматично прибиращо се осигурително въже:** Фигура 5 показва изчисленията за необходимото свободно пространство на падане (F) за един човек (Таблица 5.1) и за двама души (Таблица 5.2). (Пример: Един работник се свързва към системата с автоматично прибиращо се осигурително въже. Ако дължината на въжето между крайните закрепвания (E) е 6,1 m, използвайте Таблица 5.3, за да намерите буквата, съответстваща на тази дължина, която е "B." За да определите свободното пространство на падане (F) за един човек, използвайте Таблица 5.1 и потърсете числото след "B", което е 2,4 m. При един човек, свързан към системата свободното пространство на падане е 2,4 m.)

**Стъпка 3.** Натиснете бутона (J) върху опаковъчния модул и го задръжте, за да развиете въжето (B). Вж. Фигура 6.1. Изтеглете осигурителното въже (B), до получаване на нужната дължина. Уверете се, че држката на лоста е в свободно положение (K). При отпускане на бутона (J), лостът ще отскочи обратно и въжето ще се блокира в положение, в което се намира. Ако въжето не се блокира, не го използвайте. Устройството трябва да се върне за ремонт на упълномощен търговски представител.

**Стъпка 4.** Относно изискванията за монтажа се консултирайте с указанията на производителя към съединителите за закрепванията. Инсталирайте хоризонталното осигурително въже (B) като го прикрепяте към съединителите за закрепванията (E) с предоставените карабинери (C). Вж. Фигура 6.2.

**Стъпка 5.** Свържете држката на лоста (L) към горния отвор (M) и намалете излишния луфт чрез въртене по посока на часовниковата стрелка (N). Вж. Фигура 6.2. Осигурителното въже трябва да се обтегне до "щракване" (O) и получаване на лека ротация на рамото на лоста спрямо тялото на лоста. При освобождаване на држката на лоста, тя ще се върне в първоначалното си положение по права линия спрямо тялото на лоста.

**Стъпка 6.** Когато системата HLL се използва, върнете држката на лоста в свободно положение (K). Вж. Фигура 6.3.

**ПРЕДУПРЕЖДЕНИЕ:** Држката трябва да е в свободно положение. Ако држката се постави в изходно положение, това би могло да доведе до погрешно функциониране на спирачката, и съответно да причини сериозно увреждане или смърт на работника(ците).

**Стъпка 7.** Ако е необходимо наличие на луфт за регулиране на системата или с цел лесното ѝ отстраняване, свържете држката на лоста към горния отвор (M) и завъртете по посока на часовниковата стрелка (N) на около 20°, едновременно с това натиснете горния бутон (J) и оставете држката да се завърти по посока, обратна на часовниковата стрелка (P). Вж. Фигура 6.4.

**Стъпка 8:** За свързване на Вашия PFAS към системата HLL следвайте указанията на производителя. Свързващата подсистема между катерачната седалка и хоризонталното осигурително въже трябва да се прикрепят към задния (на гърба) D-пръстен на седалката.

**Стъпка 9:** След употреба приберете обратно осигурителното въже в опаковката, като свържете држката на лоста към долния отвор (Q) и го завъртете в посока, обратна на часовниковата стрелка (R). При прибирането на осигурителното въже се уверете, че по него няма възли или гънки. Вж. Фигура 6.5.

**ОПАСНОСТИ ОТ СТРАНА НА ОКОЛНАТА СРЕДА:** Използването на това оборудване на места с опасности от страна на заобикалящите условия може да налага вземане на допълнителни предпазни мерки с цел намаляване на възможността за нараняване на работника или за повреждане на приспособлението. Опасностите могат да включват, но не се ограничават с: много висока температура, краен студ, изгарящи химикали, околна среда с опасност за корозивни процеси, високоволтажни електрически проводници, експлозивни или токсични газове, подвижни машини или остри ръбове. Не поемайте ненужни рискове, като например скачане или протягане твърде далече от ръба на работната повърхност. Не оставяйте свързващата подсистема да преминава под ръцете или между краката. За да избегнете неадекватно свободно пространство на падане, не се качвайте над нивото на системата HLL. За да избегнете опасности от падане със залюляване, не работете на твърде голямо разстояние от която и да било страна на HLL. Свържете се с компанията Capital Safety, ако имате въпроси относно употребата на това оборудване на места с физически опасности или на такива от страна на заобикалящата среда.

**ПОДДРЪЖКА:** Периодично почиствайте външните части на модула с мек сапунен разтвор и вода. Поставяйте устройството така, че излишната вода да може да се оттича. Почиствайте етикетите според указанията. Изчиствайте хардуера с чиста суха кърпа. Почиствайте осигурителното въже с мек сапунен разтвор и вода. Изплаквайте и оставете добре да се изсуши на въздух. Не сушете изкуствено с топлина. Прекомерно натрупване на замърсяване, бои и т.н. може да пречи на пълното прибиране на осигурителното въже. Подмяна на осигурителното въже и допълнителни процедури по поддържане и ремонтване трябва да се извършват от упълномощен сервизен център. Оторизация и номер за връщане трябва да бъдат издадени от Capital Safety. Не смазвайте никога от частите. Не разглобявайте приспособлението. Почиствайте и съхранявайте катерачната седалка и свързаните с нея компоненти на системата в съответствие с указанията на производителя. Съхранявайте приспособлението на хладно, сухо и чисто място, без директна слънчева светлина. Избягвайте места, където е възможно да има химични изпарения. След продължително съхранение огледайте добре приспособлението. Поддържайте, ремонтирайте и съхранявайте всяка част от оборудването за работника според указанията на производителя.

**ПРЕДУПРЕЖДЕНИЕ:** Ако осигурителното въже бъде в контакт с киселини, извадете приспособлението от употреба и го измийте с мек сапунен разтвор и вода. Преди да върнете приспособлението в употреба, го огледайте добре.

#### ИНСПЕКЦИЯ:

- **Преди всеки монтаж,** огледайте всеки от компонентите на системата съгласно тези и други указания на производителя. Компонентите на системата трябва да бъдат инспектирани основно от компетентен специалист (не от потребителя) поне веднъж годишно. Формалните инспекции трябва да се концентрират върху наличието на видими белези на износване или повреждане на компонентите на системата. Тези от тях, които се окажат дефектни, трябва да се подменят. Не използвайте

компоненти, ако инспекцията им показва, че не са безопасни или са дефектни. Запишете датата на инспекцията и резултатите от нея в регистрационния файл за инспекция и поддръжка в общите указания (5902392).

- **При инсталирани системи**, инспекцията на системата HLL от компетентен специалист трябва да се извършва след монтаж на системата. Системата трябва да се инспектира периодично от компетентен специалист, когато е била оставена монтирана за продължително време, както и всеки ден преди употреба. Периодични инспекции трябва да се осъществяват най-малко един път месечно, или по-често, когато го налагат околните условия на мястото на работа и начина на употреба.
- **Преди всяко използване**, проверете системата по следната схема:

**Стъпка 1.** Прегледайте всички винтове, болтове и гайки. Уверете се, че са здраво закрепени и затегнати. Проверете дали някои от болтовете, гайките и другите части липсват, както и дали са били подменени или променени по някакъв начин. Огледайте капачите, опаковките, предпазните устройства и т.н. Уверете се, че по тях няма пукнатини или други повреди.

**Стъпка 2.** Огледайте всички метални компоненти за ръжда или корозия, които биха могли да окажат влияние върху здравината или функционирането им.

**Стъпка 3.** Огледайте теленото въже за ръжда, корозия, скъсани телове или други видими повреди. Огледайте синтетичното въже за изгорели или скъсани влакна, или за други видими повреди. Огледайте всички карабинери и съединители, закрепващи системата HLL, за да се уверите, че са налице и са монтирани правилно. Огледайте конусите в края на обезопасяващото въже за повреди като пукнатини, нащърбвания или изкривявания.

**Стъпка 4.** Огледайте индикатора за удар в края на осигурителното въже. Ако щифтът (S) е счупен, то системата е била подложена на сила на удар. Системата не трябва да се използва, ако индикаторът е счупен. Вж. Фигура 7. Извадете приспособлението от употреба. То трябва да се ремонтира в оторизиран сервизен център преди повторна употреба.

**Стъпка 5.** Огледайте резервната дължина на осигурителното въже. Хоризонталното осигурително въже има резерва от 4,5 ft. (1,4 m) в края на въжето. Ако на края на осигурителното въже откъм обвивката му се вижда прикрепена около него червена ивица (T), то резервата е повредена. Вж. Фигура 8. Извадете приспособлението от употреба. То трябва да се ремонтира в оторизиран сервизен център преди повторна употреба.

**Стъпка 6.** Дръпнете рязко осигурителното въже в близост до края на приспособлението, за да се уверите, че въжето е закрепено здраво.

**Стъпка 7.** Повторете стъпка 5 от "Монтаж", за да се уверите, че осигурителното въже е под правилното ниво на обтегнатост. Не прилагайте прекомерно обтягане върху осигурителното въже при тази операция, освен ако е необходимо с цел да се уверите, че дръжката на лоста "щраква". Фигура 6.2

**Стъпка 8.** Огледайте етикетите на системата. Етикетите трябва да са налице и да са напълно четливи. Ако липсват или не се четат, заменете ги.

**ВАЖНО:** *Екстремни условия на работа (сурови климатични условия, твърде продължителна употреба и т.н.) може да наложат увеличена честота на инспекциите.*

**ПРЕДУПРЕЖДЕНИЕ:** *Система или компонент, които са издържали при случай на падане, или при които при инспектирането възникват някакви съмнения, трябва незабавно да се извадят от употреба. Единствено компетентни и опитни специалисти могат да вземат решение относно възможността подобни системи или компоненти да се върнат в употреба, в писмен вид.*

**ГОДНОСТ НА ПРОДУКТА:** Докато хоризонталната система от осигурителни въжета EZ-Line преминава успешно през инспекция на компетентни специалисти, тя може да остане в употреба.

**КАПАЦИТЕТ:** За употреба с единична дължина, максималният капацитет на прибиращата се хоризонтална система от осигурителни въжета, е двама души. Максималното тегло на всеки от тях, включително инструменти и облекло, е 310 lbs. (141 kg).

**\*РЕЧНИК ДОПЪЛНЕНИЯ:** 70:Опаковка, 71:Полиетилен

**ПРЕПОРЪЧИТЕЛНИ АВТОМАТИЧНО ПРИБИРАЩИ СЕ МОДЕЛИ ОСИГУРИТЕЛНИ ВЪЖЕТА ЗА ИЗПОЛЗВАНЕ С ХОРИЗОНТАЛНАТА СИСТЕМА ОТ ОСИГУРИТЕЛНИ ВЪЖЕТА:**

**ТЕЛ С МАЛКА МАСА:**

- Серия Ultralock: KD23504433, KD23504430

**ЛЕКИ КОЛАНИ С ВЪТРЕШЕН ПОГЛЪЩАТЕЛ НА ЕНЕРГИЯ:**

- Серия Ultralock: KD1PWB335, KD1PWB610

**ЛЕКИ КОЛАНИ С ВЪНШЕН ПОГЛЪЩАТЕЛ НА ЕНЕРГИЯ:**

- Серия Talon: KD1TALONNH



**ИСПОЛЬЗОВАНИЕ.** Комплект горизонтального тросового снаряжения EZ-Line предназначен для использования в качестве временного горизонтального троса, который втягивается в корпус для удобства хранения и портативного применения. Комплект предназначен для использования в качестве средства крепления одной или двух страховочных систем от падения с высоты в соответствии со стандартом EN 355 (амортизирующий строп) или EN 360 (втягивающийся трос - см. список рекомендованных нами моделей на последней странице настоящей инструкции), либо для предохранительных подсистем в соответствии со стандартом EN 354. Горизонтальный трос соответствует требованиям стандарта EN 795, класс С. Систему следует убирать со стройплощадки, когда в ней больше нет необходимости.

**ПРЕДУПРЕЖДЕНИЕ!** Проведению высотных работ всегда сопутствует опасность. Далее перечислены некоторые риски, но опасность не ограничивается ими: падение, зависание/продолжительное висение, удары посторонних предметов, а также потеря сознания. В случае срабатывания страховочной системы и/или последующей спасательной операции (чрезвычайной ситуации) на вашу безопасность могут повлиять некоторые индивидуальные медицинские условия. Медицинские условия, считающиеся опасными для данного вида деятельности, включают, среди прочего, следующие позиции: кардиологические заболевания, высокое кровяное давление, головокружение, эпилепсия, наркотическая или алкогольная зависимость, психиатрические заболевания, ограниченные функции конечностей и проблемы равновесия. Рекомендуется, чтобы вашу способность использовать данное снаряжение в нормальных условиях и в чрезвычайных ситуациях определил работодатель/врач.

#### ПЕРЕД ИСПОЛЬЗОВАНИЕМ:

- Обе точки крепления должны устанавливаться на примерно одинаковой высоте, чтобы наклон горизонтальной тросовой системы составлял не более 15°.
- Конструкции в точках крепления должны быть жесткими и выдерживать нагрузку не менее 22,2 кН (5000 фунтов) вдоль оси горизонтального троса. Крепления должны также выдерживать нагрузку не менее 16,0 кН (3600 фунтов) на всех потенциальных направлениях защиты от падения, которые перпендикулярны оси горизонтального троса. См. рис. 1.

**ПРЕДУПРЕЖДЕНИЕ!** Крепления должны быть жесткими. Большие деформации крепления могут сказаться на параметрах системы и увеличить необходимое допустимое безопасное пространство под системой, что может привести к серьезным травмам или к гибели людей.

**ПРЕДУПРЕЖДЕНИЕ!** При использовании оба конца троса должны быть надежно прикреплены к соответствующим анкерным креплениям. Никогда не крепите конец троса к ременной оснастке для использования наподобие лебедки или втягивающегося стропа. См. рис. 2.

- Максимальная длина отрезка горизонтального троса составляет 18,3 м (60 футов). Длину троса следует уменьшить, когда допустимое безопасное пространство ограничено.
- Систему горизонтального троса следует располагать на уровне, при котором сводится к минимуму свободное падение и обеспечивается удобство применения.
- Горизонтальный трос следует устанавливать рядом с рабочим местом для минимизации опасности раскачивания и падения. Раскачивание с падением происходит тогда, когда точка крепления не находится непосредственно сверху. Сила удара о предмет при раскачивании может привести к серьезным травмам или к гибели людей. См. рис. 3.
- Используйте только комплект страховочного снаряжения от падения с высоты с полным комплектом ремней на все туловище.
- Длина подсоединяемой подсистемы должна быть как можно более короткой для снижения потенциальной опасности свободного падения и обеспечения нужного безопасного расстояния.

**ПРЕДУПРЕЖДЕНИЕ!** Следует обеспечить достаточное безопасное расстояние под рабочим для предотвращения удара при опускании на нижний уровень или удара о препятствие. См. рис. 4 и 5.

- При использовании энергопоглощающего стропа, подсоединяемого к системе, концевые крепления должны устанавливаться на такой высоте, которая ограничит свободное падение до 1,8 м (6 футов).
- При использовании втягивающегося троса, подсоединяющегося к системе, концевые крепления должны располагаться над пользователем. Трос в полностью втянутом положении должен находиться выше уровня крепления страховочной ременной оснастки.
- Каждая подсоединяемая подсистема индивидуальной страховки должна ограничивать нагрузки защиты от падения 6,0 кН (1320 фунтами).
- Если к комплекту тросового снаряжения подсоединены два человека, то при падении одного подсоединенного к системе человека система провиснет. Если к одному комплекту тросового снаряжения подсоединены два человека и один человек падает, второй человек может быть отброшен за пределы рабочей поверхности вследствие провисания. Потенциальная опасность падения второго человека повышается по мере увеличения длины отрезка троса. Для снижения потенциальной опасности падения второго человека рекомендуется использовать отдельные системы тросового снаряжения для каждого человека либо более короткие отрезки троса.
- Прежде чем подвергать риску рабочих в опасных ситуациях, запланируйте использование систем страховки от падения.
- Изучите все факторы, влияющие на безопасность, прежде чем использовать данную систему.

#### МОНТАЖ И ДЕМОНТАЖ.

**Действие 1.** Проверьте наличие и нормальное состояние следующих компонентов: корпус (А), трос (В), два карабина (С), индикатор удара (D).

**Действие 2.** Определите места креплений концевых анкеров (Е) и оцените их прочность в соответствии с нагрузками, указанными на рисунке 1. Определите безопасное расстояние опускания (F), используя следующие расчеты:

**Амортизирующие стропы DBI-SALA:** на рис. 4 приводятся расчеты безопасного расстояния опускания (F) для одного пользователя (таблица 4.1) и двух пользователей (таблица 4.2). (Пример: два пользователя решили подсоединиться к системе с помощью амортизирующих стропов. Если расстояние между концевыми анкерами (E) составляет 12,2 м, воспользуйтесь таблицей 4.3 для поиска буквы, соответствующей данной длине; это будет "D". Если длина стропа (G) составляет 1,5 м, воспользуйтесь таблицей 4.4 для поиска буквы, соответствующей данной длине, это будет "Y". Используя таблицу 4.2 и буквы "D" и "Y", определите число, на котором обе буквы пересекаются: это будет 6,7 м. Безопасное расстояние опускания составляет 6,7 м для двух пользователей, подсоединенных к системе).

**Втягивающийся трос DBI-SALA:** на рис. 5 приводятся расчеты безопасного расстояния опускания (F) для одного пользователя (таблица 5.1) и двух пользователей (таблица 5.2). (Пример: один пользователь решил подсоединиться к системе с помощью втягивающегося троса. Если расстояние между концевыми анкерами (E) составляет 6,1 м, воспользуйтесь таблицей 5.3 для поиска буквы, соответствующей данной длине; это будет "B". Для определения безопасного расстояния (F) для одного пользователя см. таблицу 5.1 и найдите число рядом с "B", это будет 2,4 м. Безопасное расстояние опускания составляет 2,4 м для одного пользователя, подсоединенного к системе).

**Действие 3.** Нажмите кнопку (J) на верхней части корпуса и удерживайте ее нажатой для стравливания троса (B). См. рис. 6.1. Натягивайте трос (B), пока не будет достигнута нужная длина. Убедитесь в том, что изогнутая рукоятка находится в нерабочем положении (K). При отпускании кнопки (J) под действием пружины трос будет заблокирован. Если трос не блокируется, не используйте комплект. Комплект следует отправить уполномоченному дилеру для обслуживания.

**Действие 4.** Обратитесь к инструкциям производителя относительно требований по монтажу анкерных креплений. Установите горизонтальный трос (B), прикрепив его к анкерным креплениям (E) с помощью имеющихся в комплекте карабинов (C). См. рис. 6.2.

**Действие 5.** Подсоедините изогнутую рукоятку (L) к верхнему выходу (M) и устраните излишнее провисание, вращая ее по часовой стрелке (N). См. рис. 6.2. Трос следует натягивать до щелчка (O) и до наступления легкого проворачивания изогнутой рукоятки по отношению к корпусу рукоятки. При отпускании изогнутой рукоятки она возвратится в исходное положение на одной линии с корпусом рукоятки.

**Действие 6.** Установите изогнутую рукоятку в нерабочее положение (K), когда комплект тросового снаряжения не используется. См. рис. 6.3.

**ПРЕДУПРЕЖДЕНИЕ!** Рукоятка должна находиться в нерабочем положении. Если рукоятка находится в положении выхода, это может привести к неисправности тормоза и, в результате, к серьезным травмам или гибели пользователя (пользователей).

**Действие 7.** Если для регулировки системы или для удобства ее демонтажа необходимо обеспечить провисание троса, подсоедините изогнутую рукоятку к верхнему выходу (M) и поверните по часовой стрелке (N) примерно на 20°, одновременно нажмите верхнюю кнопку (J), позволив изогнутой рукоятке вращаться против часовой стрелки (P). См. рис. 6.4.

**Действие 8.** Для подсоединения вашего индивидуального страховочного снаряжения по защите от падения с высоты (PFAS) к тросовому комплекту следуйте инструкциям изготовителя. Подсистема соединения ременной оснастки и горизонтального троса должна крепиться к D-образному кольцу на спине (задней стороне) ременной оснастки.

**Действие 9.** После использования сматывайте спасательный трос обратно в корпус, подсоединив изогнутую рукоятку к нижнему выходу (Q) и вращая ее против часовой стрелки (R). Убедитесь, что при сматывании спасательного троса не образуются петли или узлы. См. рис. 6.5.

**ВРЕДНЫЕ ФАКТОРЫ ОКРУЖАЮЩЕЙ СРЕДЫ.** Использование данного снаряжения в местах, где имеются вредные факторы окружающей среды, может потребовать принятия дополнительных мер предосторожности для снижения опасности получения травм пользователем или предотвращения повреждения оборудования. Опасность может, среди прочего, включать следующие факторы: высокая температура, сильный мороз, едкие химикаты, коррозионная среда, линии высокого напряжения, взрывоопасные или токсичные газы, движущиеся механизмы или острые кромки. Не подвергайте себя повышенной опасности, например, резкими движениями или удалением от края рабочей поверхности. Не пропускайте соединительные подсистемы под руками или между ногами. Во избежание неадекватного безопасного расстояния не поднимайтесь над комплектом горизонтального тросового снаряжения. Для предотвращения опасности раскачивания и падения не работайте слишком далеко от каждой стороны тросового снаряжения. Если у вас есть вопросы по использованию данного снаряжения в местах, где имеется физическая опасность или опасные факторы окружающей среды, обратитесь в компанию Capital Safety.

**ОБСЛУЖИВАНИЕ.** Периодически очищайте наружную поверхность устройства мягким мыльным раствором с водой. Располагайте устройство так, чтобы лишняя вода могла стекать. При необходимости очищайте этикетки. Вытирайте снаряжение чистой и сухой тканью. Очищайте трос мягким мыльным раствором с водой. Ополосните и тщательно высушите на воздухе. Не форсируйте сушку тепловым воздействием. Накопление избыточных загрязнений, краски и т.п. может препятствовать полному сматыванию троса. Замену троса, а также дополнительный уход и сервисное обслуживание следует выполнять в уполномоченном сервисном центре. Разрешение на возврат и номер возврата должны выдаваться компанией Capital Safety. Не смазывайте никакие детали устройства. Не разбирайте устройство. Чистку и хранение подставки корпуса и связанных компонентов системы производите в соответствии с инструкциями производителя. Храните устройство в прохладном и сухом месте, защищенном от прямых солнечных лучей. Избегайте мест, где могут присутствовать испарения химических веществ. После продолжительного хранения устройство следует осмотреть. Уход, обслуживание и хранение каждого компонента пользовательского снаряжения производите в соответствии с инструкциями производителя.

**ПРЕДУПРЕЖДЕНИЕ!** В случае контакта троса с кислотами снимите устройство с эксплуатации и промойте мягким мыльным раствором с водой. Осмотрите устройство перед его возвратом в эксплуатацию.

#### ОСМОТР:

- **Перед каждым монтажом** осмотрите каждый компонент системы в соответствии с данными указаниями и прочими инструкциями производителя. Компоненты системы должны официально проверяться компетентным лицом (кроме пользователя) не реже раза в год. Официальные проверки должны сосредотачиваться на выявлении видимых признаков износа или поврежденных компонентов системы. Детали с выявленными дефектами подлежат замене. Не используйте компоненты в случае обнаружения при их осмотре ненадежного или дефектного состояния. Записывайте дату и результаты

осмотра в журнал осмотров и обслуживания общей инструкции (5902392).

- **При установке систем** осмотр комплекта горизонтального тросового снаряжения должен проводиться компетентным лицом после монтажа системы. Система должна периодически осматриваться компетентным лицом, если пользователь оставляет ее на продолжительное время, а также перед каждым ежедневным использованием. Периодические осмотры должны осуществляться не реже одного раза в месяц, либо чаще, если это требуется в связи с местными условиями и характером использования.
- **Перед каждым использованием** выполняйте следующие действия по визуальному осмотру:

**Действие 1.** Осмотрите все винты, болты и гайки. Убедитесь в том, что они надежно закреплены и затянуты. Проверьте, не отсутствуют ли болты, гайки или прочие детали, а также то, не были ли они заменены или изменены каким-либо образом. Осмотрите крышки, кожухи, щитки и т.п. Проверьте, нет ли на них трещин, вмятин или других повреждений.

**Действие 2.** Осмотрите все металлические компоненты на предмет ржавчины или коррозии, которые могут повлиять на прочность или работоспособность деталей.

**Действие 3.** Осмотрите стальной трос на предмет ржавчины, коррозии, обрыва нитей или иных явных дефектов. Осмотрите синтетический трос на предмет обгорелых, разорванных нитей или иных явных дефектов. Осмотрите все карабины и соединители комплекта горизонтального тросового снаряжения на предмет их наличия и правильного крепления. Осмотрите втулки на концах троса на предмет повреждений, таких как трещины, вмятины или деформация.

**Действие 4.** Осмотрите индикатор удара на конце троса. Если штифт (S) сломан, система была подвержена ударной нагрузке. Если индикатор сломан, системой пользоваться запрещается. См. рис. 7. Снимите систему с эксплуатации. Перед повторным использованием устройство должно пройти обслуживание в авторизованном сервисном центре.

**Действие 5.** Проверьте резервный запас длины троса. Горизонтальный трос на конце имеет запас длины 1,4 м. Если красная ленточка (T), обвязанная вокруг троса, видна в корпусе на конце троса, запас вызывает сомнения. См. рис. 8. Снимите систему с эксплуатации. Перед повторным использованием устройство должно пройти обслуживание в авторизованном сервисном центре.

**Действие 6.** Резко потяните за трос в непосредственной близости от корпуса, чтобы убедиться в том, что трос закреплен.

**Действие 7.** Повторите действие 5 из раздела "Монтаж", чтобы убедиться в том, что трос натянут правильно. Не прилагайте чрезмерного усилия по натягиванию троса во время этой операции, кроме как для того, чтобы убедиться в наличии щелчка изогнутой рукоятки. Рис. 6.2

**Действие 8.** Осмотрите этикетки на системе. Этикетки должны быть в наличии и хорошо читаться. Если этикетки отсутствуют или не читаются, их следует заменить.

**ВАЖНО!** Экстремальные условия эксплуатации (суровые условия окружающей среды, продолжительное использование и т.п.) могут вызвать необходимость более частого проведения осмотров.

**ПРЕДУПРЕЖДЕНИЕ!** Система или компонент, которые испытали нагрузку падения, либо при осмотре которых возникли какие-либо сомнения, должны быть немедленно сняты с эксплуатации. Решение о возможности возврата в эксплуатацию, изложенное в письменном виде, может быть принято только компетентными и квалифицированными должностными лицами.

**СРОК СЛУЖБЫ ИЗДЕЛИЯ.** По мере того, как комплект спасательного снаряжения EZ-Line проходит проверки со стороны компетентного лица, он может оставаться в эксплуатации.

**ГРУЗОПОДЪЕМНОСТЬ.** При использовании на одном отрезке максимальная грузоподъемность втягивающегося комплекта горизонтального тросового снаряжения составляет два человека. Максимальный вес каждого человека, включая инструменты и одежду, составляет 141 кг.

**\*ДОБАВЛЕНИЯ К СЛОВАРЮ ТЕРМИНОВ:** 70: корпус, 71: полиэтилен

**РЕКОМЕНДОВАННЫЕ МОДЕЛИ ВТЯГИВАЮЩИХСЯ ТРОСОВ ДЛЯ ИСПОЛЬЗОВАНИЯ С ГОРИЗОНТАЛЬНЫМ ТРОСОВЫМ КОМПЛЕКТОМ EZ-LINE:**

**ЛЕГКИЙ ТРОС:**

- Серия Ultralock: KD23504433, KD23504430

**ЛЕГКИЕ ПЛЕТЕННЫЕ ТРОСЫ С ВНУТРЕННИМ ПОГЛОТИТЕЛЕМ ЭНЕРГИИ:**

- Серия Ultralock: KD1PWB335, KD1PWB610

**ЛЕГКИЕ ПЛЕТЕННЫЕ ТРОСЫ С НАРУЖНЫМ ПОГЛОТИТЕЛЕМ ЭНЕРГИИ:**

- Серия Talon: KD1TALONNH

**SPOSÓB UŻYCIA:** W skład systemu horyzontalnej linki asekuracyjnej EZ-Line wchodzi tymczasowa horyzontalna linka asekuracyjna (HLL) zwijana do obudowy w celu ułatwienia przechowywania i przenoszenia. Horyzontalna linka asekuracyjna służy do mocowania jednego lub dwóch systemów osobistej ochrony przed upadkiem (PFAS) zgodnie z normą EN 355 (amortyzujące linki bezpieczeństwa) lub EN 360 (samohamowne linki asekuracyjne – lista zalecanych modeli znajduje się na ostatniej stronie tej instrukcji), albo mocowania podsystemu ograniczania ruchu zgodnie z normą EN 354. Horyzontalna linka asekuracyjna jest zgodna z normą EN 795 klasa C. System należy usunąć z miejsca pracy, kiedy nie jest już potrzebny.

**OSTRZEŻENIE:** Praca na wysokości zawsze niesie ze sobą zagrożenie. Przytoczone tu zagrożenia mogą obejmować w szczególności, lecz nie wyłącznie: upadek, zawieszenie lub długotrwałe zawieszenie, zderzenie z obiektami i utratę przytomności. W przypadku zahamowania upadku i/lub późniejszej akcji ratunkowej (nagłego wypadku), na bezpieczeństwo użytkownika mogą mieć wpływ pewne indywidualne uwarunkowania medyczne. Do uwarunkowań medycznych uznanych za zagrożenie przy tego typu działaniach należą w szczególności, lecz nie wyłącznie: choroby serca, wysokie ciśnienie krwi, zawroty głowy, padaczka, uzależnienie od alkoholu lub narkotyków, choroby psychiczne, upośledzenia ruchowe kończyn oraz problemy z równowagą. Zalecamy, aby pracodawca/lekarz określił, czy stan zdrowia pracownika pozwala mu na obsługiwane sprzętu w warunkach normalnych i w nagłych wypadkach.

#### PRZED UŻYCIEM:

- Obydwa punkty kotwiczące powinny być zamontowane na zbliżonej wysokości, tak aby system horyzontalnej linki asekuracyjnej był nachylony pod kątem nie większym niż 15°.
- Punkty kotwiczące konstrukcji muszą być sztywne i zapewniać wytrzymałość co najmniej 22,2 kN (5000 funtów) wzdłuż osi horyzontalnej linki asekuracyjnej. Ponadto kotwice powinny mieć wytrzymałość 16,0 kN (3600 funtów) we wszystkich możliwych kierunkach ochrony przed upadkiem (prostopadle do osi horyzontalnej linki asekuracyjnej). Zob. rysunek 1.

**OSTRZEŻENIE:** Kotwice muszą być sztywne. Duże odkształcenia punktów kotwiczących mogą wpływać na działanie systemu i zwiększać wymaganą wolną przestrzeń podczas upadku, co może spowodować poważne obrażenia ciała lub śmierć.

**OSTRZEŻENIE:** Obydwa końce linki asekuracyjnej powinny być dokładnie przymocowane podczas użytkowania. Nigdy nie należy przymocowywać końca linki zabezpieczającej do upręży w sposób podobny do kołowrotów lub samohamownych linek asekuracyjnych. Zob. rysunek 2.

- Maksymalna rozpiętość horyzontalnej linki asekuracyjnej wynosi 18,3 m (60 stóp). Jeśli wolna przestrzeń podczas upadku jest ograniczona, należy zmniejszyć rozpiętość.
- System horyzontalnej linki asekuracyjnej należy ustawić na poziomie minimalizującym swobodny upadek, a jednocześnie zapewniającym łatwość obsługi.
- Aby zminimalizować zagrożenia związane z upadkiem wahadłowym, horyzontalna linka zabezpieczająca powinna być zamocowana w pobliżu miejsca pracy. Upadek wahadłowy występuje wtedy, kiedy punkt kotwiczący nie jest umieszczony bezpośrednio nad miejscem upadku. Siła uderzenia w przedmioty w czasie upadku wahadłowego może spowodować poważne obrażenia ciała lub śmierć. Zob. rysunek 3.
- Należy używać systemów osobistej ochrony przed upadkiem (PFAS) z pełną uprzążą.
- Długość podsystemu łączącego powinna być jak najmniejsza w celu ograniczenia odległości upadku swobodnego i wymaganej wolnej przestrzeni.

**OSTRZEŻENIE:** Pod pracownikiem musi być zapewniona wystarczająca przestrzeń do amortyzacji upadku przed uderzeniem w przeszkodę lub powierzchnię znajdującą się niżej. Zob. rysunki 4 i 5.

- W przypadku zastosowania amortyzującej linki bezpieczeństwa do połączenia z systemem kotwice na końcach powinny znajdować się na wysokości ograniczającej upadek swobodny do wysokości 1,8 m (6 stóp).
- W przypadku zastosowania samohamownej linki asekuracyjnej (SRL) do połączenia z systemem kotwice na końcach powinny znajdować się powyżej użytkownika. Samohamowna linka asekuracyjna po całkowitym zwinięciu musi znajdować się nad poziomem mocowania upręży.
- Podsystem łączący każdej z osób musi ograniczać siły upadku do 6,0 kN (1320 funtów).
- Jeśli dwie osoby są podpięte do osobnych horyzontalnych linek asekuracyjnych, po upadku osoby podpiętej do linki HLL nastąpi ugięcie systemu. Jeśli dwie osoby są podpięte do jednej linki asekuracyjnej, po upadku jednej osoby druga osoba może oddalić się od powierzchni roboczej z powodu ugięcia systemu. Ryzyko upadku drugiej osoby zwiększa się wraz ze zwiększeniem rozpiętości horyzontalnej linki asekuracyjnej. W celu zminimalizowania ryzyka upadku drugiej osoby zaleca się stosowanie niezależnych systemów HLL dla każdej osoby lub zmniejszenie rozpiętości.
- Przed rozpoczęciem niebezpiecznych prac wysokościowych należy zaplanować zastosowanie systemu ochrony przed upadkiem.
- Przed rozpoczęciem użytkowania tego systemu należy wziąć pod uwagę wszystkie czynniki mające wpływ na bezpieczeństwo podczas użytkowania.

#### MONTAŻ I DEMONTAŻ:

**Krok 1:** Sprawdzić, czy w zestawie znajdują się następujące elementy oraz czy są w dobrym stanie: obudowa (A), linka asekuracyjna (B), dwa karabińczyki (C), wskaźnik siły uderzenia (D).

**Krok 2:** Określić umiejscowienie kotwic na końcach (E) i ocenić ich wytrzymałość zgodnie z obciążeniami podanymi na rysunku 1. Wyznaczyć wolną przestrzeń podczas upadku (F) za pomocą następujących obliczeń:

**Amortyzujące linki bezpieczeństwa DBI-SALA:** Na rysunku 4 przedstawiono obliczenia wymaganej wolnej przestrzeni podczas upadku (F) dla jednego (tabela 4.1) i dwóch użytkowników (tabela 4.2). *Przykład: Dwóch użytkowników decyduje się na podpięcie do systemu za pomocą amortyzujących linek bezpieczeństwa. Jeśli rozpiętość między kotwicami na końcach (E) wynosi 12,2 m, należy wyszukać w tabeli 4.3 literę odpowiadającą tej długości (w tym przypadku będzie to litera „D”). Jeśli długość linki (G) wynosi 1,5 m, należy wyszukać w tabeli 4.4 literę odpowiadającą tej długości (w tym przypadku będzie to litera „Y”). Korzystając z tabeli 4.2 i liter „D” oraz „Y”, znaleźć wartość, przy której następuje zbieżność obydwu liter (w tym przypadku 6,7 m). Wolna przestrzeń podczas upadku wynosi 6,7 m w przypadku dwóch użytkowników podpiętych do systemu.*

**Samohamowna linka asekuracyjna DBI-SALA:** Na rysunku 5 przedstawiono obliczenia wymaganej wolnej przestrzeni podczas upadku (F) dla jednego (tabela 5.1) i dwóch użytkowników (tabela 5.2). *Przykład: Jeden użytkownik decyduje się na podpięcie do systemu za pomocą samohamownej linki asekuracyjnej. Jeśli rozpiętość między kotwicami na końcach (E) wynosi 6,1 m, należy wyszukać w tabeli 5.3 literę odpowiadającą tej długości (w tym przypadku będzie to litera „B”). W celu wyznaczenia wolnej przestrzeni podczas upadku (F) dla użytkownika w tabeli 5.1 należy wyszukać wartość obok litery „B” (w tym przypadku 2,4 m). Wolna przestrzeń podczas upadku wynosi 2,4 m w przypadku jednego użytkownika podpiętego do systemu.*

**Krok 3:** Nacisnąć i przytrzymać przycisk (J) u góry obudowy, aby rozwinąć linkę asekuracyjną (B). Zob. rysunek 6.1. Wyciągnąć linkę asekuracyjną (B) na wymaganą długość. Upewnić się, że korba wciągarki znajduje się w położeniu spoczynkowym (K). Po zwolnieniu przycisku (J) korba odskoczy, a linka asekuracyjna zostanie zablokowana. Jeśli linka asekuracyjna nie blokuje się, nie należy jej używać. Sprzęt należy wysłać do autoryzowanego dystrybutora w celu przeprowadzenia naprawy.

**Krok 4:** Wymagania dotyczące montażu znajdują się w instrukcji producenta dostarczonej z punktami kotwiczącymi. Zamontować horyzontalną linkę asekuracyjną (B), podpinając ją do punktów kotwiczących (E) za pomocą dostarczonych karabińczyków (C). Zob. rysunek 6.2.

**Krok 5:** Podpiąć korbę wciągarki (L) do złącza u góry (M) i usunąć nadmierny luz, obracając ją zgodnie z ruchem wskazówek zegara (N). Zob. rysunek 6.2. Linkę asekuracyjną należy naprężyć do usłyszenia kliknięcia (O), a następnie delikatnie obrócić korbę względem korpusu wciągarki. Po zwolnieniu korby wciągarki wróci ona do położenia początkowego (wzdłuż korpusu wciągarki).

**Krok 6:** Podczas użytkowania horyzontalnej linki asekuracyjnej ustawić korbę wciągarki w położeniu spoczynkowym (K). Zob. rysunek 6.3.

**OSTRZEŻENIE:** Korba musi znajdować się w położeniu spoczynkowym. W przypadku ustawienia korby w innym położeniu może nastąpić awaria mechanizmu hamującego, co może doprowadzić do poważnych obrażeń ciała lub śmierci użytkownika lub użytkowników.

**Krok 7** Jeśli do regulacji lub demontażu systemu wymagane jest poluzowanie linki, należy podpiąć korbę do złącza u góry (M) i obrócić ją zgodnie z ruchem wskazówek zegara (N) o około 20°, naciskając jednocześnie przycisk u góry (J) i pozwalając na swobodne obracanie się korby w kierunku przeciwnym do ruchu wskazówek zegara (P). Zob. rysunek 6.4.

**Krok 8:** Podczas podpinania systemu ochrony osobistej przed upadkiem (PFAS) do horyzontalnej linki asekuracyjnej (HLL) należy przestrzegać instrukcji producenta. Podsystem łączący uprząż z horyzontalną linką asekuracyjną należy podłączyć do grzbietowego D-ringa uprząży.

**Krok 9:** Po zakończeniu pracy zwinąć linkę asekuracyjną do obudowy, podłączając korbę wciągarki do złącza na dole (Q) i obracając ją w kierunku przeciwnym do ruchu wskazówek zegara (R). Podczas zwijania linki należy sprawdzić, czy nie ma na niej suptów lub skręceń. Zob. rysunek 6.5.

**ZAGROŻENIA ŚRODOWISKOWE:** Korzystanie z tego urządzenia w miejscach z zagrożeniami dla środowiska może wymagać dodatkowych środków ostrożności, aby zmniejszyć ryzyko zranienia użytkownika lub uszkodzenia sprzętu. Zagrożenia mogą obejmować między innymi: wysoką temperaturę, żrące substancje chemiczne, środowiska powodujące korozję, linie wysokiego napięcia, wybuchowe lub toksyczne gazy, maszyny w ruchu lub ostre krawędzie. Nie wykonywać ryzykownych ruchów, takich jak skakanie czy sięganie zbyt daleko od krawędzi roboczej. Nie wolno pozwalać, by podsystem łączący przechodził pod ramionami lub pomiędzy nogami. W celu uniknięcia wystąpienia nieodpowiedniej wolnej przestrzeni nie należy wspinać się ponad poziom systemu horyzontalnej linki asekuracyjnej. W celu uniknięcia upadku wahałowego nie należy prowadzić prac w znacznej odległości od systemu horyzontalnej linki asekuracyjnej. W przypadku pytań związanych z użytkowaniem tego sprzętu w obszarach, w których występują zagrożenia fizyczne lub środowiskowe należy skontaktować się z firmą Capital Safety.

**KONSERWACJA:** Okresowo czyścić zewnętrzną powierzchnię systemu wodą i łagodnym detergentem. System ustawić w pozycji umożliwiającej ścieknięcie nadmiaru wody. Oczyszczyć etykiety, jeżeli będzie to niezbędne. Elementy wytrzeć czystą, suchą szmatką. Linkę asekuracyjną czyścić wodą z łagodnym detergentem. Splukać i dokładnie wysuszyć strumieniem powietrza. Nie suszyć z użyciem ciepłego powietrza. Nadmierny osad powstały z zanieczyszczeń, farby itd. może spowodować, że linka asekuracyjna nie zwinie się do końca. Wymiana, dodatkowa konserwacja oraz procedury serwisowe linki asekuracyjnej muszą być wykonywane przez centrum serwisowe autoryzowane przez producenta. Firma Capital Safety powinna przydzielić numer serwisowy i numer zwrotu. Nie używać smaru do żadnych części. Nie demontować systemu. Szelki bezpieczeństwa oraz związane z nimi komponenty systemu należy czyścić i przechowywać zgodnie z instrukcjami producenta. System należy przechowywać w chłodnym, suchym i czystym otoczeniu poza zasięgiem bezpośredniego nasłonecznienia. Należy unikać miejsc, w których mogą występować opary chemiczne. Skontrolować system po dłuższym okresie przechowywania. Poszczególne elementy sprzętu użytkownika należy konserwować, serwisować i przechowywać zgodnie z instrukcjami producenta.

**OSTRZEŻENIE:** Jeżeli linka asekuracyjna wejdzie w kontakt z kwasami, należy wycofać system z eksploatacji i umyć go w wodzie z łagodnym detergentem. Przed przywróceniem do eksploatacji system należy skontrolować.

#### PRZEGLĄD:

- **Przed każdym montażem** należy przeprowadzić kontrolę każdego elementu systemu zgodnie z odpowiednimi instrukcjami

producenta. Elementy systemu co najmniej raz w roku powinna skontrolować formalnie uprawniona osoba (inna niż użytkownik). Formalny przegląd powinien skoncentrować się na widocznych oznakach pogorszenia stanu lub uszkodzenia elementów systemu. Uszkodzone elementy należy wymienić. Nie używać elementu, jeżeli przegląd wykaże, że jest on uszkodzony lub że korzystanie z niego może stwarzać zagrożenie. Należy zapisać datę przeglądu oraz jego wyniki w dzienniku przeglądów i konserwacji w instrukcji ogólnej (5902392).

- **zamontowanych systemów.** Po dłuższym okresie w zamontowanym stanie lub po każdym dniu użytkowania system powinna okresowo skontrolować uprawniona osoba. Jeżeli wymagają tego warunki pracy i gwarancji, przeglądy okresowe należy przeprowadzać co najmniej raz w miesiącu lub częściej.

- **Przed każdym użyciem** wzrokowo skontrolować urządzenie, wykonując poniższe kroki:

**Krok 1:** Skontrolować wszystkie śruby, sworznie i nakrętki. Upewnić się, że są one bezpiecznie zamocowane i dokręcone. Upewnić się, że nie ma brakujących śrub, sworzni lub nakrętek oraz że żadne z nich nie zostały wymienione lub zmodyfikowane w żaden sposób. Upewnić się, że na pokrywach, obudowach, prowadnicach itp. nie ma pęknięć, wgnieceń lub śladów innych uszkodzeń.

**Krok 2:** Skontrolować wszystkie metalowe elementy pod kątem występowania rdzy lub korozji mogącej obniżyć wytrzymałość lub parametry działania systemu.

**Krok 3:** Skontrolować linę stalową pod względem występowania rdzy, korozji, zerwanych linek lub innych oczywistych uszkodzeń. Skontrolować linę syntetyczną pod kątem występowania stopionych lub zerwanych splotów lub innych oczywistych uszkodzeń. Skontrolować wszystkie karabińczyki i złączki mocujące zespół horyzontalnej linki asekuracyjnej pod kątem kompletności i właściwego montażu. Skontrolować tuleje na końcach linki asekuracyjnej pod względem występowania uszkodzeń, takich jak pęknięcia, wgniecenia czy odkształcenia.

**Krok 4:** Skontrolować wskaźnik siły uderzenia na końcu linki asekuracyjnej. Jeżeli sworzeń (S) jest uszkodzony, system był narażony na działanie siły uderzenia. Jeżeli wskaźnik jest uszkodzony, nie należy użytkować systemu. Zob. rysunek 7. Wycofać system z eksploatacji. System musi być serwisowany w autoryzowanym centrum serwisowym przed ponownym użyciem.

**Krok 5:** Skontrolować rozwinięcie zapasowej linki asekuracyjnej. Horyzontalna linka asekuracyjna ma na końcu zapas o długości 1,4 m (4,5 stopy). Jeżeli widoczne jest czerwone oznaczenie (T) na końcu linki, zapas został wykorzystany. Zob. rysunek 8. Wycofać system z eksploatacji. System musi być serwisowany w autoryzowanym centrum serwisowym przed ponownym użyciem.

**Krok 6:** Pociągnąć zdecydowanie linkę asekuracyjną przy samym urządzeniu, aby upewnić się, że linka jest zamocowana.

**Krok 7:** Powtórzyć krok 5 montażu, aby upewnić się, że linka asekuracyjna jest prawidłowo naprężona. Podczas tej czynności linki nie należy naprężać zbyt mocno — tylko do usłyszenia „kliknięcia”. Rysunek 6.2

**Krok 8:** Skontrolować etykiety systemu. Etykiety powinny być na swoim miejscu i być w pełni czytelne. Uzupełnić brakujące lub nieczytelne etykiety.

**WAŻNE:** *Ekstremalne warunki pracy (w trudnych warunkach, podczas długotrwałego stosowania itd.) mogą wymagać zwiększenia częstotliwości przeglądów.*

**OSTRZEŻENIE:** *System lub element, który spadł albo w przypadku którego kontrola wzrokowa dostarcza jakichkolwiek wątpliwości, musi zostać automatycznie wycofany z użycia. Możliwość ponownego korzystania z danego systemu lub elementu może być potwierdzona na piśmie tylko przez kompetentne osoby posiadające odpowiednie umiejętności.*

**TRWAŁOŚĆ PRODUKTU:** System horyzontalnej linki asekuracyjnej EZ-Line może być używany tak długo, jak przechodzi przeglądy przeprowadzane przez uprawnioną osobę.

**UDŹWIG:** W przypadku pojedynczej rozpiętości maksymalny udźwig zwijanego systemu horyzontalnej linki zabezpieczającej odpowiada wadze dwóch osób. Maksymalna waga (włączając narzędzia i odzież) jednej osoby wynosi 141 kg (310 funtów).

**\*TERMINY DODATKOWE:** 70:Obudowa, 71:Polietylen

#### **ZALECANE MODELE SAMOHAMOWNYCH LINEK ZABEZPIECZAJĄCYCH DO STOSOWANIA Z SYSTEMEM HORYZONTALNEJ LINKI ASEKURACYJNEJ EZ-LINE:**

##### **LEKKA LINA:**

- Seria Ultralock: KD23504433, KD23504430

##### **LEKKA UPRZĄŻ Z WEWNĘTRZNYM POCHŁANIACZEM ENERGII:**

- Seria Ultralock: KD1PWB335, KD1PWB610

##### **LEKKA UPRZĄŻ Z ZEWNĘTRZNYM POCHŁANIACZEM ENERGII:**

- Seria Talon: KD1TALONNH

**UTILIZAÇÃO:** o Sistema de trava-queda horizontal (HLL) EZ-Line tem por objetivo ser uma trava-queda horizontal que se retrai em uma carcaça para armazenamento e portabilidade fáceis. O Sistema de trava-queda horizontal é projetado para utilização como um meio de ancoragem para um ou dois sistemas individuais de retenção de quedas (PFAS) em conformidade com EN 355 (Talabarte absorvedor de impacto) ou EN 360 (trava-queda auto-retrátil - consulte a lista de modelos que recomendamos na última página desta instrução) ou para um subsistema de restrição em conformidade com EN 354. A trava-queda horizontal está em conformidade com EN 795 Classe C. Quando não for mais necessário, o sistema deve ser retirado do local de trabalho.

**AVISO:** trabalhar a uma certa altura traz riscos inerentes. Alguns riscos são mostrados aqui, mas não estão limitados a: queda, suspensão/suspensão prolongada, colisão contra objetos e perda de consciência. No evento de uma retenção de queda e/ou situação de resgate (emergência) subsequente, algumas condições médicas pessoais podem afetar sua segurança. As condições médicas identificadas como arriscadas para este tipo de atividade incluem, mas não estão limitadas a: doenças cardíacas, pressão arterial elevada, vertigem, epilepsia, dependência de drogas ou álcool, doenças psiquiátricas, funções prejudicadas de membros e problemas de equilíbrio. Recomendamos que o seu empregador/médico determine se você está apto a lidar com o uso normal e emergencial deste equipamento.

#### ANTES DE USAR:

- Ambas as ancoragens devem ser instaladas aproximadamente na mesma elevação para que o sistema de trava-queda horizontal não tenha inclinação de mais de 15°.
- Os pontos da ancoragem estrutural devem ser rígidos e capazes de suportar no mínimo 22,2 kN (5.000 lbs.) ao longo do eixo da trava-queda horizontal. As ancoragens também devem suportar, no mínimo, 16,0 kN (3.600 lbs.) aplicadas em todas as direções possíveis da retenção de queda, que são perpendiculares ao eixo da trava-queda horizontal. Consulte a Figura 1.

**AVISO:** as ancoragens devem ser rígidas. Grandes deformações na ancoragem afetarão o desempenho do sistema e podem aumentar a zona livre de queda necessária para quedas abaixo do sistema, o que poderia resultar em lesões graves ou morte.

**AVISO:** ambas as extremidades da trava-queda devem estar presas de forma segura às ancoragens apropriadas, quando em uso. Nunca conecte a extremidade de uma trava-queda a um cinturão tipo paraquedista para usá-la como um guincho ou trava-queda retrátil. Consulte a Figura 2.

- O vão máximo do alcance da trava-queda horizontal é de 18,3 m (60 pés). O comprimento do vão deve ser menor quando a zona livre de queda for limitada.
- O sistema de trava-queda horizontal deve estar posicionado em um nível que minimize a queda livre, ao mesmo tempo permitindo a facilidade de uso.
- A trava-queda horizontal deve estar posicionada próximo ao local de trabalho para minimizar os riscos de queda pendular. As quedas pendulares ocorrem quando o ponto de ancoragem não está diretamente acima da cabeça. A força ao atingir um objeto em uma queda pendular pode provocar ferimentos graves ou morte. Consulte a Figura 3.
- Utilize apenas sistemas individuais de retenção de quedas que incorporem um cinturão tipo paraquedista completo para o corpo.
- O comprimento do subsistema conector deve permanecer o mais curto possível para reduzir a possibilidade de queda livre e a distância necessária para zona livre de queda.

**AVISO:** deve haver zona livre de queda suficiente abaixo do trabalhador para impedir uma queda antes que ele atinja o nível mais baixo ou outro obstáculo. Consulte as Figuras 4 e 5.

- Ao usar um talabarte absorvedor de energia para conectar ao sistema, as ancoragens de extremidades devem estar localizadas em uma altura que limitará a queda livre em 1,8 m (6 pés).
- Ao usar uma trava-queda retrátil (self retracting lifeline, SRL) para conexão com o sistema, as ancoragens de extremidades devem estar localizadas acima do usuário. Quando totalmente retraído, a SRL deve estar acima do nível de conexão do cinturão tipo paraquedista.
- O subsistema conector de cada pessoa deve limitar as forças de retenção de quedas em 6,0 kN (1.320 lbs.).
- Se duas pessoas estiverem conectadas ao Sistema de trava-queda horizontal, quando uma pessoa cai enquanto está conectada ao Sistema de trava-queda horizontal, o sistema se inclinará. Se duas pessoas estiverem conectadas ao mesmo Sistema de trava-queda horizontal e uma pessoa cair, a segunda pessoa poderá ser derrubada da superfície de trabalho devido à inclinação. A possibilidade de a segunda pessoa cair é maior à medida que o comprimento do vão do Sistema de trava-queda horizontal aumenta. O uso de sistemas de trava-queda horizontal independentes para cada pessoa ou de um comprimento de vão mais curto é recomendado para minimizar a possibilidade de a segunda pessoa cair.
- Planeje o uso do sistema de prevenção contra quedas antes de expor os trabalhadores a situações de perigo.
- Considere todos os fatores que afetam sua segurança antes de usar esse sistema.

#### INSTALAÇÃO E REMOÇÃO:

**Etapa 1.** Inspeção se as peças seguintes estão presentes e em boas condições: carcaça (A), trava-queda (B), dois mosquetões (C), indicador de impacto (D).

**Etapa 2.** Determine as localizações das ancoragens das extremidades (E) e avalie suas resistências, de acordo com as cargas especificadas na Figura 1. Determine a zona livre de queda (F) necessária usando os cálculos seguintes:

**Talabartes absorvedores de impacto DBI-SALA:** a Figura 4 calcula os requisitos da zona livre de queda (F) para um usuário (Tabela 4.1) e dois usuários (Tabela 4.2). *(Exemplo: dois usuários escolhem se conectar ao sistema com talabartes absorvedores de impacto. Se o comprimento do vão entre as ancoragens das extremidades for (E) 12,2 m, use a Tabela 4.3 para procurar a letra que corresponde a esse comprimento, que é "D". Se o comprimento do talabarte (G) for 1,5 m, use a Tabela 4.4 para procurar a letra que corresponde a esse comprimento, que é "Y". Usando a Tabela 4.2 e as letras "D" e "Y", localize o número onde as duas letras se cruzam, que é 6,7 m. A zona livre de queda é 6,7 m para os dois usuários presos ao sistema.)*

**Trava-queda retrátil DBI-SALA:** a Figura 5 calcula os requisitos da zona livre de queda (F) para um usuário (Tabela 5.1) e dois usuários (Tabela 5.2). *(Exemplo: um usuário escolhe conectar-se ao sistema com uma trava-queda auto-retrátil. Se o comprimento do vão entre as ancoragens das extremidades (E) for 6,1 m, use a Tabela 5.3 para procurar a letra que corresponde a esse comprimento, que é "B". Para determinar a zona livre de queda (F) para um usuário, consulte a Tabela 5.1 e procure pelo número ao lado de "B" que é 2,4 m. A zona livre de queda é 2,4 m para os dois usuários presos ao sistema.)*

**Etapa 3.** Pressione o botão (J) na parte de cima da unidade da carcaça e segure-o para desenrolar a trava-queda (B). Consulte a Figura 6.1. Puxe a trava-queda (B) até que o comprimento necessário seja alcançado. Certifique-se de que a alça da manivela esteja na posição de repouso (K). Quando o botão (J) for liberado, ela retornará e a trava-queda travará no lugar. Se a trava-queda não travar, não use. A unidade deve ser devolvida a um revendedor autorizado para passar por manutenção.

**Etapa 4.** Consulte as instruções do fabricante fornecidas com os conectores de ancoragem para os requisitos de instalação. Instale a trava-queda horizontal (B) fixando-a aos conectores de ancoragem (E) usando os mosquetões (C) fornecidos. Consulte a Figura 6.2.

**Etapa 5.** Conecte a alça da manivela (L) na saída da parte superior (M) e remova a folga em excesso ao girar no sentido horário (N). Consulte a Figura 6.2. A trava-queda deve ser tensionada até que ocorra um "clique" (O) e uma leve rotação do braço da manivela, em relação ao corpo da manivela. Quando a alça da manivela for liberada, ela retornará à sua posição original na linha com o corpo da manivela.

**Etapa 6.** Coloque a alça da manivela em sua posição de repouso (K) quando o Sistema de trava-queda horizontal estiver em uso. Consulte a Figura 6.3.

**AVISO:** a alça deve estar na posição de repouso. Se a alça estiver colocada na posição de saída, poderia fazer o freio não funcionar direito resultando em ferimento grave ou morte do usuário.

**Etapa 7.** Se a folga for necessária para fazer um ajuste ao sistema, ou para facilitar a remoção do sistema, conecte a alça da manivela na saída superior (M) e gire aproximadamente 20° no sentido horário (N), pressione o botão superior (J) simultaneamente e permita que a alça da manivela gire no sentido anti-horário (P). Consulte a Figura 6.4.

**Etapa 8.** Siga as instruções do fabricante para conectar seu sistema individual de retenção de quedas (PFAS) ao Sistema de trava-queda horizontal (HLL). O subsistema conector entre o cinturão tipo paraquedista e a trava-queda horizontal deve ser preso à argola em D dorsal (de trás) do cinturão tipo paraquedista.

**Etapa 9.** Após o uso, retraia a trava-queda para a carcaça ao conectar a alça da manivela à saída inferior (Q) e gire-a no sentido anti-horário (R). Garanta que não haja nós ou dobras na trava-queda enquanto a retrai. Consulte a Figura 6.5.

**RISCOS AMBIENTAIS:** o uso desse equipamento em áreas onde há riscos ambientais pode exigir precauções adicionais para reduzir a possibilidade de ferimentos ao usuário ou danos ao equipamento. Os riscos podem incluir, entre outros: muito calor, frio extremo, produtos químicos cáusticos, ambientes corrosivos, linhas de transmissão de alta tensão, gases explosivos ou tóxicos, máquinas em movimento ou bordas afiadas. Não corra riscos desnecessários, pulando ou tentando alcançar um lugar muito longe da borda da superfície de trabalho. Não permita que o subsistema de conexão passe por baixo dos braços ou entre os pés. Para evitar zona livre de queda inadequada, não suba no sistema de trava-queda horizontal. Para evitar riscos de queda pendular, não trabalhe muito longe de ambos os lados do sistema de trava-queda horizontal. Entre em contato com a Capital Safety caso tenha dúvidas sobre a utilização deste equipamento em locais que apresentem riscos ambientais ou físicos.

**MANUTENÇÃO:** limpe periodicamente o exterior da unidade com água e uma solução de sabão suave. Posicione a unidade de forma que o excesso de água possa escorrer. Limpe as etiquetas conforme necessário. Limpe as ferragens com um pano seco e limpo. Limpe a trava-queda com água e uma solução de sabão suave. Enxágue e seque cuidadosamente ao ar. Não acelere a secagem usando calor. Um acúmulo excessivo de poeira, tinta etc. pode impedir que a trava-queda retraia totalmente. A substituição da trava-queda e outros procedimentos de manutenção e serviço devem ser efetuados por uma central de serviços autorizada. Uma autorização e um número de devolução devem ser emitidos pela Capital Safety. Não lubrifique as peças. Não desmonte a unidade. Limpe e armazene os componentes do apoio corporal e do sistema associado, conforme as instruções do fabricante. Armazene a unidade em um ambiente fresco, seco e limpo, protegido da luz solar direta. Evite áreas onde possam existir vapores de produtos químicos. Inspeção a unidade após uma longa armazenagem. Conserve, faça a manutenção e guarde o equipamento do usuário, seguindo as instruções do fabricante.

**AVISO:** se a trava-queda entrar em contato com ácidos, retire a unidade de serviço e lave com água e uma solução de sabão suave. Inspeção a unidade antes de colocá-la novamente em serviço.



## INSPEÇÃO:

- **Antes de cada instalação**, inspecione cada componente do sistema de acordo com essas e outras instruções do fabricante. Os componentes do sistema devem ser inspecionados formalmente por uma pessoa competente, que não seja o usuário, pelo menos uma vez por ano. Inspeções formais devem concentrar-se em sinais visíveis de deterioração ou dano aos componentes do sistema. Os itens com defeitos devem ser substituídos. Não use esses componentes se a inspeção mostrar que há alguma condição insegura ou com defeito. Anote a data da inspeção e os resultados no registro de inspeção e manutenção na instrução geral (5902392).
- **Em sistemas instalados**, a inspeção do Sistema de trava-queda horizontal deve ser concluída por uma pessoa competente depois de o sistema ser instalado. O sistema deve ser inspecionado periodicamente por uma pessoa competente quando permanecer instalado por um longo período e antes de cada dia de uso. Inspeções periódicas devem ser realizadas pelo menos uma vez por mês, ou mais frequentemente, quando as condições do local e o uso exigirem.
- **Antes de cada uso**, inspecione visualmente, de acordo com as etapas a seguir:

**Etapla 1.** Inspeccione todos os parafusos e porcas. Certifique-se de que eles estejam firmemente presos e seguros. Verifique se há qualquer parafuso, porca ou outra peça ausente ou substituída ou alterada de qualquer maneira. Inspeccione tampas, carcaças, proteções etc. Garanta que estão livres de rachaduras, moissas ou outros danos.

**Etapla 2.** Inspeccione os componentes de metal para saber se há ferrugem ou corrosão que possa afetar a sua resistência ou a operação.

**Etapla 3.** Inspeccione o cabo de aço para saber se há ferrugem, corrosão, cabos partidos ou outros defeitos óbvios. Inspeccione a corda sintética quanto a fios queimados ou quebrados ou outros defeitos óbvios. Inspeccione todos os mosquetões e conectores que prendem o conjunto do sistema trava-queda horizontal para garantir que estejam presentes e corretamente instalados. Inspeccione as capas na extremidade da trava-queda para ver se há danos como rachaduras, moissas ou distorção.

**Etapla 4.** Inspeccione o indicador de impacto na extremidade da trava-queda. Se o pino (S) estiver quebrado, o sistema foi exposto a uma força de impacto. O sistema não deve ser usado se o indicador estiver quebrado. Consulte a Figura 7. Retire a unidade de serviço. A unidade deve ser reparada por uma central de serviços autorizada antes do reuso.

**Etapla 5.** Inspeccione a trava-queda de reserva. A trava-queda horizontal tem uma reserva de 1,4 m (4,5 pés) na extremidade da trava-queda. Se uma faixa vermelha (T) presa ao redor da corda estiver visível na extremidade da carcaça da trava-queda, a reserva foi comprometida. Veja a Figura 8. Retire a unidade de serviço. A unidade deve ser reparada por uma central de serviços autorizada antes do reuso.

**Etapla 6.** Puxe com firmeza a trava-queda próxima à extremidade do dispositivo para garantir que ela esteja presa.

**Etapla 7.** Repita a etapa 5 de "Instalação" para garantir que a trava-queda esteja sob a tensão correta. Não aplique tensão adicional na trava-queda durante esta operação, a menos que seja necessário para garantir que a alça da manivela "clique". Figura 6.2

**Etapla 8.** Inspeccione as etiquetas do sistema. As etiquetas devem estar em seus lugares e totalmente legíveis. Substitua etiquetas se estiverem ilegíveis ou ausentes.

**IMPORTANTE:** condições extremas de trabalho (ambientes perigosos, uso prolongado etc.) podem exigir uma frequência maior de inspeções.

**AVISO:** um sistema ou um componente que sofreu uma queda, ou sobre o qual a inspeção deixa alguma dúvida, deve ser removido imediatamente do serviço. Apenas pessoas competentes e especializadas podem decidir sobre a possibilidade de o sistema voltar ao serviço, indicada por escrito.

**VIDA ÚTIL DO PRODUTO:** contanto que o Sistema de trava-queda horizontal EZ-Line passe pela inspeção de uma pessoa competente, ele poderá permanecer em serviço.

**CAPACIDADE:** para uso em um único vão, a capacidade máxima do Sistema de trava-queda horizontal retrátil é para duas pessoas. O peso máximo de cada pessoa, incluindo ferramentas e roupa, é de 141 quilos (310 lbs).

**\*ADIÇÕES AO GLOSSÁRIO:** 70:Revestimento, 71:Polietileno

## MODELOS RECOMENDADOS DE TRAVA-QUEDA AUTORRETRÁTIL PARA USAR COM O SISTEMA DE TRAVA-QUEDA HORIZONTAL EZ-LINE:

### CABO LEVE:

- Série Ultralock: KD23504433, KD23504430

### FIBRA LEVE COM ABSORVEDOR DE ENERGIA INTERNO:

- Série Ultralock: KD1PWB335, KD1PWB610

### FIBRA LEVE COM ABSORVEDOR DE ENERGIA EXTERNO:

- Série Talon: KD1TALONNH

<p style="text-align: center;"><b>LIMITED LIFETIME WARRANTY</b></p> <p><b>Warranty to End User:</b> CAPITAL SAFETY warrants to the original end user ("End User") that its products are free from defects in materials and workmanship under normal use and service. This warranty extends for the lifetime of the product from the date the product is purchased by the End User, in new and unused condition, from a CAPITAL SAFETY authorised distributor. CAPITAL SAFETY'S entire liability to End User and End User's exclusive remedy under this warranty is limited to the repair or replacement in kind of any defective product within its lifetime (as CAPITAL SAFETY in its sole discretion determines and deems appropriate). No oral or written information or advice given by CAPITAL SAFETY, its distributors, directors, officers, agents or employees shall create any different or additional warranties or in any way increase the scope of this warranty. CAPITAL SAFETY will not accept liability for defects that are the result of product abuse, misuse, alteration or modification, or for defects that are due to a failure to install, maintain, or use the product in accordance with the manufacturer's instructions. THIS WARRANTY IS THE ONLY WARRANTY APPLICABLE TO OUR PRODUCTS AND IS IN LIEU OF ALL OTHER WARRANTIES AND LIABILITIES, EXPRESSED OR IMPLIED.</p>	<p style="text-align: center;"><b>Garantie limitée à vie</b></p> <p><b>Garantie de l'utilisateur final :</b> CAPITAL SAFETY garantit à l'utilisateur final d'origine (« Utilisateur final ») que ses produits sont exempts de défauts de matériaux et de fabrication dans des conditions d'utilisation et d'entretien normales. Cette garantie s'étend pendant toute la durée de vie du produit à compter de la date d'achat du produit par l'Utilisateur final, comme produit neuf et inutilisé, auprès d'un distributeur agréé. L'entière responsabilité de CAPITAL SAFETY envers l'Utilisateur final et le recours exclusif de l'Utilisateur final dans le cadre de cette garantie se limite à la réparation ou au remplacement en nature de tout produit défectueux pendant sa durée de vie (si CAPITAL SAFETY, à sa seule discrétion, le juge nécessaire). Aucune information ni aucun conseil, qu'ils soient oraux ou écrits, donnés par CAPITAL SAFETY, ses distributeurs, directeurs, responsables, agents ou employés ne créera de garanties différentes ou supplémentaires ni n'augmentera l'étendue de cette garantie. CAPITAL SAFETY n'assume en aucun cas la responsabilité de défauts résultant d'une utilisation abusive du produit, de sa mauvaise utilisation, de son altération ou de sa modification, ou de défauts découlant du non-respect des instructions du fabricant en matière d'installation, d'entretien ou de conditions d'utilisation. CETTE GARANTIE EST LA SEULE GARANTIE APPLICABLE À NOS PRODUITS ET ELLE REMPLACE TOUTES LES AUTRES GARANTIES ET RESPONSABILITÉS EXPRIMÉES OU IMPLICITES.</p>
<p style="text-align: center;"><b>Lebenslange Garantie mit Einschränkung</b></p> <p><b>Endbenutzer-Garantie:</b> CAPITAL SAFETY garantiert dem ursprünglichen Endbenutzer („Endbenutzer“), dass seine Produkte unter normalem Gebrauch und Betrieb frei von Material- und Herstellungsfehlern sind. Diese Garantie erstreckt sich auf die Lebensdauer des Produkts ab dem Datum, an dem der Endbenutzer das Produkt neu und ungebraucht von einem durch CAPITAL SAFETY autorisierten Händler gekauft hat. Die gesamte Haftung von CAPITAL SAFETY dem Endbenutzer gegenüber und der eigene Anspruch des Endbenutzers ist gemäß dieser Garantie beschränkt auf die Reparatur oder den Ersatz von defekten Produkten innerhalb ihrer Lebensdauer (eine Einschätzung diesbezüglich wird von CAPITAL SAFETY nach eigenem Ermessen durchgeführt). Keine von CAPITAL SAFETY schriftlich oder mündlich an Händler, Vorstandsmitglieder, Führungskräfte, Agenten oder Angestellte übergebenen Informationen oder Hinweise ergeben jegliche andere oder zusätzliche Gewährleistungen, noch erhöhen sie den Umfang dieser Garantie. CAPITAL SAFETY schließt eine Haftung für Defekte aufgrund von unsachgemäßem Gebrauch, Änderungen oder Modifikationen am Produkt sowie für Defekte, die darauf zurückzuführen sind, dass das Produkt nicht gemäß der Anweisungen des Herstellers montiert, gewartet und verwendet wurde, aus. DIESE GARANTIE IST DIE EINZIG GÜLTIGE GARANTIE FÜR UNSERE PRODUKTE UND GILT ANSTELLE VON ALLEN ANDEREN GARANTIEEN UND HAFTUNGSBEDINGUNGEN, SEI ES AUSDRÜCKLICH ODER STILLSCHWEIGEND.</p>	<p style="text-align: center;"><b>Garanzia di durata limitata</b></p> <p><b>Garanzia dell'utente finale:</b> CAPITAL SAFETY garantisce all'utente finale originale (di seguito "Utente finale") che i suoi prodotti sono privi di difetti dei materiali e di fabbricazione se utilizzati nelle normali condizioni d'uso e di servizio. La garanzia copre l'intera durata del prodotto dalla data di acquisto del prodotto da parte dell'Utente finale come prodotto nuovo e mai usato da un distributore autorizzato CAPITAL SAFETY. La responsabilità complessiva di CAPITAL SAFETY nei confronti dell'Utente finale e il ricorso esclusivo dell'Utente finale ai sensi della presente garanzia sono limitati alla riparazione o alla sostituzione in natura dei prodotti difettati entro la durata (così come stabilita a propria esclusiva discrezione da CAPITAL SAFETY). Eventuali informazioni orali o scritte o consigli forniti da CAPITAL SAFETY, dai suoi distributori, direttori, funzionari, agenti o dipendenti non potranno in alcun modo dare origine a garanzie diverse o aggiuntive né potranno ampliare l'ambito della presente garanzia. CAPITAL SAFETY non potrà essere ritenuta responsabile dei difetti derivati da un cattivo o errato utilizzo del prodotto, da alterazioni o modifiche o da difetti dovuti ai mancanti installazioni, manutenzione o uso del prodotto in conformità alle istruzioni del produttore. LA PRESENTE GARANZIA È L'UNICA GARANZIA APPLICABILE AI NOSTRI PRODOTTI E SOSTITUISCE QUALSIASI ALTRA GARANZIA E RESPONSABILITÀ, ESPRESSE O IMPLICITE.</p>
<p style="text-align: center;"><b>Garantía limitada de por vida</b></p> <p><b>Garantía para el Usuario final:</b> CAPITAL SAFETY garantiza al usuario final original ("Usuario final") que sus productos están libres de defectos en materiales y mano de obra bajo condiciones normales de uso y servicio. Esta garantía abarca toda la vida útil del producto, desde la fecha de compra del producto por parte del Usuario final, en estado nuevo y sin uso, a un distribuidor autorizado de CAPITAL SAFETY. Toda la responsabilidad de CAPITAL SAFETY para con el Usuario final y el recurso exclusivo del Usuario final en virtud de esta garantía, se limita a la reparación o sustitución en especie de cualquier producto defectuoso dentro de su vida útil (como CAPITAL SAFETY lo determine y estime conveniente a su sola discreción). Ninguna información oral o escrita, o información dada por CAPITAL SAFETY, sus distribuidores, directores, técnicos, agentes o empleados, creará ninguna garantía distinta o adicional, ni de alguna manera ampliará el alcance de esta garantía. CAPITAL SAFETY no acepta responsabilidad por defectos que sean resultado del abuso, mal uso, alteración o modificación del producto, ni por los defectos que se deban a una instalación, mantenimiento o utilización que no esté de acuerdo con las instrucciones del fabricante. ESTA GARANTÍA ES LA ÚNICA GARANTÍA APLICABLE A NUESTROS PRODUCTOS Y SUSTITUYE A CUALQUIER OTRA GARANTÍA O RESPONSABILIDAD, EXPRESA O IMPLÍCITA.</p>	<p style="text-align: center;"><b>Garantia vitalicia limitada</b></p> <p><b>Garantia de utilizador final:</b> a CAPITAL SAFETY garante ao utilizador final original ("Utilizador Final") que os seus produtos estão isentos de defeitos de materiais e de fabrico ao abrigo de uma utilização e serviço normal. Esta garantia prolonga-se pela duração da vida útil do produto desde a data de aquisição do produto pelo Utilizador Final, em condição nova e não usada, junto de um distribuidor autorizado da CAPITAL SAFETY. A responsabilidade integral da CAPITAL SAFETY perante o Utilizador Final e o recurso exclusivo do Utilizador Final ao abrigo desta garantia está limitado à reparação ou substituição de qualquer produto defeituoso no decorrer da sua vida útil (consoante apropriado e determinado exclusivamente segundo o critério exclusivo da CAPITAL SAFETY). Nenhuma informação escrita ou oral ou conselho fornecido pela CAPITAL SAFETY, seus distribuidores, diretores, representantes, agentes ou funcionários irá criar garantias diferentes ou adicionais ou de qualquer forma aumentará o âmbito desta garantia. A CAPITAL SAFETY não aceitará responsabilidade por defeitos resultantes de abuso, utilização incorrecta, alteração ou modificação, ou por defeitos do produto que resultem de um incumprimento de instalação, manutenção ou utilização do produto de acordo com as instruções do fabricante. ESTA GARANTIA É A ÚNICA GARANTIA APLICÁVEL AOS NOSSOS PRODUTOS E EXISTE EM DETRIMENTO DE QUAISQUER OUTRAS GARANTIAS E RESPONSABILIDADES, EXPRESSAS OU IMPLÍCITAS.</p>
<p style="text-align: center;"><b>Begrænset levetidsgaranti</b></p> <p><b>Slutbrugergaranti:</b> CAPITAL SAFETY garanterer over for slutbrugeren ("Slutbruger"), at virksomhedens produkter er fri for defekter i materialer og udførelse, når de anvendes under normale forhold. Denne garanti gælder i produktets levetid fra den dato, Slutbruger køber produktet i ny og ubrugt stand fra en af CAPITAL SAFETY autoriseret distributor. CAPITAL SAFETY'S fulde ansvar over for Slutbruger samt Slutbrugers eksklusive retsmiddel begrænses sig i henhold til nærværende garanti til reparation eller erstatning af defekte produkter inden for deres levetid (udelukkende efter CAPITAL SAFETY'S skøn og vurdering). Ingen mundtlige eller skriftlige oplysninger eller råd fra CAPITAL SAFETY, virksomhedens distributører, direktører, funktionærer, repræsentanter eller medarbejdere kan udgøre en anden eller yderligere garanti, eller på nogen måde udvide nærværende garanti. CAPITAL SAFETY påtager sig intet ansvar for defekter, der er forårsaget af misbrug, forkert brug, ændringer eller modifikationer af produktet, eller for defekter, der skyldes installation, vedligeholdelse eller brug af produktet, der er i modstrid med producentens anvisninger. DENNE GARANTI ER DEN ENESTE GARANTI, DER ER GÆLDENDE FOR VORES PRODUKTER, OG DEN TRÆDER I STEDET FOR ALLE ANDRE GARANTIER, UDTRYKKELEGE ELLER UNDERFORSTÅEDE.</p>	<p style="text-align: center;"><b>BEPERKTE LEVENSLANGE GARANTIE</b></p> <p><b>Garantie voor eindgebruiker:</b> CAPITAL SAFETY garandeert de oorspronkelijke eindgebruiker ("eindgebruiker") dat zijn producten bij normaal gebruik en service vrij zijn van defecten in materialen en vakmanschap. Deze garantie strekt zich uit tot de levensduur van het product vanaf de datum waarop het product in nieuwstaat en in ongebruikte toestand door de eindgebruiker wordt aangeschaft bij een door CAPITAL SAFETY geautoriseerde distributeur. De gehele aansprakelijkheid van CAPITAL SAFETY jegens de eindgebruiker en de enige remedie die de eindgebruiker ter beschikking staat onder deze garantie, is beperkt tot het repareren of vervangen van het defecte product binnen zijn levensduur (uitsluitend zoals CAPITAL SAFETY naar eigen goeddunken bepaalt en van toepassing acht). Geen enkele informatie of geen enkel advies, mondeling of schriftelijk, verstrekt door CAPITAL SAFETY, diens distributoren, directeurs, functionarissen, agenten of medewerkers creëert andere of aanvullende garanties en vergroot in geen enkel geval de reikwijdte van deze garantie. CAPITAL SAFETY neemt geen aansprakelijkheid voor defecten die het gevolg zijn van misbruik, verkeerd gebruik, verandering of aanpassing van het product, of voor defecten die het gevolg zijn van het niet opvolgen van de instructies van de fabrikant bij het installeren, onderhouden of gebruiken van het product. DEZE GARANTIE IS DE ENIGE GARANTIE DIE VAN TOEPASSING IS OP ONZE PRODUCTEN EN TREEDT NIET IN DE PLAATS VAN ANDERE UITDRUKKELIJKE OF STILZWIJGENDE GARANTIES EN AANSPRAKELIJKHEDEN.</p>
<p style="text-align: center;"><b>Begrenset livstidsgaranti</b></p> <p><b>Garanti for sluttbruker:</b> CAPITAL SAFETY garanterer den opprinnelige sluttbrukeren ("Sluttbrukeren") at materialene og håndverket som gikk med i tilvirkingen av produktene er uten defekter i sammenheng med vanlig bruk. Garantien gjelder for produktets livstid fra datoen Sluttbrukeren kjøper produktet i ny og ubrukt stand fra en autorisert leverandør av CAPITAL SAFETY. CAPITAL SAFETY'S fulle og hele ansvar overfor Sluttbrukeren og Sluttbrukerens eneste rettighet under denne garantien er begrenset til reparasjon og erstatning i natura for alle defekte produkter innen sin livstid (som CAPITAL SAFETY anslår og anser som passende etter sitt eget forordt befningene). Verken muntlig eller skriftlig rådgivning fra CAPITAL SAFETY eller dets leverandører, styremedlemmer, ledere, agenter eller ansatte skal opprette ulike eller ytterligere garantier, eller på noen måte utvide omfanget til denne garantien. CAPITAL SAFETY tar ikke ansvar for defekter som er resultatet av produktmisbruk, misbruk, endring eller modifikasjon, eller defekter som skyldes montering, vedlikehold eller bruk som ikke samsvarer med produsentens anvisninger. DENNE GARANTIE ER DEN ENESTE GARANTIE SOM GJELDER FOR VÅRE PRODUKTER. DEN GJELDER I STEDET FOR ALLE ANDRE GARANTIER OG ALT ANNET ANSVAR, BÅDE UTTRYKT OG UNDERFORSTÅTT.</p>	<p style="text-align: center;"><b>Rajoitettu käyttöiän aikainen takuu</b></p> <p><b>Takuu loppukäyttäjälle:</b> CAPITAL SAFETY takaa alkuperäiselle loppukäyttäjälle ("loppukäyttäjälle"), ettei sen tuoteissa esiinny materiaali- tai valmistusvirheitä normaalissa käytössä ja normaalisti huollettuna. Tämä takuu kattaa tuotteen normaalin käyttöiän siitä päivästä alkaen, kun loppukäyttäjällä ostaa tuotteen uutena ja käyttämättömänä vaiutettua CAPITAL SAFETY -jälleenmyyjältä. CAPITAL SAFETY'n ainoa korvausvelvollisuus loppukäyttäjää kohtaan ja loppukäyttäjän ainoa hyvitys tämän takuun puitteissa rajoittuvat villaisten tuotteen korjaukseen tai vastaavaan tuoteeseen vaihtoon tuotteen käyttöiän aikana (CAPITAL SAFETY'n harkintansa mukaan määrättävällä ja sopivaksi katsomalla tavalla). Mitkään CAPITAL SAFETY'n, sen jälleenmyyjien, johtajien, toimihenkilöiden, edustajien tai työntekijöiden antamat suulliset tai kirjalliset tiedot tai ohjeet eivät muuta tämän takuun sisältöä eivätkä millään tavalla laajenna sitä. CAPITAL SAFETY ei vastaa vioista, jotka johtuvat tuotteen väärinkäytöstä tai muuttamisesta, eikä vioista, jotka johtuvat tuotteen asennusta, kunnossapitoa ja käyttöä koskevien valmistajan ohjeiden laiminlyönnistä. TÄMÄ TAKUU ON AINOASTAAN TUOTTEISIINME SOVELLETTAVA TAKUU, JA SE KORVAI KAIKIKI MUUT NIMENOMAISET JA OLETETUT TAKUUT JA KORVAUSVELVOLLISUUDET.</p>
<p style="text-align: center;"><b>Begränsad livstidsgaranti</b></p> <p><b>Garanti för slutanvändare:</b> CAPITAL SAFETY garanterar den ursprungliga slutanvändaren (slutanvändaren) att produkterna inte har några material- eller produktionsfel vid normal användning och service. Garantin omfattar produktens livslängd från det datum då produkten köps av slutanvändaren i nytt och oanvänt skick från en auktoriserad återförsäljare för CAPITAL SAFETY. CAPITAL SAFETY'S hela ansvarskyldighet gentemot slutanvändaren och slutanvändarens enda gottgörelse inom ramen för denna garanti begränsas till reparation eller byte av trasiga produkter under deras livslängd (enligt vad CAPITAL SAFETY bestämmer och bedömer som lämpligt efter eget gottfinnande). Inga muntliga eller skriftliga uppgifter eller råd från CAPITAL SAFETY, dess återförsäljare, chefer, tjänstemän, företrädare eller anställda får upprätta några andra eller ytterligare garantier eller på något sätt ändra garantins omfattning. CAPITAL SAFETY tar inget ansvar för fel som uppstår på grund av felaktig användning, missbruk, ändring eller modifiering av produkten eller fel som uppstår på grund av att produkten inte har monterats, underhållits eller använts i enlighet med tillverkarens anvisningar. DENNA GARANTI ÄR DEN ENDA GARANTI SOM GÄLLER FÖR VÅRA PRODUKTER OCH DEN ERSÄTTER ALLA ANDRA GARANTIER OCH ANSVAR, BÅDE UTTRYCKLIGA OCH UNDERFÖRSTÅDDA.</p>	<p style="text-align: center;"><b>OMEZENÁ CELOŽIVOTNÍ ZÁRUKA</b></p> <p>Záruka pro koncového uživatele: Společnost CAPITAL SAFETY zaručuje původnímu koncovému uživateli ("Koncový uživatel"), že její produkty neobsahují vadný materiál ani provedení při běžném používání a servisu. Tato záruka platí po celou dobu životnosti produktu od data zakoupení produktu Koncovým uživatelem v novém a nepoužitém stavu od autorizovaného distributora společnosti CAPITAL SAFETY. Úplná zodpovědnost společnosti CAPITAL SAFETY vůči Koncovému uživateli a jediný opravný prostředek Koncového uživatele v souladu s touto zárukou je omezen na opravu nebo výměnu jakéhokoli vadného produktu po dobu trvání jeho životnosti (na základě výhradního posouzení a rozhodnutí společnosti CAPITAL SAFETY). Žádné ústní ani písemné informace nebo rady poskytnuté společností CAPITAL SAFETY, jejími distributory, jednání, vedoucí pracovníky, zástupci ani zaměstnanci nepřestávají jakoukoli jinou nebo dodatečnou zárukou ani žádným způsobem nerozšiřují rozsah této záruky. Společnost CAPITAL SAFETY nenese odpovědnost za chyby, které vznikly v důsledku nesprávného zacházení, poškození, pozměnění nebo úpravy produktu, ani za chyby, které vznikly v důsledku neschopnosti instalovat, udržovat nebo používat produkt v souladu s pokyny výrobce. TATO ZÁRUKA PŘEDSTAVUJE JEDINOU ZÁRUKU VZTAHUJÍCÍ SE NA PRODUKTY NAŠÍ SPOLEČNOSTI A NAHRADUJE JAKÉKOLI JINÉ VÝSLOVNĚ CI ODVOZENÉ ZÁRUKY A ODPOVĚDNOST.</p>

<p align="center"><b>KORLÁTOZOTT ÉLETTARTAM-GARANCIA</b></p> <p>Végfelhasználói garancia: a CAPITAL SAFETY vállalat garantálja az eredeti végfelhasználó („Végfelhasználó”) számára, hogy termékei normál használat és karbantartás mellett anyagi és gyártási hibáktól mentesek. A garancia a CAPITAL SAFETY vállalatról vagy hivatalos forgalmazójától beszerzett, új és használatlan állapotú termék élettartamára szól, a Végfelhasználó általi vásárlás időpontjától kezdődően. A CAPITAL SAFETY garancia általi teljes felelőssége a Végfelhasználó felé, illetve a Végfelhasználó kizárólagos jogorvoslati lehetősége a hibás termék javítására vagy cseréjére korlátozódik annak élettartamán belül (a CAPITAL SAFETY ezt saját hatáskörében és belátása szerint határozza meg). A CAPITAL SAFETY vállalat, annak forgalmazói, vezetői, tisztviselői, ügynökei vagy alkalmazottai nem adhatnak olyan szóbeli vagy írásbeli tájékoztatást, amely ettől eltérő vagy további garanciával járma, és semmilyen módon nem terjesztheti ki a garancia hatókörét. A CAPITAL SAFETY nem vállal felelősséget olyan hibákért, amelyek a termék megromlásából, nem megfelelő használatából, átalakításából vagy módosításából erednek, továbbá olyan hibákért sem, amelyek beüzemelési vagy fenntartási hiányosságokból, vagy a termék nem a gyártói utasításoknak megfelelő használatából származnak. TERMÉKEINKRE EZ A GARANCIA AZ EGYETLEN ÉRVÉNYESBEN LÉVŐ GARANCIA, AMELY MINDEN MÁS KIFEJEZETT VAGY VÉLELMEZETT GARANCIA VAGY KÖTELEZETTSÉGVÁLLALÁS HELYÉBE LÉP.</p>	<p align="center"><b>GARANȚIE LIMITATĂ PE VIAȚĂ</b></p> <p>Garantie acordată Utilizatorului final: CAPITAL SAFETY garantează Utilizatorului final inițial („Utilizator final”) că, în condiții normale de utilizare și întreținere, produsele sale nu vor prezenta defecte de materiale sau de execuție. Această garanție este valabilă pe toată durata de viață a produsului, începând cu data achiziționării produsului nu, nefolosind de către Utilizatorul final, de la un distribuitor autorizat CAPITAL SAFETY. Întreaga răspundere a CAPITAL SAFETY față de Utilizatorul final și singura cale de atac a Utilizatorului final disponibilă în baza prezentei garanții se limitează la repararea sau înlocuirea produsului defect aflat în perioada de utilizare (decizia în acest sens va fi luată de CAPITAL SAFETY, la discreția sa). Nicio informație și niciun sfat scris sau verbal oferit de CAPITAL SAFETY, distribuitorii, directorii, funcționarii, agenții sau angajații săi nu va reprezenta acordarea unor garanții diferite sau suplimentare și nu va mări aria de aplicabilitate a prezentei garanții. CAPITAL SAFETY nu acceptă răspundere pentru defectele rezultate din folosirea abuzivă, necorespunzătoare, transformarea sau modificarea produsului sau pentru orice defecte rezultate din nerespectarea instrucțiunilor producătorului în ceea ce privește instalarea, întreținerea sau utilizarea produsului. PREZENTA GARANȚIE ESTE SINGURA GARANȚIE APLICABILĂ PRODUSELOR NOASTRE ȘI ÎNLOCUIEȘTE ORICE ALTE GARANȚII ȘI RĂSPUNDERI, EXPRESE SAU IMPLICITE.</p>
<p align="center"><b>ОГРАНИЧЕНА ДОЖИВОТНА ГАРАНЦИЯ</b></p> <p>Гаранция за Крайния потребител: CAPITAL SAFETY гарантира на оригиналния краен потребител (“Краен потребител”), че неговите продукти не показват дефекти в материалите и изработката при нормална употреба и обслужване. Тази гаранция се предоставя за жизнения цикъл на продукта от датата на закупуване на продукта от страна на Крайния потребител, в ново и неупотребявано състояние, от оторизиран дистрибутор на CAPITAL SAFETY. Пълната отговорност на CAPITAL SAFETY към Крайния потребител и ексклузивното обезщетение на Крайния потребител според тази гаранция се ограничават до поправка или замяна в случай на дефектен продукт в рамките на неговия жизнен цикъл (като CAPITAL SAFETY по свое собствено усмотрение определя и приема за подходящо). Никаква устна или писмена информация или даден съвет от дружеството CAPITAL SAFETY, неговите дистрибутори, директори, управители, представители или служители не създава различна или допълнителна гаранция или по някакъв начин увеличава обхвата на тази гаранция. CAPITAL SAFETY не поема отговорност за дефекти, възникнали от злоупотреба с продукта, неправилна употреба или модификация на продукта, или за дефекти, възникнали поради неуспешна инсталация, поддръжка или употреба на продукта в съответствие с инструкциите на производителя. ТАЗИ ГАРАНЦИЯ Е ЕДИНСТВЕНАТА ГАРАНЦИЯ, ПРИЛОЖИМА ЗА НАШИТЕ ПРОДУКТИ, И СЕ ПРИЛАГА ВМЕСТО ВСЯКАВНА ДРУГА ГАРАНЦИЯ И ОТГОВОРНОСТИ, ИЗРИЧНИ ИЛИ ПОДРАЗБИРАЩИ СЕ.</p>	<p align="center"><b>ОГРАНИЧЕННАЯ ГАРАНТИЯ НА ВСЬ СРОК ЭКСПЛУАТАЦИИ</b></p> <p><b>Гарантия, предоставляемая Владелецю:</b> Компания CAPITAL SAFETY гарантирует непосредственному владельцу (далее «Владелец»), что при нормальной эксплуатации выпускаемая ею продукция не будет содержать дефектов материалов и изготовления. Данная гарантия распространяется на весь срок эксплуатации продукции с момента ее приобретения Владелецем в новом и неиспользованном состоянии у авторизованного дистрибутора CAPITAL SAFETY. Максимальный размер ответственности CAPITAL SAFETY перед Владелецем и правовые требования Владейца по условиям настоящей гарантии ограничиваются ремонтом и заменой любого дефектного продукта на протяжении всего срока эксплуатации (на условиях, определяемых CAPITAL SAFETY). Никакая устная или письменная информация, полученная от CAPITAL SAFETY, ее дистрибуторов, директоров, руководителей, агентов или служащих не должна восприниматься как иные гарантии или дополнение к настоящей гарантии. CAPITAL SAFETY не несет ответственности за дефекты, ставшие результатом ненадлежащего обращения, неправильного использования, изменения или модификации, или дефекты, вызванные неправильной установкой, обслуживанием или использованием продукции вследствие несоблюдения инструкций изготовителя. ДАННАЯ ГАРАНТИЯ ЯВЛЯЕТСЯ ЕДИНСТВЕННОЙ, ПРИМЕНИМОЙ К НАШЕЙ ПРОДУКЦИИ, И ЗАМЕНЯЕТ ВСЕ ПРОЧИЕ ПРЯМЫЕ ИЛИ КОСВЕННЫЕ ГАРАНТИИ И ОБЯЗАТЕЛЬСТВА.</p>
<p align="center"><b>OGRANICZONA GWARANCJA BEZTERMINOWA</b></p> <p>Gwarancja dla Użytkownika Końcowego: CAPITAL SAFETY gwarantuje pierwotnemu użytkownikowi końcowemu („Użytkownik Końcowy”), że jego produkty są wolne od wad materiałowych i produkcyjnych w warunkach normalnego użytkowania i funkcjonowania. Niniejsza gwarancja obejmuje cały okres użytkowania produktu od dnia jego zakupu przez Użytkownika Końcowego, w stanie nowym i nieużywanym, od autoryzowanego dystrybutora CAPITAL SAFETY. Całkowita odpowiedzialność CAPITAL SAFETY wobec Użytkownika Końcowego i wyłączny środek prawny przysługujący Użytkownikowi Końcowemu w ramach niniejszej gwarancji ogranicza się do naprawy lub wymiany na nowy każdego wadliwego produktu w całym okresie jego użytkowania (jak CAPITAL SAFETY uzna za stosowne według własnego uznania). Żadne ustne i pisemne informacje czy rady udzielane przez CAPITAL SAFETY lub jej dystrybutorów, dyrektorów, urzędników, agentów lub pracowników nie stanowią żadnych innych lub dodatkowych gwarancji ani w żaden sposób nie zwiększają zakresu niniejszej gwarancji. CAPITAL SAFETY nie ponosi odpowiedzialności za wady, które są wynikiem nadużywania, niewłaściwego użytkowania, zmiany lub modyfikacji produktu, lub za wady spowodowane instalacją, utrzymaniem lub użytkowaniem produktu w sposób niezgodny z instrukcją producenta. NINIEJSZA GWARANCJA JEST JEDYNĄ GWARANCJĄ MAJĄCĄ ZASTOSOWANIE DO NASZYCH PRODUKTÓW I WYKŁUCZA WSZELKIE INNE GWARANCJE I ZOBOWIĄZANIA, WYRAŻNE LUB DOMNIEMANE.</p>	<p align="center"><b>Obmedzená doživotná záruka</b></p> <p><b>Záruka pre koncového používateľa:</b> Spoločnosť CAPITAL SAFETY zaručuje pôvodnému koncovému používateľovi (ďalej len „Koncový používateľ”), že jej výrobky sú bez chýb materiálu a vyhotovenia pri bežnom používaní a servise. Táto záruka platí po celú dobu životnosti výrobku, od dátumu, kedy bol výrobok zakúpený Koncovým používateľom, v novom a nepoužívanom stave, od autorizovaného distribútora spoločnosti CAPITAL SAFETY. Celkové ručenie spoločnosťou CAPITAL SAFETY voči Koncovému používateľovi a výhradný nápravný prostriedok podľa tejto záruky sa obmedzuje na fyzickú opravu alebo výmenu každého chybného výrobku po dobu jeho životnosti (ako spoločnosť CAPITAL SAFETY určí podľa svojho vlastného uváženia a aké považuje za primerané). Žiadne ustne alebo písomné informácie ani rady poskytnuté spoločnosťou CAPITAL SAFETY, jej distribútormi, štatutárnymi predstaviteľmi, riaditeľmi, zástupcami alebo zamestnancami nezadávajú žiadne iné ani ďalšie záruky, ani akýmkoľvek spôsobom nerozširujú rozsah tejto záruky. Spoločnosť CAPITAL SAFETY neručí za chyby spôsobené nevhodným, neodborným používaním výrobku, jeho úpravami alebo zmenami, ani za chyby, spôsobené nesprávnou inštaláciou, údržbou alebo používaním výrobku v rozpore s pokynmi výrobcu. TÁTO ZÁRUKA JE JEDINÁ ZÁRUKA NA NAŠE VÝROBKY A NAHRÁDZA VŠETKY OSTATNÉ ZÁRUKY A ZODPOVEDNOSTI, ČI ÚZ POTVRDENÉ SLOVNE ALBO IMPLICITNE.</p>
<p align="center"><b>ΠΕΡΙΟΡΙΣΜΕΝΗ ΕΓΓΥΗΣΗ ΕΦ΄ ΟΡΟΥ ΖΩΗΣ</b></p> <p><b>Εγγύηση τελικού χρήστη:</b> Η CAPITAL SAFETY εγγυάται στον αρχικό τελικό χρήστη («Τελικός χρήστης») ότι τα προϊόντα της δεν παρουσιάζουν ελαττώματα σε υλικό και κατασκευή υπό κανονικές συνθήκες χρήσης και λειτουργίας. Η εγγύηση αυτή ισχύει για τη διάρκεια ζωής του προϊόντος από την ημερομηνία αγοράς του από τον Τελικό χρήστη σε κατάσταση καινούργια και αχρησιμοποίητη από έναν εξουσιοδοτημένο διανομέα της CAPITAL SAFETY. Η συνολική ευθύνη της CAPITAL SAFETY ανέρχεται στον Τελικό χρήστη και η αποκλειστική δέσμευση του Τελικού χρήστη με την παρούσα εγγύηση περιλαμβάνει στην επισκευή ή αντικατάσταση σε είδος οποιουδήποτε ελαττωματικού προϊόντος κατά τη διάρκεια ζωής του (όπως καθορίζει και κρίνει ολόκληρο η CAPITAL SAFETY κατά την αποκλειστική διακριτική της ευχέρεια). Καμία προφορική ή γραπτή πληροφορία ή συμβουλή που παρέχεται από την CAPITAL SAFETY, τους διανομείς, τους διευθυντές, τα στελέχη, τους αντιπροσώπους ή τους υπαλλήλους της δεν μπορεί να δημιουργήσει διαφορετικές ή επιπρόσθετες εγγυήσεις ή να αυξήσει με οποιονδήποτε τρόπο το πεδίο εφαρμογής της παρούσας εγγύησης. Η CAPITAL SAFETY δεν αναλαμβάνει καμία ευθύνη για ελαττώματα, τα οποία είναι αποτέλεσμα κατάχρησης, εσφαλμένης χρήσης, αλλοίωσης ή τροποποίησης του προϊόντος, ή για ελαττώματα τα οποία οφείλονται σε αποτυχία εγκατάστασης, συντήρησης ή χρήσης του προϊόντος σύμφωνα με τις οδηγίες του κατασκευαστή. Η ΠΑΡΟΥΣΑ ΕΓΓΥΗΣΗ ΕΙΝΑΙ Η ΜΟΝΗ ΕΓΓΥΗΣΗ ΓΙΑ ΤΑ ΠΡΟΪΟΝΤΑ ΜΑΣ ΚΑΙ ΠΑΡΕΧΕΤΑΙ ΑΝΤΙ ΩΛΩΝ ΩΣ ΑΛΛΩΝ ΕΓΓΥΗΣΕΩΝ ΚΑΙ ΥΠΟΧΡΕΩΣΕΩΝ, ΡΗΤΩΝ Ή ΣΙΩΠΗΡΩΝ.</p>	<p align="center"><b>ELUAEGNE GARANTII</b></p> <p><b>Lõppkasutaja garantii:</b> CAPITAL SAFETY garanteerib algupärasele lõpptarbijale, („Lõppkasutaja”), et ettevõtte toodete juures ei esine kasutamisel normaaltingimustes mittekvaliteetset materjalist või tootmispraagist põhjustatud defekte ega vigu. See garantii kehtib tootele kogu selle kasutusaja jooksul alates kuupäevast, milal lõppkasutaja ostis toote CAPITAL SAFETY ametlikust esindusest kas uue või kasutatuna. CAPITAL SAFETY vastust lõppkasutaja ees ja lõppkasutajale eksklusiivselt laienev garantii seisneb kas defektse toote parandamises või väljavahetamises (nagu CAPITAL SAFETY üksnes enda äranägemise järgi kohaseks peab) selle toote terve kasutusressursi vältel. Mitte ükski suuline ega kirjalik CAPITAL SAFETY, selle edasimüüjate, juhatajate, ametnike, agentide ega töötajate antav teave ega nõuanded ei ole käsitletavat erinevate või täiendavate garantiitingimuste alusena ega laienda mitte mingil moel garantii ulatust. CAPITAL SAFETY ei ole vastutav defektide eest, mis on tootele tekkinud toote ülekoormamise, väärkasutamise või muudatused tegemise tõttu toote juures, samuti ei laiene vastust defektidele, mis on põhjustatud toote valest paigaldamisest, puudulikest hooldusest või mittesohetatavalt kasutamisest, kui eritakse kasutusjuhendist kirjeldatud tootja kasutusjuhiseid. SEE GARANTII ON AINUS MEIE TOODETELE RAKENDUV GARANTII JA SEE TÄIDAB ÜHTLASI KÕIKIDE MUUDE, ÜKSKÕIK KAS OTSESTE VÕI KAUDSETE GARANTIIDE JA KOHUSTUSTE ÜLESANNET.</p>
<p align="center"><b>OMEJENO DOŽIVLJENJSKO JAMSTVO</b></p> <p><b>Jamstvo za končnega uporabnika:</b> Družba CAPITAL SAFETY prvotnemu končnemu uporabniku (v nadaljnjem besedilu „končni uporabnik”) jamči, da je ta izdelek brez napak v materialih in pri delu ob normalni uporabi in servisiranju. To jamstvo traja do konca življenjske dobe izdelka od datuma, ko je končni uporabnik kupil izdelek v novem in nerabljenem stanju od pooblaščenega zastopnika družbe CAPITAL SAFETY. Celotna odgovornost družbe CAPITAL SAFETY do končnega uporabnika in edino pravno sredstvo končnega uporabnika pod tem jamstvom je omejeno na popravilo ali blagovno zamenjavo za kateri koli okvarjen izdelek v okviru njegove življenjske dobe (kot določijo družba CAPITAL SAFETY po svoji izključni presoji). Nobene ustne ali pisne informacije ali nasvet, ki jih poda družba CAPITAL SAFETY, njeni distributerji, direktorji, uradniki, zastopniki ali uslužbenci, ne ustvarijo drugačnega ali dodatnega jamstva ali kakor koli povečajo obsega tega jamstva. Družba CAPITAL SAFETY ne bo sprejela odgovornosti za okvare, ki so posledica zlorabe, napačne uporabe ali spremembe izdelka, ali za okvare, ki so posledica namestitve, vzdrževanja ali uporabe izdelka, ki ni v skladu z navodili proizvajalca. TO JAMSTVO JE EDINO JAMSTVO, KI VELJA ZA NAŠE IZDELKE IN NADOMEŠČA VSA DRUGA IZREČNA ALI NAKAZANA JAMSTVA ALI ODGOVORNOSTI.</p>	<p align="center"><b>GARANTIA DE VIDA ÚTIL</b></p> <p><b>Garantia ao usuário final:</b> a D B Industries, Inc., sob o nome comercial de CAPITAL SAFETY USA (“CAPITAL SAFETY”) garante ao usuário final original (“Usuário Final”) que seus produtos estão livres de defeitos nos materiais e mão de obra sob uso e serviço normais. A garantia se estende pela vida útil do produto a partir da data de compra do produto pelo Usuário Final, em condições novas e sem uso, de um distribuidor autorizado da CAPITAL SAFETY. Toda a responsabilidade da CAPITAL SAFETY perante o Usuário Final e o único recurso do Usuário Final nos termos desta garantia estão limitados ao reparo em espécie do produto com defeito dentro de sua vida útil (como a CAPITAL SAFETY, a seu exclusivo critério, determinar e considerar apropriado). Nenhuma informação verbal ou por escrito dados pela CAPITAL SAFETY, seus distribuidores, diretores, executivos, agentes ou funcionários criará alguma garantia diferente ou adicional nem poderá, de modo algum, aumentar o alcance desta Garantia. A CAPITAL SAFETY não se responsabilizará por defeitos que sejam o resultado de abuso, uso indevido, alteração ou modificação do produto, ou por defeitos resultantes de falha na instalação, manutenção ou uso do produto de acordo com as instruções do fabricante.</p> <p><b>A GARANTIA DA CAPITAL SAFETY SE APLICA SOMENTE AO USUÁRIO FINAL. ESTA GARANTIA É A ÚNICA APLICÁVEL A Nossos produtos e substitui todas as outras garantias e responsabilidades, EXPRESSAS OU IMPLÍCITAS. A CAPITAL SAFETY EXCLUÍ EXPRESSAMENTE E REFUTA QUAISQUER GARANTIAS EXPLÍCITAS DE COMERCIALIZAÇÃO OU ADEQUAÇÃO A DETERMINADO FIM, E NÃO SERÁ RESPONSÁVEL POR DANOS INCIDENTES, PUNITIVOS OU CONSEQUENTES DE QUALQUER NATUREZA, INCLUINDO, ENTRE OUTROS, LUCROS CESSANTES, PERDA DE RECEITA OU PRODUTIVIDADE, OU POR FERIMENTOS PESSOAIS OU MORTE OU PERDA OU DANOS À PROPRIEDADE, SOB QUALQUER TEORIA DE RESPONSABILIDADE, INCLUINDO, ENTRE OUTRAS, A TEORIA AQUILIANA, DE GARANTIA, DE RESPONSABILIDADE OBJETIVA, DE ATO ILÍCITO (INCLUINDO NEGLIGÊNCIA) OU OUTRA JURÍDICA OU EQUITATIVA.</b></p>



The Ultimate in Fall Protection

**CSG USA & Latin America**

3833 SALA Way  
Red Wing, MN 55066-5005  
Toll Free: 800.328.6146  
Phone: 651.388.8282  
Fax: 651.388.5065  
solutions@capitalsafety.com

**CSG Canada**

260 Export Boulevard  
Mississauga, ON L5S 1Y9  
Phone: 905.795.9333  
Toll-Free: 800.387.7484  
Fax: 888.387.7484  
info.ca@capitalsafety.com

**CSG Northern Europe**

5a Merse Road  
North Moons, Moat  
Reditch, Worcestershire, UK  
B98 9HL  
Phone: + 44 (0)1527 548 000  
Fax: + 44 (0)1527 591 000  
csgne@capitalsafety.com

**CSG EMEA  
(Europe, Middle East, Africa)**

Le Broc Center  
Z.I. 1ère Avenue  
5600 M B.P. 15 06511  
Carros  
Le Broc Cedex  
France  
Phone: + 33 4 97 10 00 10  
Fax: + 33 4 93 08 79 70  
information@capitalsafety.com

**CSG Australia & New Zealand**

95 Derby Street  
Silverwater  
Sydney NSW 2128  
AUSTRALIA  
Phone: +(61) 2 8753 7600  
Toll-Free : 1 800 245 002 (AUS)  
Toll-Free : 0800 212 505 (NZ)  
Fax: +(61) 2 8753 7603  
sales@capitalsafety.com.au

**CSG Asia**

*Singapore:*  
16S, Enterprise Road  
Singapore 627666  
Phone: +65 - 65587758  
Fax: +65 - 65587058  
inquiry@capitalsafety.com

*Shanghai:*

Rm 1406, China Venturetech Plaza  
819 Nan Jing Xi Rd,  
Shanghai 200041, P R China  
Phone: +86 21 62539050  
Fax: +86 21 62539060

[www.capitalsafety.com](http://www.capitalsafety.com)

